

**HUBUNGAN DUKUNGAN SOSIAL DENGAN ANSIETAS PADA  
MAHASISWA DI UNIVERSITAS MUHAMMADIYAH KALIMANTAN  
TIMUR**

**SKRIPSI**



**DISUSUN OLEH  
SITI CITRA CAMILA  
1911102411028**

**UNIVERSITAS MUHAMMADIYAH KALIMANTAN TIMUR  
FAKULTAS ILMU KEPERAWATAN  
PROGRAM STUDI S1 KEPERAWATAN  
2022**

**Hubungan Dukungan Sosial dengan Ansietas pada Mahasiswa di  
Universitas Muhammadiyah Kalimantan Timur**

**SKRIPSI**

Diajukan sebagai persyaratan untuk  
memperoleh gelar Sarjana Keperawatan



**Disusun Oleh**

**Siti Citra Camila**

**1911102411028**

**UNIVERSITAS MUHAMMADIYAH KALIMANTAN TIMUR**

**FAKULTAS ILMU KEPERAWATAN**

**PROGRAM STUDI S1 KEPERAWATAN**

**2022**

## SURAT PERNYATAAN KEASLIAN PENELITIAN

Saya yang bertanda tangan dibawah ini:

Nama : Siti Citra Camila

Nim : 191102411028

Program Studi : S1 Ilmu Keperawatan

Judul Penelitian : Hubungan Dukungan Sosial Dengan Ansietas Pada Mahasiswa Di Universitas Muhammadiyah Kalimantan Timur

Menyatakan bahwa penelitian yang saya tulis ini benar-benar hasil karya saya sendiri, bukan merupakan pengambil alihan tulisan atau pikiran orang lain yang saya akui sebagai tulisan atau pikiran saya sendiri.

Apabila dikemudian hari dapat dibuktikan bahwa terdapat plagiat dalam penelitian ini, maka saya bersedia menerima sanksi sesuai ketentuan perundang-undangan (Permendiknas No.17, tahun 2010).

Samarinda, 16 Januari 2023



**Siti Citra Camila**  
**NIM. 191102411028**

**LEMBAR PERSETUJUAN**

**HUBUNGAN DUKUNGAN SOSIAL DENGAN ANSIETAS PADA  
MAHASISWA DI UNIVERSITAS MUHAMMADIYAH KALIMANTAN  
TIMUR**

**SKRIPSI**

**DISUSUN OLEH**

**SITI CITRA CAMILA**

**1911102411028**

**Disetujui untuk diujikan**

**Pada tanggal, 16 Januari 2023**

**Pembimbing**



**Ns. Dwi Rahman Fitriani, M.Kep**  
**NIDN.1119097601**

**Mengetahui,  
Koordinator Mata Ajar Skripsi**



**Ns. Milkhatun, M.Kep**  
**NIDN. 112101850**



**LEMBAR PENGESAHAN**  
**HUBUNGAN DUKUNGAN SOSIAL DENGAN ANSIETAS PADA MAHASISWA**  
**DI UNIVERSITAS MUHAMMADIYAH KALIMANTAN TIMUR**

**SKRIPSI**

**DISUSUN OLEH**  
**SITI CITRA CAMILA**  
**1911102411028**

**Diseminarkan dan Diujikan**  
**Pada Tanggal, 16 Januari 2023**

**Penguji I**



**Ns. Mukhriyah Damalyanti., MNS**  
**NIDN. 1110118003**

**Penguji II**



**Ns. Dwi Rahmah Fitriani., M.Kep**  
**NIDN. 1119097601**

**Mengetahui,**

**Ketua Program Studi S1 Keperawatan**



  
**Ns. Siti Khoiroh Muflihatin., M.Kep**  
**NIDN. 1115017703**

**Hubungan Dukungan Sosial dengan Ansietas pada Mahasiswa di Universitas Muhammadiyah Kalimantan Timur**

**Siti Citra Camila<sup>1</sup>, Dwi Rahmah Fitriani<sup>2</sup>, Mukhriyah Damaiyanti<sup>3</sup>**

**Program Studi S1 Keperawatan, Fakultas Ilmu Keperawatan, Universitas Muhammadiyah Kalimantan Timur  
Jl. Ir. H. Juanda No. 15 Samarinda  
Email : [siticitracamila@gmail.com](mailto:siticitracamila@gmail.com)**

**INTISARI**

**Latar Belakang :** Mahasiswa baru adalah seseorang yang sedang beradaptasi dalam lingkungan baru dimana terdapat banyak stressor yang muncul dan menyebabkan ansietas, oleh karena itu dibutuhkanlah dukungan sosial untuk membantu mengurangi rasa ansietas tersebut.

**Tujuan :** Tujuan dari penelitian ini adalah untuk mengetahui hubungan dukungan sosial dengan ansietas pada mahasiswa di universitas muhammadiyah kalimantan timur.

**Metode :** Penelitian ini menggunakan metode kuantitatif dengan pendekatan *cross sectional*, pengambilan sampel menggunakan *stratified random sampling* dengan sampel berjumlah 755 responden, uji statistik yang digunakan adalah uji *spearman* untuk mencari tahu korelasi hubungan dan kuesioner yang digunakan menggunakan State Anxiety Inventory (SAI) oleh Ati et al (2015, dalam Triwahyuni et al, 2021) dengan nilai alpha cronbach 0,76-0,78 dan reliabilitas 0.93 dan Multidimensional Scale of Perceived Social Support (MSPSS) oleh Sulistiani & Kristiana (2022) dengan reliabilitas 0.85

**Hasil :** Hasil penelitian ini paling banyak mahasiswa berjenis kelamin perempuan (63,5%) dengan rentang usia 17-25 Tahun (98,6%) bertempat tinggal terbanyak di kos (38,8%) hasil perhitungan Spearman didapatkan nilai P value  $0.000 < 0.05$ , sehingga  $H_0$  diterima

**Kesimpulan :** ada hubungan antara dukungan sosial dengan ansietas pada mahasiswa di universitas muhammadiyah kalimantan timur

**Kata Kunci :** Kecemasan, Dukungan Sosial, Mahasiswa

---

1 Mahasiswa S1 Ilmu Keperawatan Universitas Muhammadiyah Kalimantan Timur

2 Dosen Universitas Muhammadiyah Kalimantan Timur

3 Dosen Universitas Muhammadiyah Kalimantan Timur

***The Relationship between Social Support and Anxiety In Students at Muhammadiyah University of East Kalimantan***

**Siti Citra Camila<sup>1</sup>, Dwi Rahmah Fitriani<sup>2</sup>, Mukhriyah Damaiyanti<sup>3</sup>**

**Bachelor of Nursing Study Program, Faculty of Nursing, Muhammadiyah University of East Kalimantan**

**Jl. Ir. H. Juanda No. 15 Samarinda**

**Email : [siticitracamila@gmail.com](mailto:siticitracamila@gmail.com)**

**ABSTRACT**

**Background** :A new student is someone who is adapting to a new environment where there are many stressors that arise and cause anxiety, therefore social support is needed to help reduce this feeling of anxiety.

**Purpose** : The purpose of this study was to determine the relationship between social support and anxiety among students at the Muhammadiyah University of East Kalimantan.

**Method** : This study used a quantitative method with a cross-sectional approach, sampling used stratified random sampling with a sample of 755 respondents, the statistical test used was the Spearman test to find out the correlation of relationships. and the questionnaire used used the State Anxiety Inventory (SAI) by Ati et al. (2015, in Triwahyuni et al, 2021) with a Cronbach alpha value of 0.76-0.78 and a reliability of 0.93 and the Multidimensional Scale of Perceived Social Support (MSPSS) by Sulistiani & Kristiana (2022) with a reliability of 0.85

**Result** : The results of this study mostly female students (63.5%) with an age range of 17-25 years (98.6%) living the most in boarding houses (38.8%) the calculation results obtained by Spearman P value 0.000 <0.05 , so that Ha is accepted

**Conclusion** : There is a relationship between social support and anxiety for students at the Muhammadiyah University of East Kalimantan

**Keyword: Anxiety, Social Support, Students**

---

1 Undergraduate student in Nursing Science, Muhammadiyah University, East Kalimantan

2 Lecturer at Muhammadiyah University of East Kalimantan

3 Lecturer at Muhammadiyah University of East Kalimantan

## MOTTO

"Allah tidak membebani seseorang melainkan sesuai dengan kesanggupannya." - *Al Baqarah 286*

"Barang siapa keluar untuk mencari sebuah ilmu, maka ia akan berada di jalan Allah hingga ia kembali." - *HR Tirmidzi*

## KATA PENGANTAR



Assalamualaikum Warahmatullahi Wabarakatuh

Puji syukur saya panjatkan kepada Allah SWT atas rahmat dan hidayah-Nya sehingga saya dapat menyelesaikan skripsi yang berjudul “Hubungan Dukungan Sosial Dengan Ansietas Pada Mahasiswa Di Universitas Muhammadiyah Kalimantan Timur” dapat terselesaikan dengan baik dan tepat waktu.

Dalam penyelesaian skripsi ini tidak lepas dari dukungan, motivasi serta doa dari keluarga saya, yaitu orang tua saya, ayah saya, kakak-kakak saya serta seluruh keluarga besar saya yang selalu memberikan masukan dan memberikan kontribusi dalam penelitian ini.

Selain pihak diatas banyak pihak yang juga telah berkontribusi dan memberikan dukungan serta motivasi sehingga dalam kesempatan ini saya menyampaikan terima kasih kepada :

1. Prof. Dr. Bambang Setiaji selaku Rektor Universitas Muhammadiyah Kalimantan Timur
2. Dr. Hj. Nunung Herlina S.Kep, M.Pd selaku Dekan Fakultas Ilmu Keperawatan Universitas Muhammadiyah Kalimantan Timur
3. Ns. Siti Khoiroh Muflihatin M.Kep selaku Ketua Prodi Studi S1 Keperawatan atas dukungan dan motivasi kepada saya menyelesaikan Skripsi

4. Ns Dwi Rahmah Fitriani M.Kep selaku Pembimbing yang telah memberikan waktunya untuk membimbing dan memberikan semangat serta masukan dalam menyelesaikan Skripsi
5. Ns. Mukhrifah Damaiyanti S.Kep, MNS selaku penguji I yang telah memberikan waktunya untuk membimbing dan memberikan semangat dalam menyelesaikan Skripsi
6. Ns. Milkhatun M.Kep selaku koordinator mata kuliah Skripsi atas dukungan dan motivasi dalam menyelesaikan Skripsi ini
7. Ns.Linda Dwi Novial Fitri M.Kep Sp.Kep.Jiwa selaku dosen pembimbing akademik yang telah mendukung dan memberikan semangat dalam menyelesaikan Skripsi
8. Seluruh sahabatku Nur Halimah, Maulidha Haryanandha Utami, Hardina Saputri, Rani Azizah Hanifah, Alivia Barokhatul Rizki, Aqilah Rizkia, Dhini Putri Agus Tini, Riki Wahyudi yang telah membantu memberikan dukungan serta saran dalam Skripsi
9. Kepada teman-teman satu angkatan tahun 2019 yang telah berjuang bersama.
10. Kepada Responden yang telah membantu dalam mengisi kuesioner sehingga Skripsi terselesaikan
11. Dan semua pihak yang tidak dapat disebutkan satu per satu

Saya menyadari dalam skripsi ini mungkin terdapat kesalahan. Karena saya masih dalam proses belajar dan akan terus memperbaiki kesalahan

tersebut. Maka dari itu saya mohon saran dan kritik yang membangun untuk membuat skripsi ini menjadi lebih baik dan bermanfaat. Saya juga berharap skripsi ini memberikan manfaat bagi penulis maupun pembaca.

Wassalamualaikum Warahmatullahi Wabarakatuh.

Samarinda, 16 Januari 2023

Siti Citra Camila

## DAFTAR ISI

HALAMAN COVER	
HALAMAN JUDUL.....	i
SURAT PERNYATAAN KEASLIAN PENELITIAN.....	ii
LEMBAR PERSETUJUAN.....	iii
LEMBAR PENGESAHAN.....	iv
INTISARI.....	v
<i>ABSTRACT</i> .....	vi
MOTTO.....	vii
KATA PENGANTAR.....	viii
DAFTAR ISI.....	xi
DAFTAR TABEL.....	xiii
DAFTAR GAMBAR.....	xiv
DAFTAR LAMPIRAN.....	xv
BAB I.....	1
PENDAHULUAN.....	1
A. Latar Belakang.....	1
B. Rumusan Masalah.....	6
C. Tujuan Penelitian.....	6
D. Manfaat Penelitian.....	6
E. Keaslian Penelitian.....	7
BAB II.....	10
TINJAUAN PUSTAKA.....	10



A. Telaah Pustaka.....	10
B. Penelitian Terkait .....	27
C. Kerangka Teori Penelitian .....	29
D. Kerangka Konsep Penelitian.....	30
E. Hipotesis Penelitian.....	30
<b>BAB III.....</b>	<b>32</b>
<b>METODE PENELITIAN .....</b>	<b>32</b>
A. Rancangan Penelitian.....	32
B. Populasi dan Sampel.....	32
C. Waktu dan Tempat Penelitian .....	36
D. Definisi Operasional .....	37
E. Instrumen Penelitian.....	38
F. Uji Validitas dan Reliabilitas.....	41
G. Teknik Pengumpulan data.....	43
H. Teknik Analisis Data .....	43
I. Etika Penelitian .....	49
J. Jalannya Penelitian.....	51
K. Jadwal Penelitian .....	53
<b>BAB IV .....</b>	<b>54</b>
<b>HASIL PENELITIAN DAN PEMBAHASAN.....</b>	<b>54</b>
A. Gambaran Tempat Penelitian.....	54
B. Hasil Penelitian .....	55
C. Pembahasan Penelitian .....	59

<b>D. Keterbatasan Penelitian .....</b>	<b>75</b>
<b>BAB V .....</b>	<b>77</b>
<b>KESIMPULAN DAN SARAN.....</b>	<b>77</b>
<b>A. Kesimpulan .....</b>	<b>77</b>
<b>B. Saran.....</b>	<b>78</b>
<b>DAFTAR PUSTAKA.....</b>	<b>79</b>
<b>LAMPIRAN</b>	

## DAFTAR TABEL

Tabel 3 1 Anggota Sampel .....	35
Tabel 3 2 contoh item pada kuesioner Multidimensional Scale of Perceived Social Support (MSPSS) .....	40
Tabel 3 3 jenis dukungan sosial pada kuesinor MSPSS .....	40
Tabel 3 4 skala pilihan jawaban instrumen dukungan sosial Multidimensional Scale of Perceived Social Support (MSPSS) .....	40
Tabel 3 5 Jadwal penelitian .....	53
Tabel 4 1 Distribusi Karakteristik Mahasiswa Baru Di Universitas Muhammadiyah Kalimantan Timur Tahun 2022.....	56
Tabel 4 2 Distribusi rerata skor ansietas pada mahasiswa Universitas Muhammadiyah Kalimantan Timur tahun 2022.....	57
Tabel 4 3 distribusi rerata skor dukungan sosial pada mahasiswa Universitas Muhammadiyah Kalimantan Timur tahun 2022 .....	58
Tabel 4 4 Hasil ujii korelasi Spearman rho .....	58

## DAFTAR GAMBAR

Gambar 2 1 Rentang respon tingkat ansietas .....	11
Gambar 2 2 Jenis dukungan sosial.....	23
Gambar 2 3 Kerangka Teori Penelitian .....	29
Gambar 3 1 Peta tempat penelitian .....	37

## **DAFTAR LAMPIRAN**

Lampiran 1 Biodata Peneliti

Lampiran 2 Lembar Penjelasan Responden

Lampiran 3 Lembar Persetujuan Responden

Lampiran 4 Identitas Responden

Lampiran 5 Kuesioner Multidimensional Scale of Perceived Social Support  
(MSPSS)

Lampiran 6 Kuesioner State Anxiety Inventory (SAI)

Lampiran 7 Data Karakteristik Responden

Lampiran 8 Data Ansietas

Lampiran 9 Data Dukungan Sosial

Lampiran 10 Output SPSS

Lampiran 11 Surat Izin Penelitian Program Studi

Lampiran 12 Surat Izin Penelitian LPPM

Lampiran 13 Dokumentasi

Lampiran 14 Lembar Konsul

Lampiran 15 Uji Plagiasi Turnitin

# **BAB I**

## **PENDAHULUAN**

### **A. Latar Belakang**

Mahasiswa merupakan orang yang menempuh pendidikan pada perguruan tinggi, baik itu universitas, maupun akademi. Mereka yang terdaftar menjadi anak didik pada perguruan tinggi bisa disebut mahasiswa. intinya makna dari mahasiswa tak sesempit itu, mendaftar menjadi mahasiswa pada perguruan tinggi hanyalah persyaratan administratif. Secara etimologis, mahasiswa terdiri berasal dua istilah, yaitu “maha” serta “siswa”. Maha adalah sangat, amat serta besar , sedangkan siswa ialah anak didik atau pelajar (Kurniawan, 2021). Manusia mempunyai penyebab kecemasannya masing-masing. Ada yang cemas saat akan ujian, akan tampil di depan kelas, ada yang cemas dengan lingkungan yang baru, adapula yang cemas akan apa yang belum dia hadapi (Nugraha, 2020)

Mahasiswa baru merupakan individu yang sedang menuju kematangan pribadi dengan perubahan status dari siswa menjadi mahasiswa. Mahasiswa baru belum memiliki gambaran sama sekali terkait bagaimana proses pembelajaran yang dilakukan di perguruan tinggi.(Rika Sepriani, 2020)

Mahasiswa baru mempunyai beban yang berbeda dengan kebiasaan pada sekolah tingkat atas sebelum masuk pada

perguruan tinggi. Hal ini membutuhkan keterampilan diri dalam menyesuaikan diri dengan lingkungan baru di perguruan tinggi. (Subardjo, 2018)

Saat memulai studinya, mahasiswa memiliki tuntutan akademik dan non akademik yang dapat menjadi sumber kecemasan . Kecemasan pada bidang akademik seperti kesulitan dalam memahami suatu mata kuliah, tekanan mahasiswa dalam menghadapi ujian dan praktik sedangkan kecemasan non akademik seperti hubungan dengan teman, dosen, finansial, hubungan dengan keluarga, dan lainnya. (Urianus, 2021)

Ansietas merupakan suatu keadaan perasaan gelisah, ketidaktentuan, ada rasa takut dari kenyataan atau persepsi ancaman sumber aktual yang tidak diketahui masalahnya (Pardede & Simangunsong, 2020). Ansietas ditandai dengan perasaan tidak menyenangkan dengan gejala penyerta berupa peningkatan fungsi-fungsi fisiologis dan perilaku menghindar (avoidance behavior). Fungsi ini sangat penting bagi manusia untuk bertahan hidup (Hariyanto, 2020)

Organisasi Kesehatan Dunia (WHO, 2017) menyatakan lebih dari 200 juta orang di seluruh dunia (3,6% dari populasi) menderita kecemasan. Berdasarkan survei Puslitbangkes Kemenkes pada 2020, sekitar 6,8 persen masyarakat Indonesia mengalami gangguan cemas.(Hermansyah, 2020). Berdasarkan data dari

Bagian Administrasi dan Akademik Universitas Diponegoro, pada tahun ajaran 2011- 2012, hanya sebesar 32% saja mahasiswa yang berasal dari kota Semarang yang masuk di Fakultas Ilmu Sosial dan Ilmu Politik. Para mahasiswa baru tersebut terkadang mengalami culture shock karena menemui hal yang sangat berbeda dengan lingkungan mereka sebelumnya. Kondisi ini juga mengakibatkan mereka mengalami kesulitan ketika harus bergaul dan berkomunikasi dengan orang lain.(Muharomi, 2012)

Ansietas dapat menimbulkan perilaku menyimpang apabila seseorang tidak mampu merepresikan rasa ansietas tersebut dalam situasi tertentu karena sebagian besar orang mampu menanganinya tanpa menghadapi kesulitan. Kegagalan mengatasi kecemasan pada mahasiswa dalam belajar bisa berpengaruh pada hasil belajarnya.(Halim, 2019)

Kecemasan yang berlebihan akan berpengaruh secara negatif karena mahasiswa mengalami tekanan psikologi, penurunan perhatian dan konsentrasi sehingga mendapatkan hasil belajar yang kurang baik. Cukup banyak mahasiswa baru yang mencari bantuan akibat depresi dan rasa cemas berlebihan, (Urianus, 2021)

Menurut Sarason, dkk (dalam Rahmawati, 2019) menyebutkan factor-faktor yang mempengaruhi kecemasan yaitu: keyakinan diri, dukungan sosial dan modeling, dimana dalam penelitian kali ini ada salah satu faktor yang mempengaruhi



kecemasan yaitu dukungan sosial dimana dukungan sosial yang diberikan berupa pemberian informasi, pemberian bantuan, perilaku maupun materi yang didapat dari hubungan sosial yang akrab yang membuat individu merasa diperhatikan, dicintai dan bernilai sehingga mengurangi tingkat kecemasan.

Dukungan sosial merupakan perasaan nyaman, penghargaan, perhatian, bantuan yang diterima oleh seseorang atau kelompok lain untuk dirinya ( Sarafino, dalam Tarigan, 2018)

Dukungan sosial yang diterima oleh mahasiswa baru dapat berasal dari berbagai pihak, seperti orangtua, dosen, mahasiswa senior, dan teman sebaya. Adanya dukungan sosial dari berbagai pihak akan membantu proses penyesuaian diri di lingkungan kampus sehingga perkuliahan dapat dijalani dengan lebih mudah (Widihapsari & Susilawati, 2018). Bentuk dukungan sosial dari (Sarafino & Smith, 2012) ada empat yaitu dukungan emosional, dukungan instrumental, dukungan informasi, dan dukungan penghargaan.

Studi pendahuluan hasil wawancara pada 9 september 2022 kepada 2 perwakilan mahasiswa didapatkan pada mahasiswa yang pertama merasa bahwa dukungan sosial yang diterima oleh orang tua, teman dan orang penting lainnya sangat berpengaruh dan mahasiswa tersebut merasakan tantangan karena pelajarannya berbeda dengan saat di SMA dan merasakan kecemasan dalam

tidak dapat beradaptasi dengan lingkungan baru. Pada mahasiswa kedua merasakan dukungan sosial yang ia berpengaruh pada kehidupan perkuliahannya dan ia merasakan kesulitan pada jurusannya karena ia merasa terbebani dengan penyesuaian diri, mahasiswa tersebut juga merasakan takut dengan masalah sosial.

Perbedaan sifat pendidikan yang dilihat dari kurikulum, aturan kedisiplinan, hubungan sosial dengan dosen dan teman sebaya, pemilihan bidang studi dan jurusan, perubahan gaya belajar dari SMA ke perguruan tinggi, tugas-tugas perkuliahan, target pencapaian nilai, sistem mata kuliah yang menggunakan SKS (sistem kredit semester) dan masalah akademik lainnya yang menyebabkan mahasiswa mengalami kesulitan di tahun pertamanya (Hotijah et al., 2021).

Berdasarkan latar belakang diatas maka penulis tertarik untuk melakukan penelitian tentang dukungan sosial yang mempengaruhi ansietas pada mahasiswa. sehingga judul ini diberi judul “Hubungan Dukungan Sosial Dengan Ansietas Pada Mahasiswa Di Universitas Muhammadiyah Kalimantan Timur”

## **B. Rumusan Masalah**

Berdasarkan uraian latar belakang diatas maka didapatkan rumusan masalah apakah ada hubungan dukungan sosial dengan ansietas pada mahasiswa di universitas muhammadiyah kalimantan timur?

## **C. Tujuan Penelitian**

### **1. Tujuan Umum**

Untuk mengetahui hubungan antara dukungan sosial dengan ansietas pada mahasiswa di universitas muhammadiyah kalimantan timur

### **2. Tujuan Khusus**

- a. Mengidentifikasi karakteristik responden meliputi : program studi (jurusan), jenis kelamin, usia, tempat tinggal, dan riwayat berkuliah
- b. Mengidentifikasi ansietas yang dialami oleh mahasiswa
- c. Mengidentifikasi dukungan sosial yang diterima mahasiswa
- d. Menganalisis hubungan dukungan sosial dengan ansietas pada mahasiswa di universitas muhammadiyah kalimantan timur

## **D. Manfaat Penelitian**

Adapun manfaat penelitian ini yaitu :

### **1. Manfaat Responden**

Penelitian ini bisa digunakan sebagai menambah pengetahuan responden mengenai hubungan dukungan sosial dan ansietas yang diterima oleh responden

### **2. Manfaat Institusi**

Menambah berbagai hasil penelitian dan menjadikan referensi bahan bacaan serta menjadi arsip yang dapat

memberikan informasi bagi pembaca di perpustakaan Universitas Muhammadiyah Kalimantan Timur

### **3. Manfaat Peneliti Selanjutnya**

Memberikan informasi sebagai bahan pemikiran sehingga dapat dikembangkan serta dijadikan untuk bahan penelitian selanjutnya dengan metode atau intervensi yang berbeda

### **E. Keaslian Penelitian**

Keaslian penelitian ini berisi tentang judul penelitian, tahun penelitian, dan rancangan penelitian dan variabel yang diteliti yaitu mekanisme coping dan dukungan sosial

1. Anggiat Timbul Purba, Abdul Munir, Dan Amanah Surbakti (2022). Hubungan Kepercayaan Diri dan Dukungan Sosial dengan Kecemasan Mahasiswa Magister Psikologi Universitas Medan Area dalam Menyelesaikan Tesis. Persamaan penelitian ini sama-sama menggunakan pendekatan *kuantitatif*. Persamaan lainnya adalah satu variabel independen sama dengan yang akan diteliti yaitu dukungan sosial dan variabel dependen sama yaitu ansietas. Perbedaan jurnal ini pengambilan sampel menggunakan *total sampling* sedangkan dalam penelitian ini menggunakan *stratified random sampling*. Perbedaan berikutnya sampel dari jurnal ini untuk mahasiswa magister yang menyelesaikan tesis sedangkan penelitian ini ditujukan pada mahasiswa baru.

2. Roza Misalia, Ririn Muthia Zukhra, Fathra Annis Nauli (2022). Hubungan Dukungan Sosial Teman Sebaya Dengan Kecemasan Mahasiswa Tingkat Akhir Dalam Menyusun Skripsi Pada Masa Pandemi. persamaan dalam penelitian adalah sama-sama menggunakan pendekatan cross sectional. Sama menggunakan variabel kecemasan. Perbedaan dalam penelitian ini adalah dalam jurnal menggunakan desain penelitian deskriptif korelasional sedangkan dalam penelitian ini menggunakan desain penelitian deskriptif analitik. Dalam jurnal ini menggunakan teknik *consecutive sampling*, sedangkan dalam penelitian ini menggunakan *stratified random sampling*. Sampel pada penelitian ini adalah mahasiswa baru sedangkan dalam jurnal mahasiswa tingkat akhir. Sampel yang diteliti pada jurnal ini lebih sedikit dari penelitian ini. Penelitian ini menggunakan kuesioner kecemasan SAI dan dalam jurnal menggunakan kuesioner DASS.
3. Winda Lestari dan Dyah Astorini Wulandari (2021). Hubungan Antara Dukungan Sosial Terhadap Kecemasan Akademik Pada Mahasiswa Yang Menyusun Skripsi Di Masa Pandemi Covid-19 Semester Genap Tahun Ajaran 2019/2020. Persamaan dalam penelitian ini sama-sama memiliki variabel dukungan sosial dan kecemasan yang dialami mahasiswa. Variabel dalam jurnal ini sama yaitu variabel independen yaitu dukungan sosial, dan

variabel dependen yaitu ansietas. Penelitian ini sama-sama menggunakan penelitian kuantitatif. Sedangkan perbedaan jurnal ini menggunakan adalah cara pengambilan sampel yaitu *probability sampling* dengan *simple random sampling*, sedangkan penelitian ini menggunakan *stratified random sampling*. Penelitian ini memiliki sampel lebih banyak dari pada di jurnal yang berjumlah 100 orang, dan sampel yang diteliti 754 mahasiswa dan sampel yang diteliti oleh jurnal adalah mahasiswa tingkat akhir sedangkan penelitian ini mahasiswa baru.

## **BAB II**

### **TINJAUAN PUSTAKA**

#### **A. Telaah Pustaka**

##### **1. Ansietas**

###### **a. Pengertian**

Ansietas adalah kondisi emosi dan pengalaman subjektif individu terhadap objek yang tidak jelas dan spesifik akibat antisipasi bahaya yang memungkinkan individu melakukan tindakan untuk menghadapi ancaman (PPNI, 2016).

Ansietas merupakan perasaan tidak tenang yang samar-samar karena ketidaknyamanan atau rasa takut yang disertai suatu respons (penyebab tidak spesifik atau tidak diketahui oleh individu) (Yusuf, Fitriyari, & Tristiana, 2019).

Ansietas sebagai respon emosi subjektif tidak disadari objek spesifik dan dikomunikasikan secara interpersonal (Potter et al., 2021)

###### **b. Tanda dan Gejala**

Menurut (SDKI, 2017) tanda dan gejala ansietas sebagai berikut ini:

###### **1) Gejala dan Tanda Mayor**

- a) Subjektif : Merasa bingung, Merasa khawatir dengan akibat dan kondisi yang dihadapi

b) Objektif : Tampak gelisah, Tampak tegang, Sulit tidur

2) Gejala dan Tanda Minor

a) Subjektif : Mengeluh pusing, Anoreksia, Palpitasi,  
Merasa tidak berdaya

b) Objektif : Frekuensi nafas meningkat, Frekuensi nadi meningkat, Tekanan darah meningkat, Diaphoresis, Tremor, Muka tampak pucat, Suara bergetar, Kontak mata buruk, Sering berkemih, Berorientasi pada masa lalu

c. Rentang Respon Ansietas

Rentang respon individu terhadap ansietas berfluktuasi antara respon adaptif dan maladaptif seperti pada gambar :

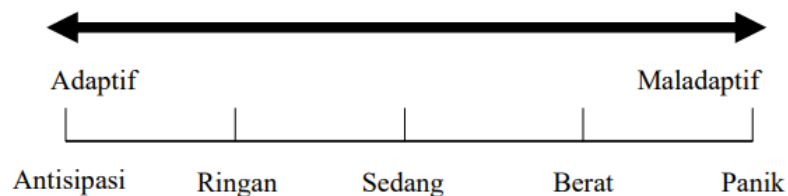

Gambar 2 1 Rentang respon tingkat ansietas

Sumber : (Purwanto, Buku Ajar Keperawatan Jiwa, 2015)

d. Tingkat Ansietas

Menurut (Donsu, 2017) adapun tingkat ansietas adalah :

1) Ansietas ringan (Mild Anxiety), berhubungan dengan ketegangan dalam kehidupan sehari-hari dan



menyebabkan seseorang menjadi waspada dan meningkatkan lahan persepsinya.

- 2) Ansietas sedang (Moderate Anxiety), memusatkan perhatian pada hal – hal yang penting dan mengesampingkan yang lain. Perhatian seseorang menjadi selektif, namun dapat melakukan sesuatu yang lebih terarah lewat arahan dari orang lain.
- 3) Ansietas berat (Severe Anxiety), kecemasan berat ditandai lewat sempitnya persepsi seseorang. Selain itu, memiliki perhatian terpusat pada hal yang spesifik dan tidak dapat berpikir tentang hal – hal lain, di mana semua perilaku ditunjukkan untuk mengurangi ketegangan.
- 4) Panik, setiap seseorang memiliki kepanikan. Hanya saja, kesadaran dan kepanikan itu memiliki kadarnya masing – masing. Kepanikan muncul disebabkan karena kehilangan kendali diri dan detail perhatian kurang. Ketidakmampuan melakukan apapun meskipun dengan perintah menambah tingkat kepanikan seseorang.

e. Bentuk Ansietas

Menurut spielberg dalam Meiza et al., (2018) mengkategorikan ansietas menjadi dua bentuk yaitu :

1) Trait anxiety

Rasa dimana seseorang merasa dirinya terancam akan

tetapi kondisi yang sebenarnya baik-baik saja. Hal ini karena rasa cemas disebabkan oleh kepribadiannya.

## 2) State anxiety

State anxiety adalah suatu kondisi emosi pada diri seseorang yang bersifat sementara dengan adanya perasaan tegang.

Sedangkan Freud membagi ansietas dalam tiga jenis yaitu:

### 1) Ansietas Neurosis

Rasa cemas disebabkan oleh perasaan yang membuat dirinya selalu bahaya tanpa sebab. Perasaan itu berada pada ego, yang muncul dari dorongan pribadi.

### 2) Ansietas Moral

Berasal antara ego dan superego. Hal ini disebabkan tidak adanya sikap menetap terhadap apa yang diyakini. Kecemasan ini adalah rasa takut terhadap isi hati.

### 3) Ansietas Realistik

merupakan perasaan yang tidak menyenangkan. Kecemasan realistik merupakan rasa takut adanya bahaya-bahaya nyata yang berasal dari dunia luar.

## f. Etiologi

Purwanto, (2015) menyatakan bahwa ansietas dapat diekspresikan secara langsung melalui timbulnya gejala atau

mekanisme koping yang dikembangkan untuk menjelaskan asal ansietas yaitu :

1) Faktor Predisposisi:

- a) Dalam pandangan psikoanalitik yang dikemukakan oleh Sigmund Freud, ansietas adalah konflik emosional yang terjadi antara dua elemen kepribadian id dan superego. Id mewakili dorongan insting dan impuls primitif seseorang, sedangkan superego mencerminkan hati nurani seseorang dan dikendalikan oleh norma- norma budaya individu. Ego atau Aku, berfungsi mediator antara tuntutan id dan superego, yang berfungsi memperingatkan ego tentang sesuatu bahaya.
- b) Menurut pandangan interpersonal yang dikemukakan oleh Sullivan, ansietas timbul dari perasaan takut dari tidak adanya penerimaan dan penolakan interpersonal. Hal ini juga berhubungan dengan trauma perkembangan seperti perpisahan, kehilangan yang menimbulkan individu tidak berdaya. Seseorang dengan harga diri rendah biasanya mudah mengalami perkembangan ansietas yang berat.

- c) Menurut pandangan perilaku ansietas merupakan hasil frustrasi dari segala sesuatu yang mengganggu kemampuan seseorang untuk mencapai tujuan yang diinginkan. Para ahli perilaku menganggap ansietas sebagai suatu dorongan untuk belajar berdasarkan keinginan untuk menghindari rasa sakit. Ahli teori pembelajaran meyakini bahwa individu yang sejak kecil terbiasa dalam kehidupannya dihadapkan pada ketakutan yang berlebihan akan menunjukkan kemungkinan ansietas berat pada kehidupan masa dewasanya. Ahli teori konflik memandang ansietas sebagai pertentangan antara dua kepentingan yang berlawanan. Mereka meyakini adanya hubungan timbal balik antara konflik dan ansietas. Konflik menimbulkan ansietas dan ansietas menimbulkan perasaan tak berdaya yang pada akhirnya akan meningkatkan konflik yang dirasakan
- d) Kajian keluarga menunjukkan bahwa gangguan ansietas merupakan hal yang biasanya terjadi dalam suatu keluarga. Teori ini juga tumpang tindih antara gangguan ansietas dengan depresi.

e) Kajian biologis menunjukkan bahwa otak mengandung reseptor khusus untuk benzodiazepines. Reseptor ini mungkin membantu mengatur ansietas. Penghambat asam aminobutirat-gama neuroregulator (GABA) juga mempunyai peran penting dalam mekanisme biologis berhubungan dengan ansietas, sebagaimana halnya dengan endorphin. Selain itu, telah dibuktikan bahwa kesehatan umum seseorang mempunyai akibat nyata sebagai predisposisi terhadap ansietas. Ansietas mungkin disertai dengan gangguan fisik selanjutnya menurunkan kapasitas seseorang untuk mengatasi stresor.

## 2) Faktor Presipitasi

Stressor pencetus dapat berasal dari sumber internal atau eksternal. Stressor pencetus dapat diklasifikasikan dalam dua jenis:

a) Ancaman terhadap integritas fisik meliputi disabilitas fisiologi yang akan terjadi atau penurunan kemampuan untuk melakukan aktivitas hidup sehari-hari.

b) Ancaman terhadap sistem diri dapat membahayakan identitas, harga diri, dan fungsi sosial yang terintegrasi pada individu.

g. Faktor Yang Mempengaruhi Ansietas

Menurut (Tim Pokja DPP PPNI, 2017) faktor yang mempengaruhi ansietas yaitu :

- 1) Penyakit kronis progresif (mis. kanker, penyakit autoimun)
- 2) Penyakit akut
- 3) Hospitalisasi
- 4) Rencana operasi
- 5) Kondisi diagnosis penyakit belum jelas
- 6) Penyakit neurologis

h. Alat Ukur Ansietas

Ada beberapa alat ukur ansietas yang digunakan dalam penelitian, yaitu :

- 1) Hamilton Anxiety Rating Scale (HARS) HARS merupakan salah satu kuesioner yang mengukur skala ansietas yang masih digunakan sampai saat ini. Kuesioner terdiri atas 14 item. Masing-masing item terdiri atas 0 (tidak terdapat) sampai 4 skor (terdapat). Apabila jumlah skor

- 2) Taylor Manifest Anxiety Scale (T-MAS) merupakan kuesioner yang dirancang untuk mengukur skala ansietas pada individu. T-MAS terdiri atas 38 pertanyaan yang terdiri atas kebiasaan dan emosi yang dialami. Masing-masing terdiri atas “ya” dan “Tidak”
- 3) State Anxiety Inventory (SAI) merupakan kuesioner dengan metode evaluasi diri (self reporting instrument) yang dikemukakan oleh Spielberger dkk yang telah banyak dipergunakan dalam kasus terkait ansietas pada beberapa penelitian di dunia. Kuesioner SAI ini terdiri dari 20 pertanyaan yang berkenaan dengan kondisi atau perasaan pasien terhadap reaksi stres akut yang dialami pasien saat menghadapi suatu stressor tertentu. Kuesioner SAI memiliki jawaban dari 1 sampai 4 dengan poin skala likert.
- 4) Depression Anxiety Stress Scale (DASS) DASS terdiri atas pertanyaan terkait tanda dan gejala depresi, ansietas dan stres. Kuesioner DASS ada dua jenis yaitu DASS 42 dan DASS 21. DASS 42 terdiri atas 42 pertanyaan sedangkan DASS 21 terdiri atas 21 pertanyaan, masing-masing gangguan (depresi,

ansietas, dan stres) terdapat 7 pertanyaan. Masing-masing item terdiri atas 0 (tidak terjadi dalam seminggu terakhir) sampai 3 (sering terjadi dalam waktu seminggu terakhir)

- 5) Zung Self-Rating Anxiety Scale (ZSAS) Kuesioner ZSAS terdiri atas 20 pernyataan terkait gejala ansietas. Masing-masing pernyataan terdapat 4 penilaian yang terdiri dari 1 (tidak pernah), 2 (jarang), dan 3 (kadang kadang), dan 4 (sering). Klasifikasi tingkat ansietas berdasarkan skor yang diperoleh yaitu 20-40 (tidak cemas), 41-60 (ansietas ringan), 61-80 (ansietas sedang), dan 81-100 (ansietas berat)

Alasan penulis menggunakan instrumen SAI karena instrumen ini sudah digunakan secara luas dan tersedia dalam Bahasa Hernawaty et.al (2015) dan telah diuji validitas dan reliabilitas oleh Ati et.al (2015) dengan nilai alpha cronbach 0.93 . Instrumen ini pernah di gunakan pada mahasiswa (Vitasari et al., 2011) kuesioner dengan jumlah yang lebih sedikit dibandingkan kuesioner lainnya sehingga mampu menghemat waktu dalam pengisian.

## 2. Dukungan sosial

### a. Pengertian

Dukungan sosial merupakan derajat dukungan yang



diberikan kepada individu khususnya sewaktu dibutuhkan oleh seseorang yang memiliki hubungan emosional dekat dengan orang tersebut, dukungan sosial merujuk pada rasa nyaman, kepedulian, harga diri atau segala macam bentuk bantuan yang diterima individu dari orang lain atau kelompok lain (Sarafino & Smith, 2012)

Dukungan sosial dapat diartikan sebagai keberadaan orang lain (anggota keluarga, anak, cucu, saudara, teman, pekerja sosial, pendamping sosial) dan kelembagaan (kementerian, dinas sosial, pemerintah lokal, perusahaan, organisasi sosial, dsb) yang dapat diandalkan untuk memberi bantuan, semangat, penerimaan serta perhatian sehingga dapat meningkatkan kesejahteraan hidup individu, keluarga, atau kelompok yang sedang menghadapi masalah. (Lembaga Sertifikasi Pekerjaan Sosial, 2020)

b. Fungsi dan manfaat dukungan sosial

Fungsi dukungan sosial bagi klien/penerima manfaat, jika dilihat dari hubungannya dengan orang lain adalah sebagai berikut :

- 1) Kelekatan (perasaan kedekatan emosi dan timbulnya rasa aman klien/penerima manfaat).
- 2) Integrasi sosial (perasaan menjadi bagian dari keluarga dan komunitas yang dapat berbagi tentang

hal-hal umum dan aktivitas rekreasional bagi klien/penerima manfaat).

- 3) Penghargaan (pengakuan terhadap kemampuan dan keterampilan klien).
- 4) Ikatan yang dapat dipercaya, jaminan bahwa klien/penerima manfaat dapat mengandalkan anggota keluarga, saudara dan kerabat untuk mendapatkan bantuan dalam berbagai keadaan/situasi.
- 5) Bimbingan berisi nasehat dan informasi yang dapat diperoleh dari pekerja sosial, pendamping sosial, petugas kesehatan, tokoh agama, tokoh masyarakat atau figur anggota keluarga yang dihormati. (Lembaga Sertifikasi Pekerjaan Sosial, 2020)

Manfaat dukungan sosial bagi klien/penerima manfaat adalah:

- 1) mencegah dan mengurangi depresi klien/penerima manfaat
- 2) mencegah keterasingan dan sendirian klien/penerima manfaat
- 3) meningkatkan kebahagiaan klien/penerima manfaat
- 4) menjaga kesehatan fisik dan kesehatan mental klien/penerima manfaat

- 5) menghilangkan stress pada klien/penerima manfaat
- 6) meningkatkan keterlibatan klien/penerima manfaat pada kegiatan sosial
- 7) mencegah penelantaran klien/penerima manfaat
- 8) mencegah tindak kekerasan pada klien/penerima manfaat.(Lembaga Sertifikasi Pekerjaan Sosial, 2020)

c. Prinsip dukungan sosial

Prinsip – prinsip dukungan sosial menurut (Lembaga Sertifikasi Pekerjaan Sosial, 2020) sebagai berikut :

- 1) Prinsip menangani perasaan klien/penerima manfaat yang tidak menentu
- 2) Prinsip mengoptimalkan dukungan sosial
- 3) Prinsip berfokus pada keadaan sekarang
- 4) Prinsip menurunkan kecemasan melalui sistem dukungan
- 5) Prinsip menolong klien/penerima manfaat untuk menghindari situasi krisis
- 6) Prinsip mengklarifikasi dan menyelesaikan masalah melalui dukungan, pendidikan dan perubahan

d. Jenis Dukungan Sosial

Menurut (Sarafino & Smith, 2012) dukungan sosial yang diterima oleh individu atau klien/penerima manfaat

dapat berupa:

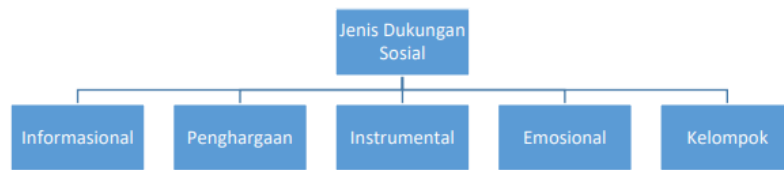

Gambar 2 2 Jenis dukungan sosial

### 1) Dukungan informasional

Dukungan informasional adalah dukungan yang berupa pemberian saran, sugesti, dan informasi yang dapat digunakan mengungkapkan atau menyelesaikan masalah. Jenis dukungan informasional meliputi nasehat, usulan, saran, petunjuk dan pemberian informasi. Sumber informasi dapat berupa buku, majalah, harian umum, artikel, siaran radio, dan program televisi.

### 2) Dukungan penghargaan

Dukungan penghargaan dapat menyebabkan individu yang menerima dukungan membangun rasa menghargai dirinya, percaya diri, dan merasa bernilai. Dukungan jenis ini akan sangat berguna ketika individu mengalami stres karena tuntutan tugas yang lebih besar daripada kemampuan yang dimilikinya

### 3) Dukungan instrumental

Dukungan instrumental adalah dukungan berupa

bantuan secara langsung dan nyata seperti memberi atau meminjamkan uang atau membantu meringankan tugas orang yang sedang stres

#### 4) Dukungan emosional

Dukungan emosional adalah dukungan dari ekspresi seperti perhatian, empati, dan turut prihatin kepada seseorang. Dukungan ini akan menyebabkan penerima dukungan merasa nyaman, tenang kembali, merasa dimiliki dan dicintai ketika dia mengalami stres, memberi bantuan dalam bentuk semangat, kehangatan personal, dan cinta

#### 5) Dukungan kelompok

Merupakan dukungan yang dapat menyebabkan individu merasa bahwa dirinya merupakan bagian dari suatu kelompok dimana anggota-anggotanya dapat saling berbagi.

#### e. Pengukuran Dukungan Sosial

Terdapat beberapa alat ukur yang dapat digunakan untuk mengukur dukungan sosial yang diterima oleh individu. Beberapa alat ukur tersebut adalah

- 1) *Berlin Social Support Scales (BSSS)* dari Schwarzer & Schulz (2003), tujuan dari kuesioner ini kepada pasien dewasa yang terkena kanker. Dengan 6 sub

skala : *perceived support, received support, need for support, support seeking, protective buffering, provided support*

- 2) *Interpersonal Support Evaluation List (ISEL)* yang dikembangkan oleh Cohen et al 1985, yang memiliki dua versi yaitu populasi mahasiswa dengan 48 item dan populasi umum dengan 40 item, dan meliputi empat sub skala: *Appraisal, belonging, tangible, dan self esteem support*
- 3) *Inventory of socially supportive behaviours (ISSB)* yang dikembangkan oleh manuel barrera tahun 1981. Pengukuran self report berisi 40 item yang disusun untuk mengukur seberapa sering individu menerima bermacam-macam bentuk bantuan selama bulan-bulan sebelumnya. Subjek diminta untuk memilih salah satu poin dari 5 poin skala Likert (1=Tidak sama sekali, 2=satu atau dua kali, 3=Satu kali dalam seminggu, 4=Beberapa kali dalam seminggu, dan 5=Setiap hari) di tiap itemnya.
- 4) *The Social Provision Scale (SPS)* yang dikembangkan oleh Cutrona dan Russell,1987. Alat ukur terdiri dari 24 item yang menyediakan enam sub skala yaitu *reliable alliance, attachment, guidance,*

*nurturance, social integration, dan reassurance of worth.*

- 5) *Multidimensional Scale of Perceived Social Support (MSPSS)* yang dikembangkan oleh Gregory D. Zimet pada tahun 1988 adalah dukungan yang diterima individu yang didapatkan dari orang-orang terdekat individu. Dukungan tersebut meliputi : dukungan keluarga, dukungan dari teman dan dukungan dari orang penting lainnya yang ada di sekitar individu. Dukungan ini dapat meningkatkan kemampuan individu dalam menghadapi kesulitan yang diambalnya.

Pada penelitian ini peneliti memilih untuk menggunakan Multidimensional Scale of Perceived Social Support (MSPSS) dengan 12 pertanyaan dengan 7 point dalam skala likert. Rentang jawaban 1 dari sangat tidak sesuai hingga 7 sangat sesuai dengan alpha cronbach 0.85. karena pada awalnya kuesioner ini memang dikembangkan bagi mahasiswa dan digunakan untuk mengukur perceived social support pada budaya yang berbeda-beda (Jayusman, 2018). Kuesioner ini memiliki pertanyaan yang lebih sedikit hingga bisa meminimalkan

waktu responden. Oleh sebab itu, peneliti merasa alat ukur ini cocok digunakan untuk subjek mahasiswa.

## **B. Penelitian Terkait**

1. Anggiat Timbul Purba, Abdul Munir, Dan Amanah Surbakti (2022). Hubungan Kepercayaan Diri dan Dukungan Sosial dengan Kecemasan Mahasiswa Magister Psikologi Universitas Medan Area dalam Menyelesaikan Tesis. hipotesis pertama ada hubungan negatif yang signifikan antara kepercayaan diri dengan kecemasan, dilihat dari nilai koefisien determinan ( $R$ ) = -0,602, kontribusi sebesar 36,2 %. Hipotesis kedua diketahui ada hubungan negatif yang signifikan antara dukungan sosial dengan kecemasan dilihat dari nilai koefisien determinan ( $R$ ) = -0,631, kontribusi sebesar 39,8 %. Dan hipotesis ketiga menunjukkan bahwa ada hubungan negatif yang signifikan antara Kepercayaan Diri dan Dukungan Sosial dengan Kecemasan dilihat dari nilai koefisien determinan ( $R$ ) = - 0,659 memberikan kontribusi sebesar 43,4 %. Berdasarkan hasil penelitian ketiga hipotesis dapat diterima.
2. Roza Misalia, Ririn Muthia Zukhra, Fathra Annis Nauli (2022). Hubungan Dukungan Sosial Teman Sebaya Dengan Kecemasan Mahasiswa Tingkat Akhir Dalam Menyusun Skripsi Pada Masa Pandemi. Hasil penelitian menunjukkan adanya hubungan dukungan sosial teman sebaya dengan kecemasan



pada mahasiswa tingkat akhir dalam menyusun skripsi pada masa pandemi di Universitas Riau dengan p value 0,022 ( $\alpha < 0,05$ ). Kecemasan banyak terjadi pada mahasiswa dengan usia 22 tahun dan rata-rata mengalami kecemasan sangat berat dengan dukungan yang tinggi.

3. Winda Lestari dan Dyah Astorini Wulandari (2021). Hubungan Antara Dukungan Sosial Terhadap Kecemasan Akademik Pada Mahasiswa Yang Menyusun Skripsi Di Masa Pandemi Covid-19 Semester Genap Tahun Ajaran 2019/2020. Penelitian ini dilakukan pada mahasiswa yang sedang mengerjakan skripsi prodi psikologi dan teknik informatika dengan populasi 100 orang didapatkan hasil Hipotesis adanya hubungan antara dukungan sosial terhadap kecemasan akademik diterima.

### C. Kerangka Teori Penelitian

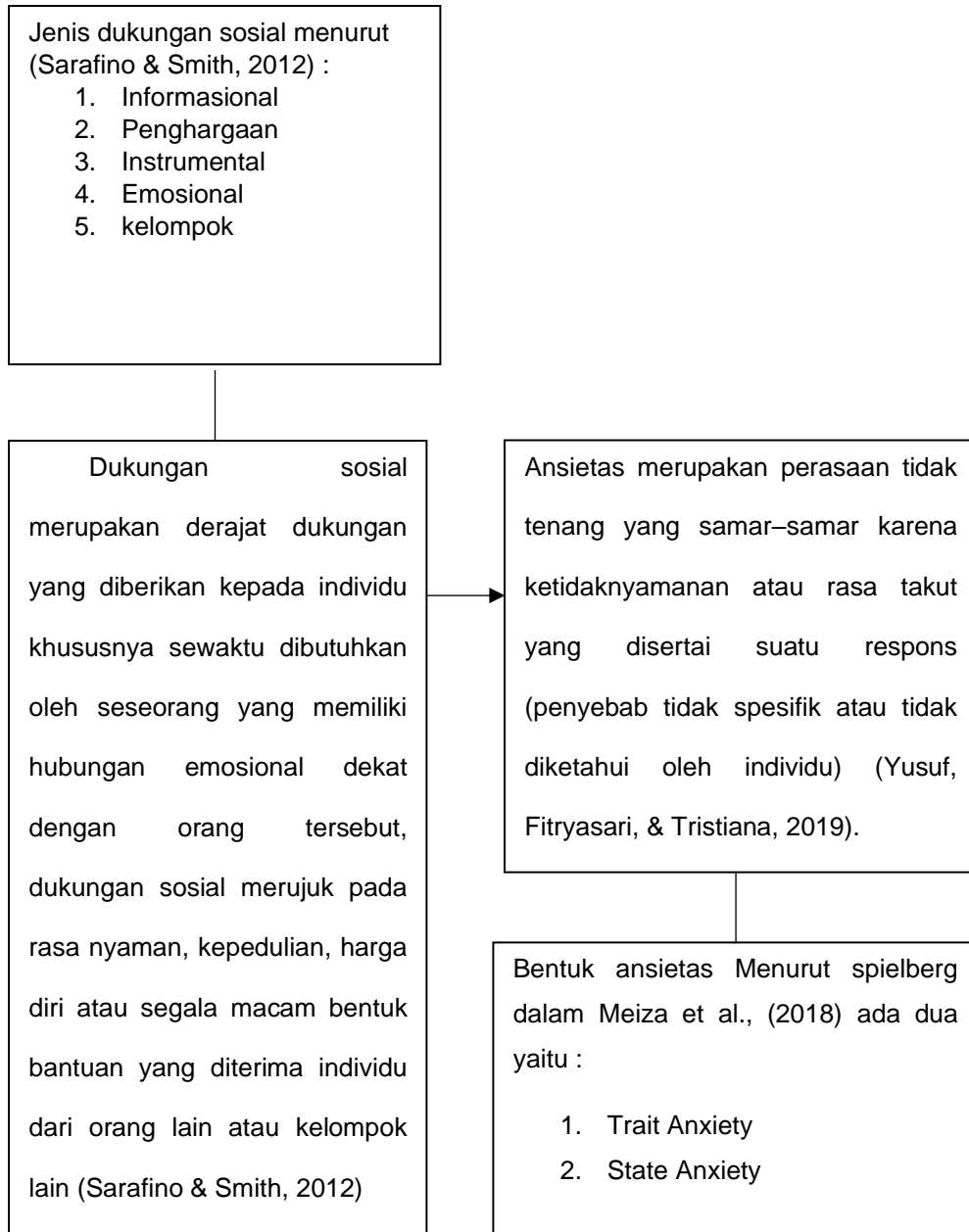

Gambar 2 3 Kerangka Teori Penelitian

#### D. Kerangka Konsep Penelitian

Berdasarkan kerangka teori diatas maka didapatkan kerangka konsep ansietas dengan dukungan sosial terhadap pembelajaran mahasiswa di universitas muhammadiyah kalimantan timur yang meliputi variabel independen atau variabel bebas menurut Sugiyono (2015), adalah variabel yang menjadi sebab perubahannya atau variabel yang mempengaruhi, sehingga mengakibatkan timbulnya variabel dependen (terikat). Variabel independen dalam penelitian ini yaitu dukungan sosial. Variabel dependen atau variabel terikat menurut Sugiyono (2015), adalah variabel yang dipengaruhi atau yang menjadi sebab akibat karena adanya variabel bebas. Variabel dependen dalam penelitian ini yaitu ansietas

##### Variabel Independen

Dukungan Sosial



##### Variabel Dependen

Ansietas

#### E. Hipotesis Penelitian

Hipotesis merupakan jawaban sementara terhadap rumusan masalah penelitian, dimana rumusan masalah penelitian telah dinyatakan dalam bentuk kalimat pertanyaan (Sugiyono, 2013). Berdasarkan pada kerangka berpikir, maka hipotesis penelitian sebagai berikut :

Ha : Adanya hubungan antara dukungan sosial dengan ansietas pada mahasiswa di universitas muhammadiyah kalimantan timur

H<sub>0</sub> : Tidak adanya hubungan antara dukungan sosial dengan ansietas pada mahasiswa di universitas muhammadiyah kalimantan timur

.

## **BAB III**

### **METODE PENELITIAN**

#### **A. Rancangan Penelitian**

Penelitian ini menggunakan metode kuantitatif. Metode ini dapat didefinisikan sebagai suatu jenis penelitian yang menggunakan prosedur-prosedur statistik secara terukur. Dimana selama proses penelitian kuantitatif peneliti memusatkan pada permasalahan yang memiliki karakteristik tertentu pada variabel. (Donsu, 2018). Jenis penelitian ini menggunakan rancangan *cross sectional* dan menggunakan desain penelitian *deskriptif analitik*. *Cross Sectional* merupakan rancangan penelitian yang diukur dan dilakukan sekali waktu (simultan). Dimana, peneliti melakukan pengamatan terhadap permasalahan yang diangkat dengan memperhatikan frekuensi dan waktu secara bersamaan (Donsu, 2016). Deskriptif analitik merupakan metode yang mendeskripsikan atau menggambarkan suatu objek yang diteliti melalui data atau sampel yang telah dikumpulkan apa adanya tanpa melakukan analisis dan membuat kesimpulan yang berlaku untuk umum (salsabila, 2020)

#### **B. Populasi dan Sampel**

##### 1. Populasi

Populasi adalah wilayah generalisasi yang terdiri atas : obyek/subyek yang mempunyai kualitas dan karakteristik tertentu yang ditetapkan oleh peneliti untuk dipelajari dan kemudian ditarik

kesimpulannya (Sugiyono, 2013). Populasi dalam penelitian ini adalah mahasiswa baru semester 1 tahun akademik 2022 yang berjumlah 2.630 yang berasal dari 17 prodi yang ada di Universitas Muhammadiyah Kalimantan Timur.

## 2. Sampel

Sampel adalah bagian dari jumlah dan karakteristik yang dimiliki oleh populasi tersebut (Sugiyono, 2013). Teknik dalam pengambilan sampel ini menggunakan teknik *stratified random sampling* dimana dalam penelitian ini objek yang diteliti berasal dari berbagai prodi dimana terdapat tingkatan strata atau sub dalam pengambilan tersebut, Objek yang diteliti juga harus memenuhi kriteria inklusi dan eksklusi yang telah ditentukan oleh peneliti.

Adapun kriteria inklusi dan eksklusi dari penelitian ini adalah

### a. Kriteria inklusi dalam penelitian ini :

- 1) Mahasiswa baru terdaftar pada tahun 2022/2023 mengikuti kegiatan perkuliahan
- 2) Mahasiswa yang hadir berpartisipasi dalam penelitian

### b. Kriteria eksklusi dalam penelitian ini :

- 1) Mahasiswa yang terdaftar di bawah tahun 2022/2023
- 2) Mahasiswa yang tidak hadir dalam penelitian

### a) Rumus Slovin

$$n = \frac{N}{1 + N \times e^2}$$

$n$  = Jumlah sampel

$N$  = Jumlah populasi

$e$  = Error level/tingkat kesalahan (3%)

Populasi pada penelitian ini yaitu berjumlah 2.630 orang. Berdasarkan besaran sampel sangat tergantung dari besaran tingkat ketelitian atau toleransi kesalahan (margin error) yang diinginkan peneliti. Namun dalam hal tingkat toleransi kesalahan penelitian adalah 1%, 3%, 5%, dan 10%. Maksimal tingkat kesalahan yang diambil adalah 1%. Semakin besar tingkat kesalahan maka semakin kecil jumlah sampel; dan sebaliknya semakin kecil tingkat kesalahan maka semakin besar jumlah sampel yang diperoleh (Hendriyani & Maqin, 2018). Dengan tingkat kesalahan 3% (0,03) Maka besar sampel sebagai berikut :

$$n = \frac{N}{1 + N \times e^2}$$

$$n = \frac{2.570}{1 + 2.570 \times 0.03^2}$$

$$n = \frac{2.570}{3,313}$$

$$n = 775,73$$

Jadi jumlah seluruh sampel dari penelitian ini adalah 775 mahasiswa

- b) Teknik pengambilan sampel menggunakan rumus *stratified random sampling*

$$\text{jumlah sampel tiap kelas} = \frac{\text{jumlah sampel}}{\text{jumlah populasi}} \times \text{jumlah tiap kelas}$$

Tabel 3 1 Anggota Sampel

No	Program Studi	Perhitungan	Sample
1	S1 Keperawatan Semester 1 Kelas A	$= \frac{776}{2.570} \times 76 = 22,94$	23
	S1 Keperawatan Semester 1 Kelas B	$= \frac{776}{2.570} \times 74 = 22,34$	22
2	D3 Keperawatan Semester 1 Kelas A	$= \frac{776}{2.570} \times 60 = 18,11$	18
	D3 Keperawatan Semester 1 Kelas B	$= \frac{776}{2.570} \times 59 = 17,81$	18
3	S1 Kesehatan Lingkungan Semester 1 Kelas A	$= \frac{776}{2.570} \times 60 = 18,11$	18
4	D3 Kesehatan Lingkungan Semester 1 Kelas A	$= \frac{776}{2.570} \times 33 = 9,96$	10
5	S1 Farmasi Semester 1 Kelas A	$= \frac{776}{2.570} \times 86 = 25,96$	26
	S1 Farmasi Semester 1 Kelas B	$= \frac{776}{2.570} \times 78 = 23,55$	24
6	S1 Hubungan Internasional Semester 1 Kelas A	$= \frac{776}{2.570} \times 101 = 30,49$	30
7	S1 Hukum Semester 1 Kelas A	$= \frac{776}{2.570} \times 100 = 30,19$	30
	S1 Hukum Semester 1 Kelas B	$= \frac{776}{2.570} \times 63 = 19,02$	19
	S1 Hukum Semester 1 Kelas C	$= \frac{776}{2.570} \times 45 = 13,58$	14
8	S1 Kesehatan Masyarakat Semester 1 Kelas A	$= \frac{775}{2.570} \times 100 = 30,19$	30
	S1 Kesehatan Masyarakat Semester 1 Kelas B	$= \frac{776}{2.570} \times 97 = 29,28$	29
	S1 Kesehatan Masyarakat Semester 1 Kelas C	$= \frac{776}{2.570} \times 46 = 13,88$	14
9	S1 Manajemen Semester 1 Kelas A	$= \frac{776}{2.570} \times 98 = 29,59$	30
	S1 Manajemen Semester 1 Kelas B	$= \frac{776}{2.570} \times 100 = 30,19$	30
	S1 Manajemen Semester 1 Kelas C	$= \frac{776}{2.570} \times 97 = 29,28$	29
	S1 Manajemen Semester 1 Kelas E	$= \frac{776}{2.570} \times 80 = 24,15$	24
	S1 Manajemen Semester 1 Kelas F	$= \frac{776}{2.570} \times 96 = 28,98$	29
	S1 Manajemen Semester 1 Kelas EE	$= \frac{776}{2.570} \times 10 = 3,01$	3
10	S1 Pendidikan Bahasa Inggris Semester 1 Kelas A	$= \frac{776}{2.570} \times 55 = 16,60$	17
11	S1 Pendidikan Olahraga Semester 1 Kelas A	$= \frac{776}{2.570} \times 56 = 16,90$	17



12	S1 Psikologi Semester 1 Kelas A	$= \frac{776}{2.570} \times 99 = 29,89$	30
	S1 Psikologi Semester 1 Kelas B	$= \frac{776}{2.570} \times 97 = 29,28$	29
	S1 Psikologi Semester 1 Kelas C	$= \frac{776}{2.570} \times 50 = 15,09$	15
13	S1 Teknik Geologi Semester 1 Kelas A	$= \frac{776}{2.570} \times 33 = 9,96$	10
14	S1 Teknik Informatika Semester 1 Kelas A	$= \frac{776}{2.570} \times 99 = 29,89$	30
	S1 Teknik Informatika Semester 1 Kelas B	$= \frac{776}{2.570} \times 96 = 28,98$	29
	S1 Teknik Informatika Semester 1 Kelas C	$= \frac{776}{2.570} \times 51 = 15,39$	15
15	S1 Teknik Mesin Semester 1 Kelas A	$= \frac{776}{2.570} \times 99 = 29,89$	30
16	S1 Teknik Sipil Semester 1 Kelas A	$= \frac{776}{2.570} \times 90 = 27,17$	27
17	Profesi Ners Semester 1 Kelas A	$= \frac{776}{2.570} \times 118 = 35,62$	36
18	S2 Manajemen Kelas A	$= \frac{776}{2.570} \times 14 = 4,22$	4
19.	Alih Jenjang	$= \frac{776}{2.570} \times 30 = 9,05$	9
20.	S1 Akuntansi	$= \frac{776}{2.570} \times 24 = 7,24$	7
<b>Jumlah</b>			<b>775</b>

### C. Waktu dan Tempat Penelitian

#### 1. Waktu Penelitian

Waktu penelitian ini dimulai dari bulan Oktober sampai November 2022

#### 2. Tempat Penelitian

Penelitian ini dilakukan di Universitas Muhammadiyah Kalimantan Timur. Beralamat di jalan Ir. H. Juanda No.15, Sidodadi, Kec. Samarinda Ulu, Kota Samarinda, Kalimantan Timur, tepatnya dapat dilihat sebagai berikut :

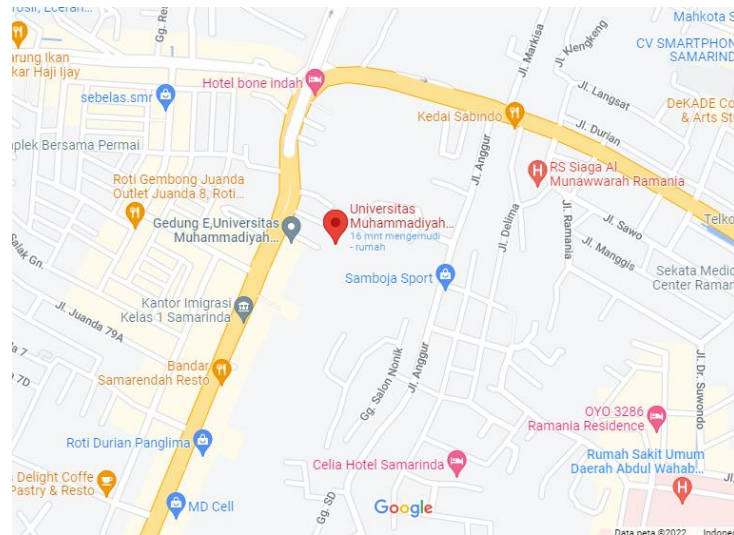

Gambar 3 1 Peta tempat penelitian

#### D. Definisi Operasional

No	Variabel Penelitian	Definisi Operasional	Cara Ukur dan Alat Ukur	Hasil Ukur	Skala
1	Variabel Independen : dukungan sosial	Dukungan sosial adalah bantuan yang diberikan oleh orang lain dalam bentuk apapun	Mengisi angket Multidimensional Scale of Perceived Social Support (MSPSS) yang dibuat oleh zimet dahlem (1988) dan telah diterjemahkan ke bahasa indonesia oleh wiwik sulistiani (2022) dengan jumlah 12 pertanyaan dengan skala likert. 1 = Sangat tidak sesuai 2 = Tidak sesuai 3 = Agak tidak setuju 4 = Netral 5 = Agak sesuai 6 = Sesuai 7 = Sangat Sesuai	Mean 61,91 Median 63 SD 12.840 Min 13 Max 84	Interval
2	Variabel Dependen: ansietas	Ansietas adalah kondisi emosi tidak nyaman pada objek yang tidak diketahui	Mengisi angket State Anxiety Inventory (SAI) yang dibuat oleh spielberg dan di uji validitas oleh Ati et	Mean 49.50 Median 50 SD 7.539 Min 20 Max 80	Interval

			<p><i>al</i> (2015, dalam Triwahyuni <i>et al</i>, 2021) dengan total 20 pernyataan dan menggunakan skala likert</p> <p>1 = Sama sekali tidak merasakan</p> <p>2 = Sedikit merasakan</p> <p>3 = Cukup merasakan</p> <p>4 = Sangat merasakan</p>		
--	--	--	---	--	--

### E. Instrumen Penelitian

Instrumen adalah suatu alat yang digunakan untuk mengukur fenomena alam maupun sosial yang diamati (Sugiyono, 2013). Dalam penelitian ini kami menggunakan kuesioner berupa google form secara online kepada 4 kelas dan secara offline kepada kelas lainnya yang diisi oleh mahasiswa universitas muhammadiyah kalimantan timur yang bertujuan untuk mengumpulkan data dari responden. Instrumen terdiri dari beberapa kuesioner. Kuesioner merupakan teknik pengumpulan data yang dilakukan dengan cara memberi seperangkat pertanyaan atau pernyataan tertulis kepada responden untuk dijawabnya.

#### 1. Identitas responden

Karakteristik dari responden mahasiswa mengenai data diri yang terdiri dari jenis kelamin, usia, program studi, dan riwayat perkuliahan.

#### 2. Kuesioner Ansietas

Kuesioner ini menggunakan kuesioner State Anxiety Inventory (SAI) oleh Spielberger. Kuesioner ini pernah digunakan untuk mengukur ansietas yang dialami oleh mahasiswa. Kuesioner ini

untuk mengetahui keadaan perasaan cemas yang sekarang sedang dialami responden dan berisi atas dua puluh pertanyaan. Partisipasi ditanya untuk melaporkan bagaimana perasaan atau pikiran yang dirasakan ada atau tidak adanya kecemasan. Terdapat empat pilihan jawaban State Anxiety yaitu 1 sama sekali tidak merasakan, 2 sedikit merasakan, 3 lumayan merasakan, dan 4 sangat merasakan. State anxiety (A-State), merupakan gejala kecemasan yang timbul apabila seseorang dihadapkan pada sesuatu yang dianggap mengancam dan bersifat sementara.

### 3. Kuesioner Dukungan Sosial

Kuesioner ini menggunakan kuesioner dari zimet, dahlem, zimet farley, 1988 yaitu multidimensional scale of perceived social support (MSPSS) yang sudah diterjemahkan ke bahasa indonesia. Kuesioner ini untuk mengetahui kemampuan dukungan sosial dari 3 aspek berbeda yaitu keluarga, teman, atau orang penting lainnya. Pertanyaan tersebut berisi 12 pertanyaan. Semakin tinggi nilai maka semakin banyak dukungan sosial yang diterima, begitu juga sebaliknya jika semakin sedikit maka sedikit juga dukungan sosial yang diterima oleh subjek.

*Tabel 3 2* contoh item pada kuesioner Multidimensional Scale of Perceived Social Support (MSPSS)

<b>Dimensi</b>	<b>Contoh item</b>	<b>Nomor item</b>
Keluarga	Keluarga saya selalu berusaha untuk membantu saya	1,2,3,4
Teman	Teman-teman berusaha sungguh-sungguh untuk membantu saya	5,6,7,8

Orang penting lainnya	Ada seseorang yang selalu siap ketika saya membutuhkannya	9,10,11,12
-----------------------	---	------------

*Tabel 3* 3 jenis dukungan sosial pada kuesinor MSPSS

Jenis Dukungan Sosial	Nomor Item
Instrumental	1,5,6,10
Informasional	4,8
Emosional	2,3,7,12
Penghargaan	9

Pengisian instrumen dilakukan dengan cara memilih salah satu dari tujuh alternatif jawaban, yaitu “Sangat Tidak Sesuai”, “Tidak Sesuai”, “Agak Tidak Sesuai”, “Netral”, “Agak Sesuai” “Sesuai”, “Sangat Sesuai”, dimana jawaban dari setiap pernyataan diberi bobot skor dalam rentang 1-7 sebagai berikut.

*Tabel 3* 4 skala pilihan jawaban instrumen dukungan sosial Multidimensional Scale of Perceived Social Support (MSPSS)

Skala Pilihan Jawaban	Skor
Sangat Tidak Sesuai	1
Tidak Sesuai	2
Agak Tidak Sesuai	3
Netral	4
Agak Sesuai	5
Sesuai	6
Sangat Sesuai	7

## F. Uji Validitas dan Reliabilitas

### 1. Uji Validitas

Validitas merupakan instrumen penelitian yang digunakan untuk mengukur ketepatan dan kecermatan data yang diteliti. Validitas dapat diartikan sebagai aspek kecermatan pengukuran. Validitas tidak hanya menghasilkan data yang tepat, tetapi juga memberikan gambaran yang cermat mengenai data tersebut (Donsu, 2016). Menilai masing masing pertanyaan dapat dilihat dari nilai Corrected

Item Correlation masing-masing butir pertanyaan. Suatu butir pertanyaan dikatakan valid jika nilai  $r$  hitung  $>$   $r$  tabel

**a. Multidimensional Scale of Perceived Social Support**

Kuesioner variabel Multidimensional Scale of Perceived Social Support (MSPSS) yang dikembangkan oleh zimet dan telah dilakukan uji validitas oleh sulistiani (2022), dan hasilnya tidak terdapat pernyataan yang dibuang.

**b. State Anxiety Inventory**

Kuesioner State Anxiety Inventory (SAI) yang dikembangkan oleh Spielberger dan telah dilakukan uji validitas oleh Ati *et al* (2015, dalam Triwahyuni *et al*, 2021) dan nilai validitasnya rentang 0,76-0,78

**2. Uji Reliabilitas**

Uji reliabilitas merupakan upaya untuk menstabilkan dan melihat adakah konsistensi responden dalam menjawab pertanyaan, yang berkaitan dengan konstruksi dimensi variabel. Masri singarimbun, reliabilitas merupakan indeks yang menunjukkan sejauh mana alat ukur dapat diandalkan. Uji reliabilitas dilakukan dengan menggunakan uji Alpha Cronbach sebagai berikut :

$$\alpha = \left( \frac{k}{k-1} \right) \left( \frac{Sr^2 - \sum Si^2}{Sx^2} \right)$$

Keterangan :

$\alpha$  = koefisien reliabilitas Alpha Cronbach

$k$  = jumlah item pertanyaan yang diuji

$\sum Si^2$  = jumlah varian skor item

$\sum Sx^2$  = varian skor-skor tes

#### **a. Multidimensional Scale of Perceived Social Support**

Hasil Alpha Cronbach Multidimensional Scale of Perceived Social (MSPSS) yang dikembangkan oleh zimet dan telah dilakukan uji reliabilitas oleh Sulistiani & Kristiana (2022) hasil yang didapatkan adalah 0.85 hasil tersebut menunjukkan hasil kategori yang baik.

#### **b. State Anxiety Inventory**

Hasil Alpha Cronbach State Anxiety Inventory (SAI) yang dikembangkan oleh Spielberger dan telah dilakukan uji reliabilitas oleh Ati *et al* (2015, dalam Triwahyuni *et al*, 2021) hasil yang didapatkan adalah 0.93 menunjukkan hasil sempurna

### **G. Teknik Pengumpulan data**

Teknik Pengumpulan data dalam penelitian kuantitatif yang dilakukan dengan data primer dan data sekunder Herdiansyah dalam Diana & Rofiki, 2020) Adapun data primer diambil melalui angket kuesioner. Sedangkan data sekunder diambil melalui dokumen penilaian, yang melibatkan penggunaan data yang sudah ada. (Diana & Rofiki, 2020). Data yang ada diringkas dan disusun untuk

meningkatkan efektivitas penelitian secara keseluruhan.

Pengumpulan data yang diperoleh terdiri dari dua, yaitu

#### 1. Data Primer

Data yang didapat dalam penelitian ini menggunakan angket dari berbagai sumber yaitu Multidimensional Scale of Perceived Social Support (MSPSS) untuk mengetahui banyaknya dukungan sosial, dan State Anxiety Inventory (SAI) untuk mengukur tingkat kecemasan

#### 2. Data Sekunder

Data sekunder yang didapat dalam penelitian ini yaitu jumlah mahasiswa baru dari seluruh program studi yang ada di universitas muhammadiyah kalimantan timur yang diperoleh dari bagian BAA

### **H. Teknik Analisis Data**

Analisis data adalah proses mencari dan menyusun secara sistematis data yang diperoleh dari hasil wawancara, catatan lapangan, dan dokumentasi, dengan mengorganisasikan data ke dalam kategori, menjabarkan ke dalam unit-unit, melakukan sintesa, menyusun ke dalam pola, memilih mana yang penting dan yang akan dipelajari dan membuat kesimpulan sehingga mudah dipahami oleh diri sendiri maupun orang lain (Sugiyono, 2013).. Setelah data terkumpul dari hasil pengumpulan data, perlu segera dilakukan pengolahan data. Pengolahan data ini disebut sebagai analisis data.



Secara garis besar, analisis data meliputi tiga langkah, yaitu persiapan, tabulasi, dan penerapan data sesuai dengan pendekatan penelitian.

#### 1. Pengolahan Data

Menurut (Hulu & Sinaga, 2019) ada beberapa cara pengolahan data, diantaranya :

##### a. Editing (pemeriksaan data)

Proses melakukan pemeriksaan data yang telah didapatkan dari lapangan seperti pemeriksaan daftar pertanyaan dan jawaban angket yang telah dijawab responden selama penelitian.

##### b. Coding (pemberian kode)

Proses pemberian kode jawaban hasil kuesioner selama penelitian yang telah di jawab responden. Memberikan kode numerik atau angka pada data yang berdiri dari beberapa kategori yang sudah dipilih yaitu sebagai berikut:

- 1) Usia : Kode 1 (17-25) Kode 2 (26-35), Kode (36-45)
- 2) Jenis Kelamin : Kode 1 (Perempuan), Kode 2 (Laki-laki)
- 3) Program Studi : Kode 1 (S1 Keperawatan), Kode 2 (Alih Jenjang), Kode 3 (D3 Keperawatan), Kode 4 (S1 Kesehatan Lingkungan), Kode 5 (S1 Farmasi), Kode 6 (S1 Hubungan Internasional), Kode 7 (S1 Hukum), Kode 8 (S1 Kesehatan Masyarakat), Kode 9 (S1 Manajemen),

Kode 10 (S1 Pendidikan Olahraga), Kode 11 (S1 Pendidikan Bahasa Inggris), Kode 12 (S1 Psikologi), Kode 13 (S1 Teknik Geologi), Kode 14 (S1 Teknik Informatika), Kode 15 (S1 Teknik Mesin), Kode 16 (S1 Teknik Sipil), Kode 17 (Profesi Ners), Kode 18 (S2 Manajemen), Kode 19 (S1 Akutansi), Kode 20 (D3 Kesehatan Lingkungan)

4) Tempat Tinggal : Kode 1 (Kos), Kode 2 (Orang Tua), Kode 3 (Keluarga), Kode 4 (Kontrak)

5) Riwayat Kuliah : Kode 1 (Ya), Kode 2 (Tidak)

6) Ansietas : Kode 1 (Sama sekali tidak merasakan), Kode 2 (Sedikit merasakan), Kode 3 (Lumayan merasakan), Kode 4 (Sangat Merasakan)

7) Dukungan Sosial : Kode 1 (Sangat Tidak Sesuai), Kode 2 (Tidak Sesuai), Kode 3 (Agak Tidak Sesuai), Kode 4 (Netral), Kode 5 (Agak Sesuai), Kode 6 (Sesuai), Kode 7 (Sangat Sesuai)

c. Entry (pemasukan data)

Proses memasukkan data yang telah diperoleh atau jawaban angket responden selama penelitian ke dalam media yang digunakan. Memasukan data angka yang sudah dikumpulkan kedalam database SPSS. Setelah itu membuat distribusi frekuensi.

d. Cleaning Data (Pembersihan Data)

Proses pengecekan data yang telah dimasukkan dalam bentuk software statistik, dengan tujuan untuk mengetahui data yang telah di entry ada kesalahan atau tidak.

e. Tabulating Data (Penyusunan Data)

Proses penyusunan data agar mudah dijumlahkan dan untuk disajikan untuk dianalisis.

1. Uji Normalitas

Uji normalitas adalah sebuah uji yang dilakukan dengan tujuan untuk menilai sebaran data pada sebuah kelompok data atau variabel, apakah sebaran data tersebut berdistribusi normal ataukah tidak. Uji normalitas yang digunakan dalam penelitian ini adalah uji kolmogorov karena memiliki jumlah sampel  $>50$ . Uji kolmogorov adalah satu metode yang digunakan untuk pengujian distribusi dari sebuah kelompok sampel (Yuvalianda, 2021).

Signifikansi Uji Kolmogorov Smirnov adalah bahwa jika signifikansi di bawah 0,05 berarti data yang akan diuji mempunyai perbedaan yang signifikan dengan data normal baku, berarti data tersebut tidak normal.

- $p < 0,05$  distribusi data tidak normal
- $p \geq 0,05$  distribusi data normal

Dari penelitian ini didapatkan bahwa hasil uji normalitas data dengan uji Kolmogorov-Smirnovl didapatkan nilai signifikasi variabel ansietas  $0,000 < 0,05$  maka data ansietas tidak terdistribusi normal. Pada variabel dukungan sosial didapatkan nilai signifikasi variabel dukungan sosial  $0,000 < 0,05$  maka data dukungan sosial tidak berdistribusi normal. Dengan demikian maka data dalam penelitian ini dikatakan tidak normal karena signifikasi kedua variabel kurang dari 0,05.

## 2. Analisis Univariat

Analisis univariat merupakan analisis data menganalisis satu variabel (Donsu, 2016). Analisis univariat dalam penelitian ini menjabarkan distribusi dari semua variabel yaitu : usia, jenis kelamin, program studi (jurusan), tempat tinggal, dan riwayat berkuliah, kecemasan dan dukungan sosial. Rumus perhitungan analisis univariat :

$$P = \frac{X}{N} \times 100 \%$$

P = presentase

X = jumlah kejadian pada responden

N = jumlah seluruh responden

## 3. Analisis Bivariat

Analisis bivariat yaitu analisa data yang menganalisis dua variabel (Donsu, 2016). Uji yang dilakukan pada penelitian ini

adalah uji korelasi spearman.

### 1) Rumus Uji Korelasi Spearman

Ada dua metode untuk menghitung korelasi Spearman tergantung pada apakah data tidak memiliki peringkat terikat atau data memiliki peringkat terikat.

Rumus untuk ketika tidak ada peringkat terikat adalah:

$$\rho = 1 - \frac{6 \sum d_i^2}{n(n^2 - 1)}$$

di mana  $d_i$  = perbedaan peringkat berpasangan dan  $n$  = jumlah kasus.

Rumus yang digunakan ketika ada peringkat terikat adalah:

$$\rho = \frac{\sum_i (x_i - \bar{x})(y_i - \bar{y})}{\sqrt{\sum_i (x_i - \bar{x})^2 \sum_i (y_i - \bar{y})^2}}$$

dimana  $i$  = skor berpasangan

Asumsi dalam korelasi Pearson, data harus berdistribusi normal. Korelasi dapat menghasilkan angka positif (+) dan negatif (-). Jika angka korelasi positif berarti hubungan bersifat searah. Searah artinya jika variabel bebas besar, variabel tergantung semakin besar. Jika menghasilkan angka negatif berarti hubungan bersifat tidak searah. Tidak searah artinya jika nilai variabel bebas

besar, variabel tergantung semakin kecil. angka korelasi berkisar antara 0-1. Kekuatan hubungan korelasi, 0 :

Tidak ada korelasi

- 0.00-0.25 : korelasi sangat lemah
- 0.25-0.50 : korelasi cukup
- 0.50-0.75 : korelasi kuat
- 0.75-0.99 : korelasi sangat kuat
- 1 : korelasi sempurna

## I. Etika Penelitian

Menurut Notoatmodjo (dalam Madeira, 2022) etika penelitian merupakan suatu pedoman etika yang ada antara pihak peneliti dengan pihak yang diteliti dan masyarakat untuk setiap kegiatan penelitian. Hal yang harus diperhatikan untuk masalah etika antara lain sebagai berikut:

### 1. Menghormati harkat dan martabat manusia (*respect for human dignity*)

Dalam melakukan penelitian, peneliti perlu mempertimbangkan hak-hak responden untuk mendapatkan informasi terkait tujuan penelitian dan peneliti juga harus menyiapkan lembar formulir persetujuan untuk responden.

### 2. Menghormati privasi dan kerahasiaan subjek penelitian (*respect for privacy and confidentiality*)

Dalam penelitian, peneliti tidak boleh menampilkan informasi terkait kerahasiaan identitas responden karena responden memiliki hak-hak dasar tentang privasi dan kebebasan responden dalam menyampaikan informasi. Informasi yang didapatkan dari responden hanya untuk kepentingan penelitian.

3. Keadilan dan inklusivitas/keterbukaan (respect for justice and inclusiveness).

Peneliti dalam melakukan penelitian dilakukan dengan jujur, terbuka dan hati-hati yang merupakan prinsip keadilan dan keterbukaan. Oleh sebab ini, peneliti perlu mengkondisikan lingkungan dengan memenuhi prinsip keterbukaan yaitu terlebih dahulu menjelaskan prosedur penelitian dan tidak membedakan hak-hak responden.

4. Memperhitungkan manfaat dan kerugian yang ditimbulkan (balancing harms and benefits).

Peneliti sebaiknya mendapatkan manfaat semaksimal mungkin untuk masyarakat umum dan subjek penelitian pada khususnya. Maka, peneliti dalam melakukan penelitian hendaknya berusaha meminimalisir dampak yang merugikan bagi responden.

## **J. Jalannya Penelitian**

Jalannya penelitian sangat diperlukan bagi peneliti untuk memandu peneliti dalam mengerjakan dan menyelesaikan penelitiannya, maka

penulis membuat kerangka jalannya penelitian yang akan dilakukan.

Terdapat 3 tahapan dalam jalannya penelitian:

#### 1. Tahap Persiapan

Pada bulan agustus 2022 melakukan wawancara pada mahasiswa/i tingkat semester 1 untuk mengetahui fenomena yang terjadi lalu menentukan judul hubungan dukungan sosial dengan ansietas pada mahasiswa di Universitas Muhammadiyah Kalimantan timur, selanjutnya menyusun proposal dari bab 1 hingga bab 3 dimulai dari bulan agustus hingga september 2022, mencari alat ukur (instrumen) yang baku, mengurus surat izin studi pendahuluan, menentukan jumlah populasi dan jumlah sampel melalui BAA, dan melakukan sidang proposal dilakukan pada bulan september 2022

#### 2. . Tahap Pelaksanaan

Pada tahap ini peneliti menyebarkan surat izin penelitian ke pihak prodi mulai tanggal 10 Oktober 2022 surat ini sekaligus meminta kepada pihak program studi agar kami bisa masuk di sela waktu istirahat mahasiswa untuk bisa mengisi kuesioner kami dan meminta kontak yang bisa di hubungi untuk jadwal perkuliahan. Dan penyebaran kuesioner dimulai tanggal 27 Oktober sampai 30 November 2022 dimana kuesioner ansietas (State Anxiety Inventory) ati dkk (2015) dari dan kuesioner dukungan sosial (Multidimensional scale of Perceived Social Support) dari sulistiani (2022) di tahap ini peneliti menghubungi ketua tingkat, seksi penanggung jawab tiap



mata kuliah , dan dosen untuk mengkontrak waktu menyebarkan kuesioner selama 30 menit secara offline di kelas masing-masing dan 4 kelas dilakukan secara online dikarenakan permintaan dari program studi yaitu S1 Geologi, S1 Manajemen malam, S2 Manajemen dan Profesi Ners. Peneliti menjelaskan pengisian kuesioner dan juga meminta para responden untuk membaca serta menjawab dengan benar soal yang diberikan. Didalam kuesioner tersebut terdapat informed consent yang harus di jawab oleh responden, karakteristik responden serta instrumen kuesioner dari peneliti. Selama pengisian peneliti mendampingi responden dalam menjawab dan jika ada responden yang merasa bingung peneliti akan menjelaskan kepada responden. Setelah selesai pengisian peneliti memeriksa kembali apakah ada pertanyaan yang belum lengkap jika terdapat pertanyaan yang tidak lengkap maka responden diminta untuk mengisi kembali. Setelah semua lengkap maka selanjutnya peneliti memberikan hadiah kepada responden berupa pulpen Selanjutnya di tanggal 22 november 2022 peneliti melakukan uji etik.

### 3. Tahap Akhir

Tahap ini di bulan 1 November - 30 November 2022 peneliti mulai memasukkan data ke Excel dan hasil skor di total dilanjut ke aplikasi pengolah data dengan mengkodekan hasil-hasil yang didapat. Hasil yang didapat kemudian di olah maka didapatkan nilai hasil frekuensi

karakteristik responden, Uji univariat, uji normalitas dan uji bivariat. Dan Januari 2022 peneliti menyusun hasil laporan pada bab 4 dan 5.

### K. Jadwal Penelitian

*Tabel 3 5 Jadwal penelitian*

No	Kegiatan	Bulan Ke					
		Agst	Sept	Okt	Nov	Des	Jan
1	Pengajuan judul penelitian						
2	Studi pendahuluan						
3	Pembuatan proposal						
4	Ujian Proposal						
5	Pengambilan data						
6	Pengolahan data						
7	Analisa data						
8	Penyusunan laporan peneliti dan pembahasan						
9	Ujian sidang akhir						

## **BAB IV**

### **HASIL PENELITIAN DAN PEMBAHASAN**

#### **A. Gambaran Tempat Penelitian**

Tempat penelitian yang dilakukan adalah di Universitas Muhammadiyah Kalimantan Timur yang beralamatkan di Jalan Ir. H. Juanda No.15 dan kampus kedua UMKT terletak di Jalan Peliti Komplek Pesona Mahakam dan kampus baru di IKN. Dengan 16 Program studi yang ada dan memiliki fasilitas pembelajaran yang sangat memadai, mulai dari ruangan kelas yang representatif, laboratorium yang lengkap dan perpustakaan berbasis teknologi dan informasi. Universitas Muhammadiyah Kalimantan Timur memiliki Visi yaitu pada tahun 2037, Universitas Muhammadiyah Kalimantan Timur menjadi Universitas islami berbasis teknologi informasi yang unggul dan berkontribusi dalam penyelesaian sosial dan lingkungan. Adapun Misi dari Universitas Muhammadiyah Kalimantan Timur, sebagai berikut:

- a. Menyelenggarakan pendidikan tinggi yang islami berbasis teknologi informasi.
- b. Mengembangkan riset dengan prioritas masalah sosial, khususnya pengangguran dan kemiskinan serta lingkungan.
- c. Menerapkan ilmu pengetahuan dan teknologi untuk menjadi solusi masalah sosial khususnya pengangguran, kemiskinan, dan lingkungan.

- d. Membangun jejaring dengan berbagai pihak yang saling menguntungkan baik di dalam ataupun luar negeri.

Tujuan dari Universitas Muhammadiyah Kalimantan Timur yaitu:

- a. Menghasilkan lulusan berkarakter yang berpijak pada nilai-nilai keislaman.
- b. Menghasilkan produk IPTEKS yang berbasis teknologi informasi dan ramah lingkungan.
- c. Memanfaatkan teknologi informasi yang berkontribusi terhadap pembangunan dan menjadi solusi masalah sosial dan lingkungan.
- d. Mengembangkan kerja sama yang dapat menguatkan penyelenggaraan Catur Dharma Universitas.

Diawal semester baru ganjil tahun 2022/2023 dimana banyaknya mahasiswa baru yang mendaftar sejumlah 2.630 yang tersebar diseluruh kampus Universitas Muhammadiyah kalimantan Timur

## **B. Hasil Penelitian**

### **1. Karakteristik Responden**

Hasil penelitian ini untuk mengetahui karakteristik responden berdasarkan data yang didapat pada kuesioner yang telah di berikan pada responden dengan hasil sebagai berikut :

- a. Usia

Distribusi frekuensi data Usia responden untuk mahasiswa baru semester 1 di Universitas Muhammadiyah Kalimantan Timur dapat dilihat pada Tabel 4.1 Berikut Ini:

Tabel 4 1 Distribusi Karakteristik Mahasiswa Baru Di Universitas Muhammadiyah Kalimantan Timur Tahun 2022

<b>Karakteristik</b>	<b>Frekuensi (N)</b>	<b>Persentase (%)</b>
<b>Usia</b>		
17-25 tahun	764	98,6
26-35 tahun	6	0,8
36-45 tahun	5	0,6
<b>Jenis Kelamin</b>		
Laki-Laki	276	35,6
Perempuan	499	64,4
<b>Program Studi</b>		
S1 Keperawatan	45	5.8
D3 Keperawatan	36	4.6
Alih Jenjang	9	1.2
Profesi Ners	36	4.6
S1 Kesehatan Lingkungan	18	2.3
D3 Kesehatan Lingkungan	10	1.3
S1 Kesehatan Masyarakat	73	9.4
S1 Farmasi	50	6.5
S1 Psikologi	74	9.5
S1 Hubungan Internasional	30	3.9
S1 Hukum	63	8.1
S1 Pendidikan Bahasa Inggris	17	2.2
S1 Pendidikan Olahraga	17	2.2
S1 Teknik Geologi	10	1.3
S1 Teknik Informatika	74	9.5
S1 Teknik Mesin	30	3.9
S1 Teknik Sipil	27	3.5
S1 Akutansi	7	0.9
S1 Manajemen	145	18.7
S2 Manajemen	4	0.5
<b>Tempat Tinggal</b>		
Kos	301	38,8
Kontrakan	71	9,2
Orang Tua	279	36,0
Keluarga	124	16,0
<b>Riwayat Berkuliah</b>		
Ya	54	7,0
Tidak	721	93,0

Sumber : data primer 2022

Tabel 4.1 diatas menunjukkan karakteristik responden berdasarkan usia mahasiswa baru di Universitas

Muhammadiyah Kalimantan Timur paling banyak berusia 17-25 tahun 764 orang (98,6%) dan yang paling sedikit 36-45 tahun sebanyak 5 orang (0,6%), jenis kelamin perempuan dengan jumlah 499 orang (63,5%) dan paling sedikit dengan jenis kelamin laki-laki dengan jumlah 276 orang (35,6%), program studi terbanyak yaitu S1 Manajemen dengan jumlah 145 orang (18,7%) dan paling sedikit S2 Manajemen dengan jumlah 4 orang (0,5%), tempat tinggal terbanyak di kos sebanyak 301 orang (38,8%) dan paling sedikit tinggal di kontrakan dengan jumlah 71 orang (9,2%), mahasiswa yang baru tidak pernah merasakan perkuliahan sebanyak 721 orang (93%) dan yang paling sedikit adalah mahasiswa yang pernah berkuliah sebanyak 54 orang (7%)

## 2. Analisis Univariat

### a. Ansietas

Tabel 4 2 Distribusi rerata skor ansietas pada mahasiswa Universitas Muhammadiyah Kalimantan Timur tahun 2022

	Mean	Median	Standar Deviasi	Min – Max
<b>Ansietas</b>	49,50	50	7,539	20-80

Sumber : data primer 2022

Tabel 4.2 diatas menunjukkan nilai mean (rata-rata) ansietas pada nilai 49,50, median ansietas dengan nilai 50, SD ansietas dengan nilai 7,539, dan ansietas dengan nilai terendah minimal 20 dan tertinggi 80

b. Dukungan sosial

Tabel 4 3 distribusi rerata skor dukungan sosial pada mahasiswa Universitas Muhammadiyah Kalimantan Timur tahun 2022

	Mean	Median	Standar Deviasi	Min-Max
<b>Dukungan Sosial</b>	61,91	63	12,84	13-84

Sumber : data primer 2022

Tabel 4.3 diatas menunjukkan nilai mean (rata-rata) dukungan sosial pada nilai 61,91, median dukungan sosial dengan nilai 63, SD dukungan sosial dengan nilai 12,84 dan dukungan sosial dengan nilai terendah minimal 13 dan tertinggi 84

### 3. Analisis Bivariat

Tabel 4 4 Hasil uji korelasi Spearman rho

Variabel		Dukungan Sosial	Ansietas
Spearman's rho	Dukungan sosial	1.000	
		Nilai P Value	0,133**
		Sig. (2-tailed)	0.000
N		775	775

\*\* . Correlation is Significant at the 0.01 level (2-tailed)

Tabel 4.5 diatas menggunakan uji spearman karena setelah diuji normalitas menggunakan uji kolmogorov didapatkan bahwa nilai signifikasi variabel ansietas dan dukungan sosial  $0,000 < 0,05$  maka menunjukkan bahwa data yang didapat tidak normal. Setelah di uji menggunakan uji spearman didapatkan nilai p value  $0.000 < 0.05$  maka  $H_a$  diterima yang artinya terdapat hubungan anatara ansietas dengan dukungan sosial mahasiswa baru di Universitas Muhammadiyah Kalimantan Timur

## C. Pembahasan Penelitian

### 1. Karakteristik Responden

#### a. Usia

Setelah dilakukan penelitian kepada 775 Mahasiswa Baru di Universitas Muhammadiyah Kalimantan timur didapatkan bahwa mahasiswa berusia 17-25 tahun sebanyak 764 orang (98,6%), 26-35 tahun sebanyak 6 orang (0,8%), dan mahasiswa yang berusia 36-45 tahun sebanyak 5 orang (0,6%). Dari data diatas didapatkan paling banyak mahasiswa berusia 17-25 tahun dengan jumlah mahasiswa 764 orang (98,6%)

Hal ini didukung dengan penelitian oleh (Xiao et al., 2020) yang dilakukan pada 933 mahasiswa kesehatan di cina didapatkan bahwa mahasiswa usia 17-24 tahun mengalami ansietas yang lebih tinggi dibandingkan mahasiswa dengan usia > 25 tahun. Angka kejadian ansietas yang meningkat pada usia 17 tahun tidak lepas dari ikut andilnya peran dan identitas sebagai mahasiswa.

Hasil ini juga selaras dengan penelitian (Lestari, 2018) yang dilakukan pada mahasiswa alih jenjang di stikes panakukang makassar dengan 57 responden menunjukkan



bahwa ansietas yang dialami lebih banyak dialami oleh mahasiswa berusia 17-24 tahun.

Dan juga ansietas pada usia tersebut dikaitkan lagi pada pengkategorian umur menurut Departemen Kesehatan Republik Indonesia (DEPKES) yaitu fase remaja akhir. dimana pada fase remaja yang merupakan masa peralihan dari anak-anak menjadi dewasa dimana kesiapan mental dan jiwa belum matang serta kurangnya pengalaman dalam manajemen ansietasnya (Febriyanti & Mellu, 2020).

Berdasarkan uraian diatas peneliti berasumsi bahwa dengan rentang usia tersebut mahasiswa masih dalam fase peralihan dalam mengendalikan mental dan jiwa serta masih dalam fase adaptasi dalam lingkungan baru yaitu perkuliahan

#### b. Jenis Kelamin

Setelah dilakukan penelitian kepada mahasiswa baru di Universitas Muhammadiyah Kalimantan Timur didapatkan bahwa mahasiswa laki-laki berjumlah 499 orang (63.5%) dan mahasiswa perempuan berjumlah 276 orang (35,6%). dari data yang didapat paling banyak adalah mahasiswa dengan jenis kelamin perempuan

Hal ini sejalan dengan penelitian dimana (Defitri et al., 2021) didapatkan adanya hubungan antara dukungan sosial dengan mahasiswa. dengan jumlah mahasiswa perempuan sebanyak 200 orang didapatkan dukungan sosial tinggi.

Dan hal ini mendukung ansietas oleh penelitian (Suminta & Sayekti, 2017) yang dilakukan pada 66 orang mahasiswa dengan perempuan 33 orang dan 33 orang laki-laki didapatkan bahwa ada perbedaan ansietas yang di nilai dari mean bahwa ansietas mahasiswa perempuan lebih tinggi yang menunjukkan ansietas yang tinggi daripada laki-laki

Hal ini selaras dengan penelitian (Lestari, 2018) dimana ditemukan adanya hubungan ansietas dengan total responden sebanyak 57 orang dengan jenis kelamin perempuan sebanyak 49 orang dan responden dengan jenis kelamin sebanyak 8 orang.

Perempuan memiliki tingkat ansietas yang tinggi karena akibat dari reaksi saraf otonom yang berlebihan. Selain itu, pada perempuan terjadinya perubahan pada sekresi hormon khususnya estrogen yang berpengaruh terhadap ansietas (Ramli, 2017)

Korelasi dukungan sosial dengan ansietas disebabkan karena siswa laki-laki dan perempuan dihadapkan pada

lingkungan dan budaya akademis yang sama serta kurikulum dan tuntutan akademis sebagai tekanan emosi diberikan secara sama antara laki-laki dan perempuan (Putri & Febriyanti, 2021).

Setelah uraian diatas peneliti berasumsi bahwa jenis kelamin mempengaruhi ansietas dikarenakan bahwa hormon yang ada di perempuan dan laki-laki berbeda sehingga hal yang dirasakan pun akan berbeda pula terutama perempuan lebih peka dengan emosi sehingga peka terhadap perasaan cemas

c. Program Studi

Setelah dilakukan penelitian kepada mahasiswa baru di Universitas Muhammdiyah Kalimantan Timur didapatkan bahwa terdapat 20 program studi yang diteliti yaitu ada S1 Keperawatan sejumlah 45 orang (5.8%), D3 Keperawatan sejumlah 36 orang (4.6%), Alih Jenjang sejumlah 9 orang (1.2%), S1 Kesehatan lingkungan sejumlah 18 orang (2.3%), D3 Kesehatan Lingkungan sejumlah 10 orang (1.3%), S1 Kesehatan Masyarakat sejumlah 73 orang (9.4%), S1 Farmasi sejumlah 50 orang (6.5%), Profesi Ners sejumlah 36 orang (4.6%), S1 Psikologi sejumlah 74 orang (9.5%), S1 Hubungan Internasional sejumlah 30 orang (3.9%), S1 Hukum sejumlah 63 orang (8.1%), S1

Pendidikan Olahraga sejumlah 17 orang (2.2%), S1 Pendidikan Bahasa Inggris sejumlah 17 orang (2.2%), S1 Teknik Geologi sejumlah 10 orang (1.3%), S1 Teknik Informatika sejumlah 74 orang (9.5%), S1 Teknik Mesin sejumlah 30 orang (3.9%), S1 Teknik Sipil sejumlah 27 orang (3.5%), S1 Akutansi sejumlah 7 orang (0.9%), S1 Manajemen sejumlah 145 orang (18.7%), S2 Manajemen sejumlah 4 orang (0.5%). Dari data yang didapatkan program studi dengan mahasiswa paling banyak adalah S1 Manajemen

Hal ini sejalan dengan penelitian (Rohmadani, 2020) adanya kecemasan yang dirasakan oleh mahasiswa baru di Universitas 'Aisyah Yogyakarta didapatkan bahwa terdapat kecemasan.

Hal ini juga sejalan dengan penelitian oleh i gusti ayu sri wahyuni novianti (2022) dimana didapatkan kecemasan pada mahasiswa baru yang dilakukan di Universitas Internasional.

Dan penelitian lainnya oleh (Setiyani, 2018) didapatkan kecemasan pada mahasiswa Universitas 'Aisyah Yogyakarta dimana kecemasan fakultas lebih tinggi daripada kecemasan pada fakultas non fikes diakarenakan

Mahasiswa FIKES dituntut untuk terampil dalam manajemen waktu dan ketahanan mental saat menjalani praktikum dan skillab.

Dari data diatas maka peneliti berasumsi bahwa setiap program studi pasti memiliki tingkat pembelajarannya sendiri sehingga kecemasan yang ditimbulkan juga akan berbeda.

d. Tempat Tinggal

Setelah dilakukan penelitian terhadap mahasiswa baru di Universitas Muhammadiyah Kalimantan Timur didapatkan bahwa mahasiswa yang bertempat tinggal di kos berjumlah 301 orang (38,8%), di kontrakan berjumlah 71 orang (9,2%), dengan orang tua berjumlah 279 orang (36%), dan yang tinggal dengan keluarga sebanyak 124 orang (16%). Dari data diatas menunjukkan paling banyak mahasiswa bertempat tinggal di kos

Hal ini di buktikan dengan penelitian Penelitian dari (Anissa et al., 2018) menyatakan bahwa mahasiswa yang tinggal di kontrakan / kos paling banyak mengalami ansietas sedang. Pada responden yang tinggal kos, mereka harus hidup terpisah dari orang tua, mereka harus menghadapi berbagai masalah sendiri tanpa bantuan orang tua.

Hal ini juga sejalan dengan penelitian (Hotijah et al., 2021) didapatkan bahwa terdapat kecemasan sedang dengan respondennya bertempat tinggal di kos hal ini dikarenakan oleh perbedaan budaya mahasiswa baru datang kedaerah baru.

Berdasarkan data diatas maka penulis berasumsi tempat tinggal di kos maka responden akan merasakan ansietas karena diri sendiri yang tidak mampu menghadapi masalah dan perbedaan budaya dengan orang lain juga menyebabkan mahasiswa cemas karena berbeda dengan tempat ia tinggal dahulu

e. Riwayat Berkuliah

Setelah dilakukan penelitian terhadap mahasiswa baru di Universitas Muhammdiyah Kalimantan Timur didapatkan bahwa mahasiswa yang pernah berkuliah sebanyak 54 orang (7%) dan mahasiswa yang baru merasakan perkuliahan sebanyak 721 orang (93%). Dari data penelitian didapatkan bahwa paling banyak mahasiswa yang baru merasakan perkuliahan

Hal ini dibuktikan dalam penelitian (Ramadhan et al., 2019) dimana ansietas pada mahasiswa tingkat awal lebih tinggi. Mahasiswa tahun pertama, adalah kelompok yang rentan terhadap stres akibat transisi kehidupan dalam

lingkungan universitas. Mereka harus menyesuaikan diri pada kondisi yang jauh dari rumah untuk pertama kalinya, mempertahankan prestasi akademik, dan menyesuaikan dengan lingkungan sosial yang baru. Pada penelitian lain juga disebutkan bahwa stressor paling besar pada tahun pertama terdiri dari adaptasi dengan kurikulum yang baru, mempertahankan kompetensi diri, akomodasi, dan tinggal jauh dari rumah.

Dan penelitian lain sejalan dengan penelitian lain oleh (Hotijah et al., 2021) dimana didapatkan ansietas pada mahasiswa baru dengan ansietas sedang sebanyak 69 orang (67,0%) hal ini dilihat dari mahasiswa perantau yang masih beradaptasi dengan budaya serta sosial yang berbeda dari tempatnya.

Berdasarkan data diatas penulis berasumsi bahwa mahasiswa baru mengalami ansietas yang berhubungan dengan perubahan adaptasi dari masa sekolah serta budaya dan sosial yang ia temukan di bangku perkuliahan yang berbeda-beda.

## **2. Analisis Univariat**

### **a. Ansietas**

Mean (rata-rata) ansietas pada nilai 49,50, median

ansietas dengan nilai 50, SD ansietas dengan nilai 7,539, dan ansietas dengan nilai terendah minimal 20 dan tertinggi 80.

Hasil penelitian yang dilakukan oleh tidak sejalan dengan dengan penelitian (Izzah et al., 2021) yaitu tingkat kecemasan pada mahasiswa rantau di Fakultas Keperawatan Universitas Syiah Kuala didapatkan bahwa sebanyak 60 responden (40.8%) pada tingkat kecemasan minimal, 71 responden (48.3%) pada tingkat kecemasan ringan, 12 responden (8.2%) pada tingkat kecemasan sedang, dan 4 responden (2.7%) pada tingkat kecemasan berat.

Dan penelitian oleh (Christianto et al., 2020) menunjukkan nilai yang menunjukkan kecemasan ringan (74,8%) , kecemasan sedang menunjukkan (20,7%) dan berat (4,15%) yang dinilai pada 246 mahasiswa dari perguruan tinggi swasta di jakarta

Mahasiswa rentan mengalami masalah psikososial. Stresor psikologis menyebabkan perubahan dalam kehidupan seseorang sehingga terpaksa beradaptasi atau menanggulangi stresor yang timbul. Perubahan metode pembelajaran menjadi salah satu faktor pencetus perubahan psikologis salah satunya yaitu ansietas. Ansietas mempengaruhi hasil belajar mahasiswa, karena cenderung menghasilkan kebingungan dan distorsi persepsi. Cemas



yang berkepanjangan dan terjadi secara terus-menerus dapat menyebabkan stres yang mengganggu aktivitas sehari-hari. Jika tidak teratasi dapat menimbulkan masalah psikologis yang lebih serius seperti depresi (Hasanah et al., 2020)

Faktor yang menjadi pemicu (stresor) bagi setiap mahasiswa baru berbeda-beda seperti prestasi akademik, hubungan dengan teman, jenis kelamin, kualitas tidur, masalah keuangan, ekonomi dan budaya. Mahasiswa baru akan merasa lebih mudah marah, merasa tertekan dengan situasi, menarik diri, dan merasa gelisah. ansietas yang berada di tingkat sangat berat perlu untuk menjadi sebuah perhatian lebih dari diri mahasiswa sendiri terutama dan orang-orang terdekat, sehingga mahasiswa dapat mengetahui gejala-gejala yang memicu ansietas. (Fahrianti & Nurmina, 2021)

Berdasarkan data diatas maka peneliti berasumsi bahwa ansietas yang dialami mahasiswa terjadi karena stress yang dialami beradaptasi sehingga di perlukannya dukungan dari orang sekitar agar ansietas ini tidak sampai ke rentang ansietas berat

#### b. Dukungan Sosial

Mean (rata-rata) dukungan sosial pada nilai 61,91, median dukungan sosial dengan nilai 63, SD dukungan sosial

dengan nilai 12,84 dan dukungan sosial dengan nilai terendah minimal 13 dan tertinggi 84

Hasil penelitian yang dilakukan oleh sejalan dengan penelitian oleh (Ramadanti & Herdi, 2022) menunjukkan hasil bahwa dukungan sosial yang diterima mahasiswa baru menunjukkan dukungan sosial tinggi sebesar (74.2%) dengan nilai rata-rata 58,9

Dan penelitian lain oleh (Rasyid & Chusairi, 2021) menunjukkan sangat rendah sebanyak 13 orang (8,1%), rendah sebanyak 40 orang (24,8%), sedang sebanyak 65 orang (40,4%), tinggi sebanyak 33 orang (20,5%), sangat tinggi sebanyak 10 orang (6,2%).

Dukungan sosial juga dianggap dapat mengurangi psychological distress, dalam hal ini meliputi depresi dan ansietas, dimana depresi dan ansietas tersebut termasuk dalam aspek afek negatif yang bisa menurunkan kesejahteraan subjektif pada individu.(Hasibuan et al., 2018)

Dukungan sosial yang diterima dinyatakan dapat menyebabkan mahasiswa memiliki keterikatan yang tinggi terhadap institusi serta semakin menumbuhkan komitmen untuk terus berkuliah dan mendapatkan gelar dari institusi perkuliahan. Budiyanto juga menemukan bahwa bentuk dukungan sosial yang paling dibutuhkan oleh mahasiswa

untuk bisa menyesuaikan diri di lingkungan kampus adalah kesediaan orang-orang di lingkungan sekitar mahasiswa untuk membuat mahasiswa merasa menjadi bagian dari institusi dan merasa nyaman di kampus sehingga semakin merasa terikat dan berkomitmen terhadap institusi (Budiyanto, 2015).

Menurut Wati & Sunarti, (2022) berdasarkan dukungan instrumental dukungan yang diharapkan dari orang tua adalah memberikan uang saku dan menyediakan waktu untuk belajar. Berdasarkan dukungan penghargaan hal yang bisa diberikan oleh orang tua bisa berupa pujian, kritikan, nasehat dan saran. Dukungan informasi yang dapat diberikan orang tua adalah menyarankan agar kembali belajar di rumah ataupun memberi nasehat ketika malas melanda.

Dukungan yang didapat dari teman sebaya pun hampir mirip yaitu Dukungan emosional, dinyatakan dalam bentuk bantuan yang memberikan dukungan untuk memberikan kehangatan dan kasih sayang, memberikan atensi atau perhatian, percaya pada individu serta mengungkapkan simpati. Dukungan penghargaan, diberikan melalui penghargaan atau penilaian yang positif kepada individu, dorongan untuk maju dan semangat atau persetujuan mengenai ide atau pendapat individu serta melakukan perbandingan secara positif terhadap orang lain. Dukungan

instrumental, mencakup bantuan langsung seperti, memberikan pinjaman uang atau menolong dengan melakukan suatu pekerjaan guna membantu tugastugas yang individu miliki. Dukungan informasi, dapat berupa informasi, nasehat, sugesti ataupun umpan balik mengenai apa yang sebaiknya dan seharusnya dilakukan oleh individu lain yang membutuhkan. (Mediastuti et al., 2022)

Berdasarkan data diatas maka peneliti berasumsi bahwa dukungan sosial yang diterima maka akan mempengaruhi ansietas mahasiswa dimana dukungan tersebut juga dapat mempengaruhi penyesuaian adaptasi mahasiswa agar tidak terjadi ansietas

### **3. Analisis Bivariat**

Setelah pengolahan data menggunakan rumus Spearman didapatkan nilai P Value  $0.000 < 0.05$  maka  $H_a$  diterima yang artinya terdapat hubungan antara ansietas dengan dukungan sosial yang dialami oleh mahasiswa baru di Universitas Muhammadiyah Kalimantan Timur. Dengan nilai derajat hubungan 0,133 yang artinya hubungan tersebut sangat rendah dan memiliki arti semakin tinggi dukungan sosial maka semakin rendah ansietas yang dialami mahasiswa.

Hasil penelitian ini sejalan dengan penelitian (Santo & Alfian, 2021) yaitu terdapat hubungan antara ansietas dan dukungan

sosial pada mahasiswa yang diartikan jika dukungan sosial yang diterima oleh individu tinggi maka akan turun, begitu juga sebaliknya.

Hal ini juga dibuktikan dari penelitian dari (Yuliana et al., 2020) dengan hasil terdapat hubungan dukungan sosial dengan ansietas dan depresi dengan hasil  $P=0.000$ . dukungan sosial yang didapatkan adalah baik

Jika mahasiswa menerima dukungan sosial dari lingkungan, mereka akan secara aktif memandang pengalaman sebagai sesuatu yang tidak terlalu mencemaskan, serta merasa aman dan nyaman karena merasa diperhatikan, dicintai, dan dapat diterima dengan baik di lingkungan tersebut (Santo & Alfian, 2021)

Apabila perasaan cemas individu meningkat, maka individu akan lebih mudah merasa stres bahkan depresi. Tingkat kecemasan individu dapat menurun, salah satu faktornya apabila individu mendapatkan dukungan sosial (risma ega sarirusadi 2021)

Dukungan sosial sangat penting untuk mahasiswa yang sedang mengalami ansietas, karena dukungan sosial menjadi sangat berharga ketika seseorang menghadapi suatu masalah, sehingga individu yang bersangkutan membutuhkan orang

terdekat yang dapat dipercaya untuk membantu menyelesaikan masalah tersebut (Rif'ati et al., 2018)

Dukungan sosial yang diterima berupa verbal dan non verbal yang berbentuk saran, bantuan, pemberian bantuan tingkah laku, oleh orang-orang yang memiliki hubungan sosial yang akrab dari orang terdekatnya akan menguntungkan bagi individu tersebut karena merasa diperhatikan, bernilai dan dihargai. (Ahady, 2014)

hal ini juga disebutkan oleh Fauziah & Ariati (2015) bahwa dukungan sosial akan membantu menurunkan ansietas mahasiswa terutama dukungan sosial diterima individu Bentuk dukungan tersebut meliputi dukungan informasi, pertemanan, apresiasi dan dukungan instrumental.

Dukungan sosial termasuk dukungan emosional dapat memberikan rasa aman dan nyaman, perasaan dimiliki dan dicintai dalam situasi-situasi stres yang dirasakan sehingga dukungan sosial tersebut bisa mengurangi ansietas yang dirasakan individu untuk mampu mengurangi perasaan negatif atas dirinya sendiri dan masalah-masalah kesehatan yang timbul (Urianus, 2021b)

Dukungan yang didapat dari teman sebaya pun hampir mirip yaitu Dukungan emosional, dinyatakan dalam bentuk bantuan yang memberikan dukungan untuk memberikan kehangatan dan

kasih sayang, memberikan atensi atau perhatian, percaya pada individu serta mengungkapkan simpati. Dukungan penghargaan, diberikan melalui penghargaan atau penilaian yang positif kepada individu, dorongan untuk maju dan semangat atau persetujuan mengenai ide atau pendapat individu serta melakukan perbandingan secara positif terhadap orang lain. Dukungan instrumental, mencakup bantuan langsung seperti, memberikan pinjaman uang atau menolong dengan melakukan suatu pekerjaan guna membantu tugastugas yang individu miliki. Dukungan informasi, dapat berupa informasi, nasehat, sugesti ataupun umpan balik mengenai apa yang sebaiknya dan seharusnya dilakukan oleh individu lain yang membutuhkan (Mediastuti et al., 2022).

Menurut Wati & Sunarti (2022) berdasarkan dukungan instrumental dukungan yang diharapkan dari orang tua adalah memberikan uang saku dan menyediakan waktu untuk belajar. Berdasarkan dukungan penghargaan hal yang bisa di berikan oleh orang tua bisa berupa pujian, kritikan, nasehat dan saran. Dukungan informasi yang dapat di berikan orang tua adalah menyarankan agar kembali belajar di rumah ataupun memberi nasehat ketika malas melanda.

Dilihat dari karakteristik responden mengenai tempat tinggal juga mempengaruhi dukungan sosial dan ansietas seperti yang

disebutkan oleh Prasetio et al., (2020) Mahasiswa rantau merupakan individu yang harus meninggalkan daerah asal untuk menuntut ilmu di kota lain, yang sangat mungkin mengalami perasaan rindu rumah. Dan ketika keluarga yang menjalani ruang hidup terpisah dalam beberapa jangka waktu tertentu, tentunya menyebabkan akses komunikasi antara anak dan orang tua menjadi terbatas (Jayanti, 2020). hal ini bisa membuat anak merasakan kurangnya dukungan yang dirasakan dari orang tua

Berdasarkan data diatas maka peneliti berasumsi bahwa tempat tinggal berpengaruh dalam dukungan sosial yang diterima karena mahasiswa tidak merasakan dukungan secara nyata seperti pemberian uang saku oleh orang tua dirasa bukan dukungan instrumental oleh mahasiswa.

#### **D. Keterbatasan Penelitian**

Dalam penelitian ini ada beberapa keterbatasan yang dialami oleh peneliti :

1. Menentukan jadwal perkuliahan mahasiswa baru dengan jadwal perkuliahan peneliti yang terkadang bentrok waktunya
2. Peneliti mempunyai keterbatasan yang kurang maksimal dikarenakan terdapat 4 program studi yang meminta untuk penyebaran kuesioner secara online karena keterbatasan waktu dan lain hal, seperti program studi ners, program studi S2



Manajemen, S1 Manajemen Malam, dan program studi S1 Geologi. Sehingga peneliti menggunakan kuesioner secara online melalui link google form yang disebarakan melalui perwakilan ketua tingkat program studi

## BAB V

### KESIMPULAN DAN SARAN

#### A. Kesimpulan

Berdasarkan penelitian yang telah dilakukan pada mahasiswa di Universitas Muhammadiyah Kalimantan Timur dengan jumlah responden 775 orang:

1. Karakteristik responden meliputi mayoritas usia berumur 17-25 tahun, mayoritas jenis kelamin mahasiswa adalah perempuan, mayoritas program studi responden adalah S1 Manajemen, mayoritas tempat tinggal mahasiswa di kos, mayoritas mahasiswa tidak pernah berkuliah.
2. Mahasiswa yang merasakan ansietas memiliki nilai Mean ansietas mahasiswa adalah 49,50, median ansietas dengan nilai 50, SD ansietas dengan nilai 7,539, dan ansietas dengan nilai terendah minimal 20 dan tertinggi 80 yang memiliki arti bahwa nilai ansietas berada di berat
3. Mahasiswa yang mendapatkan dukungan sosial memiliki nilai mean pada nilai 61,91, median dukungan sosial dengan nilai 63, SD dukungan sosial dengan nilai 12,84 dan dukungan sosial dengan nilai terendah minimal 13 dan tertinggi 84 yang memiliki arti bahwa nilai dukungan sosial yang diterima tinggi
4. Hubungan ansietas dengan dukungan sosial pada mahasiswa di Universitas Muhammadiyah Kalimantan Timur didapatkan hasil P

$0.000 < 0.05$ , maka  $H_a$  diterima dimana terdapat hubungan yang bermakna pada ansietas dan dukungan sosial

## **B. Saran**

### 1. Bagi peneliti selanjutnya

Diharapkan peneliti selanjutnya dapat meneliti lebih mendalam mengenai ansietas dan dukungan sosial yang lebih mendalam seperti dukungan keluarga/orang tua dan dukungan teman sebaya

### 2. Bagi responden

Diharapkan mahasiswa dapat lebih terbuka dan mencari seseorang yang dapat membuat ia bisa menceritakan, berbagi masalah dan orang berharga yang dapat diandalkan agar ansietas yang dialami lebih berkurang

### 3. Bagi Institusi

Diharapkan institusi pendidikan dapat membuat ruangan konsultasi dan berkerja sama dengan dosen psikolog atau keperawatan jiwa bagi mahasiswa baru yang sedang mengalami gangguan adaptasi pada lingkungan yang baru atau bagi mahasiswa yang memiliki masalah tentang psikososial

## DAFTAR PUSTAKA

- Ahady, N. R. (2014). *Hubungan antara dukungan sosial teman sebaya dengan motivasi belajar pada siswa kelas VII di SMP Islam Al-Maarif 01 Singosari yang berdomisili di pondok pesantren* [UNIVERSITAS ISLAM NEGERI MAULANA MALIK IBRAHIM]. <http://etheses.uin-malang.ac.id/1214/>
- Anissa, L. M., Suryani, S., & Mirwanti, R. (2018). Tingkat kecemasan mahasiswa keperawatan dalam menghadapi ujian berbasis computer based test. *Medisains*, 16(2), 67. <https://doi.org/10.30595/medisains.v16i2.2522>
- Ati, E. S., Kurniawati, Y., & Nurwanti, R. (2015). Peran Impostor Syndrome dalam Menjelaskan Kecemasan Akademis pada Mahasiswa Baru. *Mediapsi*, 01(01), 1–9. <https://doi.org/10.21776/ub.mps.2015.001.01.1>
- Budiyanto, E. A. (2015). Hubungan antara dukungan sosial dengan penyesuaian diri di lingkungan kampus pada mahasiswa fakultas psikologi Universitas Padjadjaran. *Jurnal Exa Alifia B*.
- Christianto, L. P., Kristiana, R., Franztius, D. N., Santoso, D., Winsen, & Ardani, A. (2020). Kecemasan mahasiswa di masa pandemi covid-19. *Jurnal Selaras*, 3(1), 67–82.
- Defitri, A. A., Zukhra, R. M., & Nopriad. (2021). *HUBUNGAN ANTARA DUKUNGAN SOSIAL TEMAN SEBAYA DENGAN STRES AKADEMIK PEMBELAJARAN DARING PADA MASA PANDEMI COVID-19 A*. 10(2), 287–296.
- Diana, E., & Rofiki, M. (2020). Analisis Metode Pembelajaran Efektif Di Era New Normal. *Jurnal Review Pendidikan Dan Pengajaran*, 3(2), 336–342. <https://doi.org/10.31004/jrpp.v3i2.1356>
- Donsu, J. doli tine. (2016). *Metodelogi Penelitian Keperawatan* (1st ed.). Pustaka Baru Press.
- Donsu, J. doli tine. (2017). *Psikologi Keperawatan : Aspek Aspek Psikologi, Konsep Dasar Psikologi Teori Perilaku Manusia*. apres.
- Fahrianti, F., & Nurmina. (2021). Perbedaan Kecemasan Mahasiswa Baru Ditinjau dari Jenis Kelamin pada Masa Pandemi Covid-19. *Jurnal Pendidikan Tambusai*, 5(1), 1297–1302. <https://jptam.org/index.php/jptam/article/view/1101/984>
- Fauziyah, F. K., & Ariati, J. (2015). Dukungan Sosial Teman Sebaya Dan Kecemasan Dalam Menghadapi Dunia Kerja Pada Mahasiswa S1 Tingkat Akhir. *Empati*, 4(4), 255–261.

- Febriyanti, E. dan, & Mellu, A. (2020). Tingkat Kecemasan Mahasiswa Keperawatan Dalam Menghadapi Pandemi Covid-19 Di Kota Kupang. *NURSING UPDATE: Jurnal Ilmiah Ilmu Keperawatan*, 11(3), 1–6. <https://stikes-nhm.e-journal.id/NU/index>
- Halim, F. (2019). Pengaruh Dukungan Sosial Teman Sebaya Dan Kepercayaan Diri Terhadap Kecemasan Belajar Mahasiswa Pendidikan Dasar. *PiJIES: Pedagogik Journal of Islamic Elementary School*, 2(2), 129–146.
- Hariyanto, H. (2020). Peranan Tingkat Kecemasan Terhadap Motivasi Berprestasi Mahasiswa. *Jurnal Edukasi: Kajian Ilmu Pendidikan*, 5(1), 1–9. <https://doi.org/10.51836/je.v5i1.90>
- Hasanah, U., Ludiana, I., & Livina, P. (2020). Gambaran psikologis mahasiswa dalam proses pembelajaran selama pandemi COVID-19. *Jurnal Keperawatan Jiwa*, 299–306.
- Hasibuan, M. A. I., Anindhita, N., Maulida, N. H., & Nashori, H. F. (2018). Hubungan antara Amanah dan Dukungan Sosial dengan Kesejahteraan Subjektif Mahasiswa Perantau. *Psikohumaniora: Jurnal Penelitian Psikologi*, 3(1), 101. <https://doi.org/10.21580/pjpp.v3i1.2214>
- Hendriyani, Y. M., & Maqin, D. H. R. A. (2018). *Dampak Subsidi Pendidikan Bos Dan KIP Pada Pengeluaran Rumah Tangga Miskin Dan Rumah Tangga Non Miskin Di Wilayah Bandung Timur (Studi Kasus Di Wilayah Kelurahan Babakan Sari Kecamatan Kiaracandong )* [Universitas Pasundan]. <http://repository.unpas.ac.id/33112/>
- Hermansyah. (2020). *No Title.* PIKOBAR. <https://pikobar.jabarprov.go.id/articles/mari-jaga-kesehatan-jiwa-di-tengah-pandemi-covid-19-artcl.kg0bg2fch06nste08ew>
- Hernawaty, T., Ramdhani, R. I., & Solehati, T. (2015). Gambaran tingkat kecemasan pasien kanker serviks di RSUP Dr. Hasan Sadikin Bandung. In *Jurnal Kesehatan Masyarakat* (pp. 1–10).
- Hotijah, S., Ikhtiarini Dewi, E., & Hadi Kurniyawan, E. (2021). Hubungan Tingkat Kecemasan dengan Kualitas Tidur pada Mahasiswa Baru Luar Pulau Jawa Universitas Jember. *E-Journal Pustaka Kesehatan*, 9(2), 111–115.
- Hulu, V. T., & Sinaga, R. T. (2019). *ANALISIS DATA STATISTIK PARAMETRIK APLIKASI SPSS DAN STATCAL* (Janner Simarmata (ed.); 1st ed.). Yayasan Kita Menulis.
- Izzah, N., Sari, H., & Marthoenis. (2021). Tingkat Kecemasan pada Mahasiswa Rantau di Aceh. *Jurnal Ilmu Keperawatan*, 9(2), 1–8.
- Jayanti, U. F. A. I. (2020). *Keterbukaan Diri Anak Kepada Orang Tua Mengenai Hubungan Asmara ( Studi Keterbukaan Diri Anak Yang*

- Tinggal Terpisah Dengan Orang Tuanya Mengenai Hubungan Asmara*). 1–25.
- Jayusman, R. A. (2018). *Hubungan Antara Dukungan Sosial Dan Coping Stress Pada Mahasiswa Perantau Di Yogyakarta*. Universitas Islam Indonesia.
- Kurniawan, A. (2021). *Pengertian Mahasiswa Menurut Para Ahli Beserta Peran dan Fungsinya*. <https://www.gurupendidikan.co.id/pengertian-mahasiswa/>
- Lembaga Sertifikasi Pekerjaan Sosial. (2020). *Dukungan Sosial*. Kementerian sosial republik indonesia.
- Lestari, A. (2018). *Hubungan Antara Tingkat Kecemasan Dengan Pola Tidur Pada Mahasiswa Ahli Jenjang Dalam Menghadapi Ujian Skripsi Di STIKES Panakukang Makassar*. 63(2), 1–3. [http://forschungsunion.de/pdf/industrie\\_4\\_0\\_umsetzungsempfehlungen.pdf%0Ahttps://www.dfki.de/fileadmin/user\\_upload/import/9744\\_171012-KI-Gipfelpapier-online.pdf%0Ahttps://www.bitkom.org/sites/default/files/pdf/Presse/Anhaenge-an-PIs/2018/180607-Bitkom](http://forschungsunion.de/pdf/industrie_4_0_umsetzungsempfehlungen.pdf%0Ahttps://www.dfki.de/fileadmin/user_upload/import/9744_171012-KI-Gipfelpapier-online.pdf%0Ahttps://www.bitkom.org/sites/default/files/pdf/Presse/Anhaenge-an-PIs/2018/180607-Bitkom)
- Madeira, P. S. D. (2022). *KADAR GLUKOSA DARAH PADA LANSIA DI KELURAHAN PENDEM KABUPATEN JEMBRANA TAHUN 2022*. Polieknik Kesehatan Denpasar.
- Mediastuti, R., Dini, R., & Nurhadianti, D. (2022). *1497-Article Text-2428-1-10-20211028*. 6(2), 31–39.
- Meiza, A., Puspasari, D., & Kardinah, N. (2018). Kontribusi Gratitude Dan Anxiety Terhadap Spiritual Well-Being Pada Orang Tua Anak Berkebutuhan Khusus. *Humanitas*, 15(1), 1. <https://doi.org/10.26555/humanitas.v15i1.6599>
- Muharomi, L. S. (2012). *Hubungan Antara Tingkat Kecemasan Komunikasi Dan Konsep Diri Dengan Kemampuan Beradaptasi Mahasiswa Baru*. Universitas Diponegoro.
- Nugraha, A. D. (2020). Memahami Kecemasan: Perspektif Psikologi Islam. *IJIP: Indonesian Journal of Islamic Psychology*, 2(1), 1–22. <https://doi.org/10.18326/ijip.v2i1.1-22>
- Prasetio, C. E., Sirait, E. G. N., & Hanafitri, A. (2020). Rumah, Tempat Kembali: Pemaknaan Rumah pada Mahasiswa Rantau. *Mediapsi*, 6(2), 132–144. <https://doi.org/10.21776/ub.mps.2020.006.02.7>
- Purwanto, T. (2015). *Buku Ajar Keperawatan Jiwa* (S. Riyadi (ed.); cetakan I). pustaka Pelajar.
- Putri, H. M., & Febriyanti, D. A. (2021). Hubungan Dukungan Sosial Orangtua Dengan Kecemasan Menghadapi Dunia Kerja Pada

Mahasiswa Tingkat Akhir Fakultas Psikologi Universitas Diponegoro.  
*Jurnal EMPATI*, 9(6), 466–471.  
<https://doi.org/10.14710/empati.2020.30065>

- Rahmawati, F. (2019). *Hubungan Antara Dukungan Sosial Dengan Kecemasan Mahasiswa Pada Saat Menyusun Skripsi*. Universitas Semarang.
- Ramadanti, R., & Herdi, H. (2022). Hubungan antara Resiliensi dan Dukungan Sosial dengan Stress Akademik Mahasiswa Baru di Jakarta pada Masa Pandemi Covid-19. *INSIGHT: Jurnal Bimbingan Konseling*, 10(2), 150–163. <https://doi.org/10.21009/insight.102.07>
- Ramadhan, A. F., Sukohar, A., & Saftarina, F. (2019). Perbedaan Derajat Kecemasan Antara Mahasiswa Tahap Akademik Tingkat Awal dengan Tingkat Akhir di Fakultas Kedokteran Universitas Lampung. *Medula*, 9(1), 78–82.
- Ramli, K. (2017). Hubungan Kecemasan Dengan Perubahan Degeneratif Fisik Wanita Premenopause Di Kelurahan Biringgere Kab. Sinjai. *Jurnal Kesehatan Reproduksi*, 4(1), 74–79.
- Rasyid, H. A. L., & Chusairi, A. (2021). *Hubungan antara Dukungan Sosial dan Penyesuaian Diri pada Mahasiswa Universitas Airlangga*. 1(2), 1306–1312.
- Rif'ati, L. M. I., Arumsari, A., Fajriani, N., Maghfiroh, V. S., Abdi, A. F., Chusairi, A., & Hadi, C. (2018). *Konsep Dukungan Sosial*.
- Rika Sepriani. (2020). Analisis Psikologis Mahasiswa Baru Jurusan Pendidikan Olahraga Saat Pembelajaran Daring di Masa Pandemi Covid-19. *Jurnal Pendidikan Dan Olahraga*, 3(10), 9–16.
- Rohmadani, Z. V. (2020). Impostor Syndrome Sebagai Mediator Hubungan Antara Religiusitas Dengan Kecemasan Yang Dialami Oleh Mahasiswa Baru. *Jurnal Psikologi Integratif*, 7(2), 122. <https://doi.org/10.14421/jpsi.v7i2.1733>
- Santo, A. T., & Alfian, I. N. (2021). Hubungan Dukungan Sosial dan Kecemasan dalam Menghadapi Dunia Kerja pada Mahasiswa Akhir. *Buletin Riset Psikologi Dan Kesehatan Mental (BRPKM)*, 1(1), 370–378. <https://doi.org/10.20473/brpkm.v1i1.24895>
- Sarafino, E. ., & Smith, T. W. (2012). *Health Pshychology Biopsychosocial Interactions 7th Edition*.
- Setiyani, R. Y. (2018). Perbedaan Tingkat Kecemasan Pada Mahasiswa Baru Di Fakultas Ilmu Kesehatan Dan Non Fakultas Ilmu Kesehatan, Universitas 'Aisyiyah Yogyakarta. *Jurnal Psikologi Integratif*, 6(1), 16. <https://doi.org/10.14421/jpsi.v6i1.1469>

- Subardjo, R. Y. S. (2018). Perbedaan Tingkat Kecemasan Pada Mahasiswa Baru Di Fakultas Ilmu Kesehatan Dan Non Fakultas Ilmu Kesehatan, Universitas 'Aisyiyah Yogyakarta. *Jurnal Psikologi Integratif*, 6(1), 16–28.
- Sugiono. (2013). *Metode Penelitian Kuantitatif Kualitatif dan R&D*. Alfabeta.
- Sulistiani, W., & Kristiana, I. F. (2022). VALIDATION OF THE INDONESIAN VERSION OF THE ( MSPSS ): A RASCH MODEL APPROACH. 21(1), 89–103.
- Suminta, R. R., & Sayekti, F. P. (2017). Kecemasan Statistik Ditinjau Dari Jenis Kelamin. *Journal Of Empirical Research In Islamic Education*, 5, 1–14.
- Tarigan, M. (2018). Hubungan Dukungan Sosial dengan Subjective Well-Being pada Remaja yang Memiliki Orangtua Tunggal. *JURNAL DIVERSITA*, 4(1). <https://doi.org/10.31289/diversita.v4i1.1565>
- Tim Pokja SDKI DPP PPNI. (2017). *Standar Diagnosis Keperawatan Indonesia*. dewan pengurus pusat persatuan perawat indonesia.
- Triwahyuni, L., Zukhra, R. M., & Jumaini, J. (2021). Efektivitas Relaksasi Nafas Dalam Dan Aromaterapi Lavender Terhadap Kecemasan Mahasiswa Menghadapi Ujian Skill Laboratory. *Jurnal Pendidikan Kesehatan*, 10(2), 175. <https://doi.org/10.31290/jpk.v10i2.2482>
- Urianus, I. (2021a). *Hubungan Antara Dukungan Sosial Dengan Kecemasan Akademik Pada Mahasiswa Baru Universitas Mercubuana Yogyakarta*. Universitas Mercu Buana Yogyakarta.
- Urianus, I. (2021b). *Hubungan Antara Dukungan Sosial Dengan Kecemasan Akademik Pada Mahasiswa Baru Universitas Mercubuana Yogyakarta*. Universitas Mercubuana Yogyakarta.
- Vitasari, P., Wahab, M. N. A., Herawan, T., Othman, A., & Sinnadurai, S. K. (2011). Re-test of State Trait Anxiety Inventory (STAI) among engineering students in Malaysia: Reliability and validity tests. *Procedia - Social and Behavioral Sciences*, 15, 3843–3848. <https://doi.org/10.1016/j.sbspro.2011.04.383>
- Wati, N., & Sunarti, V. (2022). Hubungan Antara Dukungan Sosial Keluarga dengan Disiplin Belajarwarga Belajar Paket B di SPNF SKB Kabupaten Solok. *Jurnal Pendidikan Tambusai*, 6(Safitri 2019), 750–757. <https://www.jptam.org/index.php/jptam/article/view/2992%0Ahttps://www.jptam.org/index.php/jptam/article/download/2992/2523>
- Widihapsari, I. A. G. K., & Susilawati, L. K. P. A. (2018). Peran Kecerdasan Emosional dan Dukungan Sosial Terhadap Penyesuaian Diri Mahasiswa Baru Universitas Udayana Yang Berasal Dari Luar Pulau Bali. *Jurnal Psikologi Udayana*, 5(1), 48–62.



- Xiao, H., Shu, W., Li, M., Li, Z., Tao, F., Wu, X., Yu, Y., Meng, H., Vermund, S. H., & Hu, Y. (2020). Social distancing among medical students during the 2019 coronavirus disease pandemic in china: Disease awareness, anxiety disorder, depression, and behavioral activities. *International Journal of Environmental Research and Public Health*, 17(14), 1–13. <https://doi.org/10.3390/ijerph17145047>
- Yuliana, Y., Mustikasari, M., & Fernandes, F. (2020). Hubungan Dukungan Sosial dengan Kecemasan dan Depresi pada Pasien Kanker Payudara di RSUD Raden Mattaher Jambi. *Jurnal Ilmiah Universitas Batanghari Jambi*, 20(1), 1. <https://doi.org/10.33087/jiubj.v20i1.786>
- Yuvalianda. (2021). *Uji Kolmogorov Smirnov Satu Sampel*. <https://yuvalianda.com/uji-kolmogorov-smirnov-satu-sampel/>

**LAMPIRAN**

## BIODATA PENULIS



Nama : Siti Citra Camila  
Tempat, Tanggal Lahir : Samarinda, 22 April 2001  
Alamat Asal : Jalan Adam Malik Blok E No.36  
Email : [Siticitracamila@gmail.com](mailto:Siticitracamila@gmail.com)  
No. Telp : 0855-5115-1834

### B. Riwayat Pendidikan

1. Tamat SD Tahun 2013 di SD Muhammadiyah 2 Samarinda
2. Tamat SMP Tahun 2016 di SMP Negeri 4 Samarinda
3. Tamat SMA Tahun 2019 di SMA Negeri 2 Samarinda

### **LEMBAR PENJELASAN RESPONDEN**

Assalamualaikum wr.wb,

Saya yang bertanda tangan dibawah ini:

Nama Peneliti : Siti Citra Camila

NIM : 1911102411028

Saya adalah mahasiswa Universitas Muhammadiyah Kalimantan Timur jurusan Ilmu Keperawatan yang akan melakukan penelitian yang berjudul "Hubungan Dukungan Sosial Dengan Tingkat Ansietas Pada Mahasiswa Di Universitas Muhammadiyah Kalimantan Timur".

Dengan ini saya mengharapkan kesediaan Saudara/i untuk turut berpartisipasi dalam penelitian ini dengan menandatangani lembar persetujuan dan bersedia mengisi pernyataan dalam kuesioner.

Setiap pernyataan yang Saudara/i berikan mohon sesuai dengan kondisi Saudara/i saat ini, sehingga mencerminkan keadaan yang sebenarnya. Pernyataan yang berikan dijamin kerahasiaannya dan hanya akan digunakan untuk penelitian. Demikian saya sampaikan, atas perhatian dan partisipasi Saudara/i semua dalam membantu kelancaran penelitian ini, saya ucapkan terima kasih.

Peneliti

**LEMBAR PERSETUJUAN RESPONDEN**

Saya yang bertanda tangan di bawah ini :

Kode responden (diisi oleh peneliti) : .....

Setelah mendapat penjelasan, saya bersedia bersedia berpartisipasi sebagai responden penelitian dengan judul “Hubungan Dukungan Sosial Dengan Tingkat Ansietas Pada Mahasiswa Di Universitas Muhammadiyah Kalimantan Timur”.

Nama : Siti Citra Camila

NIM : 1911102411028

Saya mengerti bahwa penelitian ini tidak akan berakibat negatif pada saya dan segala informasi yang saya berikan akan dijamin kerahasiaannya karena itu jawaban yang saya berikan adalah yang sebenar – benarnya.

Berdasarkan semua penjelasan diatas, maka dengan ini saya menyatakan secara sukarela bersedia dan berpartisipasi aktif di dalam penelitian ini.

Samarinda, ..... 2022

(Responden)

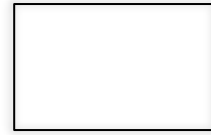

### Identitas Responden

#### Petunjuk Pengisian :

Mohon saudara/i untuk mengisi pertanyaan yang telah disediakan dan berilah tanda ceklis (√) pada salah satu pilihan yang sesuai

Usia : tahun

Jenis Kelamin :  Perempuan

Laki-laki

Program Studi :  S1 Keperawatan

D3 Keperawatan

S1 Kesehatan Lingkungan

D3 Kesehatan Lingkungan

S1 Farmasi

S1 Hubungan Internasional

S1 Hukum

S1 Kesehatan Masyarakat

- S1 Manajemen
- S1 Pendidikan Bahasa Inggris
- S1 Pendidikan Olahraga
- S1 Psikolog
- S1 Teknik Geologi
- S1 Teknik Informatika
- S1 Teknik Mesin
- S1 Teknik Sipil
- S1 Akuntansi
- Alih Jenjang
- Ners
- Vokasi Kelas Mekanik Alat Berat
- Vokasi Operator

Tempat Tinggal :  Keluarga

Orang Tua

Kos

Kontrak

Pernah Berkuliah :  Tidak

Ya



**Kuesioner Multidimensional Scale of Perceived Social Support  
(MSPSS)**

**Petunjuk Pengisian Kuesioner**

Beri tanda (o) pada salah satu alternatif jawaban yang anda anggap sesuai dengan diri anda. Setiap orang memiliki jawaban yang berbeda. Tidak ada yang benar dan salah, semua hanya untuk kepentingan penelitian. Periksalah kembali jawaban saudara/i, jangan sampai ada pertanyaan yang tidak terjawab.

**Keterangan Jawaban**

- 1 = Sangat Tidak Sesuai
- 2 = Tidak Sesuai
- 3 = Agak Tidak Sesuai
- 4 = Netral
- 5 = Agak Sesuai
- 6 = Sesuai
- 7 = Sangat Sesuai

No	Pernyataan	Jawaban						
		1	2	3	4	5	6	7
1	Keluarga saya sungguh-sungguh berusaha membantu saya	1	2	3	4	5	6	7
2	Saya mendapatkan bantuan emosional dan dukungan yang saya butuhkan dari keluarga saya	1	2	3	4	5	6	7
3	Saya dapat membicarakan masalah-masalah saya dengan keluarga saya	1	2	3	4	5	6	7
4	Keluarga saya bersedia untuk membantu saya dalam mengambil keputusan	1	2	3	4	5	6	7
5	Teman-teman saya sungguh-sungguh berusaha membantu saya	1	2	3	4	5	6	7
6	Saya dapat mengandalkan teman-teman saya ketika sesuatu berjalan tidak seperti yang seharusnya	1	2	3	4	5	6	7
7	Saya memiliki teman-teman untuk berbagi suka dan duka	1	2	3	4	5	6	7
8	Saya dapat membicarakan masalah-masalah saya dengan teman-teman saya	1	2	3	4	5	6	7
9	Ada seseorang yang spesial di sekitar saya ketika saya membutuhkan	1	2	3	4	5	6	7

10	Ada seseorang yang menjadi tempat saya berbagi suka dan duka	1	2	3	4	5	6	7
11	Saya memiliki seseorang yang spesial yang menjadi sumber nyata kenyamanan bagi saya	1	2	3	4	5	6	7
12	Ada seseorang spesial dalam kehidupan saya yang peduli dengan perasaan-perasaan saya.	1	2	3	4	5	6	7

### Kuesioner State Anxiety Inventory (SAI)

#### Petunjuk Pengisian Kuesioner

Bacalah masing-masing kalimat di bawah ini dan berikan tanda ceklis (√) pada respon yang tepat yang menunjukkan apa yang Anda rasakan sekarang, pada saat ini. Tidak ada jawaban yang benar atau salah. Jangan berpikir terlalu lama dalam menjawab setiap pernyataan tapi berikan jawaban yang paling menggambarkan perasaan Anda saat ini.

No	Pernyataan	Sama Sekali Tidak Merasakan (1)	Sedikit Merasakan (2)	Lumayan Merasakan (3)	Sangat Merasakan (4)
1	Saya merasa tenang				
2	saya merasa aman				
3	Tubuh saya merasa tegang				
4	Saya merasa tertekan				

5	Saya merasa tentram				
6	Saya merasa kesal /marah				
7	Saya sekarang merasa khawatir dengan kemungkinan tidak beruntung				
8	Saya merasa lega				
9	Saya merasa takut				
10	Saya merasa nyaman				
11	Saya merasakan kepercayaan diri				
12	Saya merasa gugup				
13	Saya merasa gelisah				

14	Saya merasa bimbang				
15	Saya merasa santai				
16	Saya merasakan kepuasan				
17	Saya khawatir				
18	Saya merasa bingung				
19	Saya merasa mantap/yakin				
20	Saya merasa senang				

## Data Karakteristik Responden

Nomor Responden	Usia	Jenis Kelamin	Program Studi	Tempat Tinggal	Riwayat Berkuliah
1	22	Perempuan	S1 Keperawatan	Kontrak	Tidak
2	21	Laki-Laki	S1 Keperawatan	Kontrak	Ya
3	22	Laki-Laki	S1 Keperawatan	Kontrak	Ya
4	18	Perempuan	S1 Keperawatan	Kos	Tidak
5	19	Perempuan	S1 Keperawatan	Orang Tua	Tidak
6	18	Perempuan	S1 Keperawatan	Kos	Tidak
7	18	Perempuan	S1 Keperawatan	Kos	Tidak
8	18	Perempuan	S1 Keperawatan	Orang Tua	Tidak
9	18	Perempuan	S1 Keperawatan	Kos	Tidak
10	18	Perempuan	S1 Keperawatan	Kos	Tidak
11	18	Perempuan	S1 Keperawatan	Keluarga	Tidak
12	18	Perempuan	S1 Keperawatan	Kos	Tidak
13	18	Perempuan	S1 Keperawatan	Kos	Tidak
14	19	Perempuan	S1 Keperawatan	Kos	Tidak
15	18	Perempuan	S1 Keperawatan	Kos	Tidak
16	18	Laki-Laki	S1 Keperawatan	Orang Tua	Tidak
17	18	Perempuan	S1 Keperawatan	Kos	Tidak
18	19	Perempuan	S1 Keperawatan	Orang Tua	Tidak
19	17	Laki-Laki	S1 Keperawatan	Orang Tua	Tidak
20	18	Perempuan	S1 Keperawatan	Keluarga	Tidak
21	18	Perempuan	S1 Keperawatan	Keluarga	Tidak
22	19	Laki-Laki	S1 Keperawatan	Kos	Tidak
23	18	Perempuan	S1 Keperawatan	Keluarga	Tidak

24	17	Laki-Laki	S1 Keperawatan	Orang Tua	Tidak
25	17	Perempuan	S1 Keperawatan	Kos	Tidak
26	19	Perempuan	S1 Keperawatan	Orang Tua	Tidak
27	17	Perempuan	S1 Keperawatan	Orang Tua	Tidak
28	18	Perempuan	S1 Keperawatan	Keluarga	Tidak
29	18	Perempuan	S1 Keperawatan	Kos	Tidak
30	18	Perempuan	S1 Keperawatan	Kos	Tidak
31	18	Perempuan	S1 Keperawatan	Kos	Tidak
32	18	Perempuan	S1 Keperawatan	Orang Tua	Tidak
33	20	Perempuan	S1 Keperawatan	Keluarga	Tidak
34	18	Perempuan	S1 Keperawatan	Orang Tua	Tidak
35	18	Perempuan	S1 Keperawatan	Kos	Tidak
36	18	Perempuan	S1 Keperawatan	Kos	Tidak
37	18	Perempuan	S1 Keperawatan	Kos	Tidak
38	19	Perempuan	S1 Keperawatan	Kos	Tidak
39	18	Perempuan	S1 Keperawatan	Keluarga	Tidak
40	18	Perempuan	S1 Keperawatan	Kos	Tidak
41	18	Laki-Laki	S1 Keperawatan	Orang Tua	Tidak
42	21	Laki-Laki	S1 Keperawatan	Kos	Tidak
43	18	Perempuan	S1 Keperawatan	Kos	Tidak
44	18	Perempuan	S1 Keperawatan	Kos	Tidak
45	18	Perempuan	S1 Keperawatan	Keluarga	Tidak
46	18	Perempuan	D3 Keperawatan	Kos	Tidak
47	18	Perempuan	D3 Keperawatan	Orang Tua	Tidak



48	17	Perempuan	D3 Keperawatan	Orang Tua	Tidak
49	18	Perempuan	D3 Keperawatan	Orang Tua	Tidak
50	18	Perempuan	D3 Keperawatan	Kos	Tidak
51	18	Perempuan	D3 Keperawatan	Kos	Tidak
52	18	Perempuan	D3 Keperawatan	Kos	Tidak
53	18	Perempuan	D3 Keperawatan	Kos	Tidak
54	18	Perempuan	D3 Keperawatan	Kos	Tidak
55	18	Perempuan	D3 Keperawatan	Orang Tua	Tidak
56	18	Perempuan	D3 Keperawatan	Kos	Tidak
57	18	Perempuan	D3 Keperawatan	Kos	Tidak
58	18	Perempuan	D3 Keperawatan	Orang Tua	Tidak
59	17	Laki-Laki	D3 Keperawatan	Kos	Tidak
60	18	Laki-Laki	D3 Keperawatan	Keluarga	Tidak
61	19	Laki-Laki	D3 Keperawatan	Orang Tua	Tidak
62	18	Perempuan	D3 Keperawatan	Kos	Tidak
63	18	Perempuan	D3 Keperawatan	Keluarga	Tidak
64	18	Perempuan	D3 Keperawatan	Kos	Tidak
65	18	Perempuan	D3 Keperawatan	Kos	Tidak
66	18	Perempuan	D3 Keperawatan	Kos	Tidak
67	18	Perempuan	D3 Keperawatan	Kos	Tidak
68	18	Perempuan	D3 Keperawatan	Kos	Tidak
69	17	Perempuan	D3 Keperawatan	Kos	Tidak
70	18	Perempuan	D3 Keperawatan	Kos	Tidak
71	22	Perempuan	D3 Keperawatan	Kontrak	Tidak

72	18	Perempuan	D3 Keperawatan	Kos	Tidak
73	18	Perempuan	D3 Keperawatan	Orang Tua	Tidak
74	18	Perempuan	D3 Keperawatan	Kos	Tidak
75	17	Perempuan	D3 Keperawatan	Keluarga	Tidak
76	18	Perempuan	D3 Keperawatan	Keluarga	Tidak
77	20	Perempuan	D3 Keperawatan	Kos	Tidak
78	21	Laki-Laki	D3 Keperawatan	Orang Tua	Tidak
79	18	Laki-Laki	D3 Keperawatan	Kontrak	Tidak
80	18	Laki-Laki	D3 Keperawatan	Kontrak	Tidak
81	19	Perempuan	D3 Keperawatan	Kos	Tidak
82	20	Perempuan	D3 Kesehatan Lingkungan	Kos	Tidak
83	18	Perempuan	D3 Kesehatan Lingkungan	Orang Tua	Tidak
84	18	Perempuan	D3 Kesehatan Lingkungan	Kos	Tidak
85	18	Perempuan	D3 Kesehatan Lingkungan	Kos	Tidak
86	17	Perempuan	D3 Kesehatan Lingkungan	Keluarga	Tidak
87	18	Perempuan	D3 Kesehatan Lingkungan	Keluarga	Tidak
88	18	Perempuan	D3 Kesehatan Lingkungan	Kos	Tidak
89	17	Laki-Laki	D3 Kesehatan Lingkungan	Kos	Tidak
90	18	Perempuan	D3 Kesehatan Lingkungan	Kontrak	Tidak
91	18	Perempuan	D3 Kesehatan Lingkungan	Orang Tua	Tidak
92	19	Perempuan	S1 Kesehatan Lingkungan	Kos	Tidak
93	18	Laki-Laki	S1 Kesehatan Lingkungan	Orang Tua	Tidak
94	18	Perempuan	S1 Kesehatan Lingkungan	Orang Tua	Tidak
95	18	Perempuan	S1 Kesehatan Lingkungan	Kos	Tidak

96	19	Perempuan	S1 Kesehatan Lingkungan	Keluarga	Tidak
97	17	Perempuan	S1 Kesehatan Lingkungan	Orang Tua	Tidak
98	18	Laki-Laki	S1 Kesehatan Lingkungan	Kos	Tidak
99	18	Perempuan	S1 Kesehatan Lingkungan	Orang Tua	Tidak
100	19	Perempuan	S1 Kesehatan Lingkungan	Keluarga	Tidak
101	19	Perempuan	S1 Kesehatan Lingkungan	Kos	Tidak
102	18	Perempuan	S1 Kesehatan Lingkungan	Kos	Tidak
103	17	Perempuan	S1 Kesehatan Lingkungan	Orang Tua	Tidak
104	18	Laki-Laki	S1 Kesehatan Lingkungan	Kos	Tidak
105	21	Perempuan	S1 Kesehatan Lingkungan	Orang Tua	Tidak
106	18	Perempuan	S1 Kesehatan Lingkungan	Kos	Tidak
107	18	Perempuan	S1 Kesehatan Lingkungan	Orang Tua	Tidak
108	17	Laki-Laki	S1 Kesehatan Lingkungan	Orang Tua	Tidak
109	19	Laki-Laki	S1 Kesehatan Lingkungan	Kos	Tidak
110	19	Perempuan	S1 Farmasi	Orang Tua	Tidak
111	18	Perempuan	S1 Farmasi	Kos	Tidak
112	19	Perempuan	S1 Farmasi	Keluarga	Tidak
113	18	Perempuan	S1 Farmasi	Orang Tua	Tidak
114	19	Perempuan	S1 Farmasi	Kontrak	Tidak
115	18	Perempuan	S1 Farmasi	Kos	Tidak
116	19	Perempuan	S1 Farmasi	Kos	Tidak
117	18	Perempuan	S1 Farmasi	Kos	Tidak
118	17	Perempuan	S1 Farmasi	Kos	Tidak

119	19	Perempuan	S1 Farmasi	Keluarga	Tidak
120	18	Perempuan	S1 Farmasi	Kos	Tidak
121	17	Laki-Laki	S1 Farmasi	Kontrak	Tidak
122	18	Perempuan	S1 Farmasi	Kos	Tidak
123	19	Laki-Laki	S1 Farmasi	Kos	Tidak
124	17	Perempuan	S1 Farmasi	Orang Tua	Tidak
125	18	Perempuan	S1 Farmasi	Kontrak	Tidak
126	18	Perempuan	S1 Farmasi	Kos	Tidak
127	19	Perempuan	S1 Farmasi	Kos	Tidak
128	18	Perempuan	S1 Farmasi	Orang Tua	Tidak
129	18	Perempuan	S1 Farmasi	Kos	Tidak
130	18	Perempuan	S1 Farmasi	Kos	Tidak
131	18	Perempuan	S1 Farmasi	Kos	Tidak
132	19	Perempuan	S1 Farmasi	Kos	Tidak
133	18	Perempuan	S1 Farmasi	Kontrak	Tidak
134	18	Perempuan	S1 Farmasi	Orang Tua	Tidak
135	17	Perempuan	S1 Farmasi	Orang Tua	Tidak
136	18	Perempuan	S1 Farmasi	Kos	Tidak
137	17	Perempuan	S1 Farmasi	Orang Tua	Tidak
138	18	Laki-Laki	S1 Farmasi	Kos	Tidak
139	18	Perempuan	S1 Farmasi	Orang Tua	Tidak
140	18	Perempuan	S1 Farmasi	Orang Tua	Tidak
141	18	Perempuan	S1 Farmasi	Kos	Tidak
142	18	Perempuan	S1 Farmasi	Kos	Tidak

143	19	Perempuan	S1 Farmasi	Kos	Tidak
144	18	Laki-Laki	S1 Farmasi	Orang Tua	Tidak
145	18	Perempuan	S1 Farmasi	Kos	Tidak
146	18	Perempuan	S1 Farmasi	Kos	Tidak
147	19	Perempuan	S1 Farmasi	Orang Tua	Tidak
148	17	Perempuan	S1 Farmasi	Kos	Tidak
149	18	Perempuan	S1 Farmasi	Kos	Tidak
150	19	Perempuan	S1 Farmasi	Kontrak	Tidak
151	19	Perempuan	S1 Farmasi	Keluarga	Tidak
152	18	Perempuan	S1 Farmasi	Kos	Tidak
153	18	Perempuan	S1 Farmasi	Keluarga	Tidak
154	18	Perempuan	S1 Farmasi	Kos	Tidak
155	19	Perempuan	S1 Farmasi	Kos	Tidak
156	18	Perempuan	S1 Farmasi	Orang Tua	Tidak
157	17	Perempuan	S1 Farmasi	Kos	Tidak
158	18	Perempuan	S1 Farmasi	Kos	Tidak
159	18	Perempuan	S1 Farmasi	Keluarga	Tidak
160	17	Perempuan	S1 Hubungan Internasional	Keluarga	Tidak
161	19	Perempuan	S1 Hubungan Internasional	Kos	Tidak
162	19	Perempuan	S1 Hubungan Internasional	Kos	Tidak
163	18	Laki-Laki	S1 Hubungan Internasional	Orang Tua	Tidak
164	18	Laki-Laki	S1 Hubungan Internasional	Keluarga	Tidak
165	19	Perempuan	S1 Hubungan Internasional	Kos	Tidak

166	18	Perempuan	S1 Hubungan Internasional	Keluarga	Tidak
167	18	Laki-Laki	S1 Hubungan Internasional	Kos	Tidak
168	19	Perempuan	S1 Hubungan Internasional	Orang Tua	Tidak
169	19	Perempuan	S1 Hubungan Internasional	Keluarga	Tidak
170	18	Laki-Laki	S1 Hubungan Internasional	Keluarga	Tidak
171	20	Perempuan	S1 Hubungan Internasional	Orang Tua	Tidak
172	18	Perempuan	S1 Hubungan Internasional	Kos	Tidak
173	17	Perempuan	S1 Hubungan Internasional	Orang Tua	Tidak
174	18	Perempuan	S1 Hubungan Internasional	Orang Tua	Tidak
175	18	Perempuan	S1 Hubungan Internasional	Orang Tua	Tidak
176	18	Perempuan	S1 Hubungan Internasional	Kos	Tidak
177	19	Perempuan	S1 Hubungan Internasional	Kos	Tidak
178	19	Perempuan	S1 Hubungan Internasional	Orang Tua	Tidak
179	18	Perempuan	S1 Hubungan Internasional	Orang Tua	Tidak
180	19	Perempuan	S1 Hubungan Internasional	Keluarga	Tidak
181	18	Perempuan	S1 Hubungan Internasional	Orang Tua	Tidak
182	18	Perempuan	S1 Hubungan Internasional	Kos	Tidak
183	19	Perempuan	S1 Hubungan Internasional	Kos	Tidak
184	19	Perempuan	S1 Hubungan Internasional	Kos	Tidak
185	18	Perempuan	S1 Hubungan Internasional	Orang Tua	Tidak
186	19	Perempuan	S1 Hubungan Internasional	Kos	Tidak
187	19	Perempuan	S1 Hubungan Internasional	Keluarga	Tidak
188	18	Perempuan	S1 Hubungan Internasional	Keluarga	Tidak

189	18	Perempuan	S1 Hubungan Internasional	Orang Tua	Tidak
190	18	Laki-Laki	S1 Hukum	Orang Tua	Tidak
191	18	Perempuan	S1 Hukum	Keluarga	Tidak
192	18	Perempuan	S1 Hukum	Orang Tua	Tidak
193	18	Perempuan	S1 Hukum	Orang Tua	Tidak
194	17	Perempuan	S1 Hukum	Keluarga	Tidak
195	18	Perempuan	S1 Hukum	Orang Tua	Tidak
196	18	Perempuan	S1 Hukum	Orang Tua	Tidak
197	19	Perempuan	S1 Hukum	Keluarga	Tidak
198	18	Perempuan	S1 Hukum	Kos	Tidak
199	20	Laki-Laki	S1 Hukum	Kos	Tidak
200	19	Perempuan	S1 Hukum	Orang Tua	Tidak
201	18	Perempuan	S1 Hukum	Kos	Tidak
202	17	Laki-Laki	S1 Hukum	Kos	Tidak
203	18	Laki-Laki	S1 Hukum	Orang Tua	Tidak
204	21	Perempuan	S1 Hukum	Keluarga	Tidak
205	18	Perempuan	S1 Hukum	Orang Tua	Tidak
206	18	Perempuan	S1 Hukum	Kos	Tidak
207	19	Perempuan	S1 Hukum	Kos	Tidak
208	18	Perempuan	S1 Hukum	Orang Tua	Tidak
209	18	Perempuan	S1 Hukum	Kos	Tidak
210	18	Laki-Laki	S1 Hukum	Orang Tua	Tidak
211	20	Laki-Laki	S1 Hukum	Orang Tua	Tidak
212	18	Laki-Laki	S1 Hukum	Kos	Tidak
213	19	Laki-Laki	S1 Hukum	Orang Tua	Tidak
214	19	Laki-Laki	S1 Hukum	Kos	Tidak
215	17	Perempuan	S1 Hukum	Orang Tua	Tidak

216	18	Perempuan	S1 Hukum	Orang Tua	Tidak
217	18	Perempuan	S1 Hukum	Kontrak	Tidak
218	19	Laki-Laki	S1 Hukum	Keluarga	Tidak
219	19	Perempuan	S1 Hukum	Kos	Tidak
220	19	Perempuan	S1 Hukum	Kontrak	Tidak
221	17	Perempuan	S1 Hukum	Kos	Tidak
222	18	Laki-Laki	S1 Hukum	Orang Tua	Tidak
223	18	Perempuan	S1 Hukum	Kos	Tidak
224	19	Perempuan	S1 Hukum	Orang Tua	Tidak
225	18	Perempuan	S1 Hukum	Keluarga	Tidak
226	18	Perempuan	S1 Hukum	Orang Tua	Tidak
227	18	Perempuan	S1 Hukum	Keluarga	Tidak
228	18	Perempuan	S1 Hukum	Kos	Tidak
229	18	Laki-Laki	S1 Hukum	Kos	Tidak
230	19	Perempuan	S1 Hukum	Kos	Tidak
231	18	Laki-Laki	S1 Hukum	Orang Tua	Tidak
232	18	Perempuan	S1 Hukum	Orang Tua	Tidak
233	18	Perempuan	S1 Hukum	Kos	Tidak
234	19	Perempuan	S1 Hukum	Kos	Tidak
235	18	Perempuan	S1 Hukum	Orang Tua	Tidak
236	18	Perempuan	S1 Hukum	Keluarga	Tidak
237	18	Perempuan	S1 Hukum	Orang Tua	Tidak
238	18	Perempuan	S1 Hukum	Keluarga	Tidak
239	19	Perempuan	S1 Hukum	Orang Tua	Tidak
240	18	Laki-Laki	S1 Hukum	Orang Tua	Tidak
241	20	Laki-Laki	S1 Hukum	Orang Tua	Tidak



242	18	Perempuan	S1 Hukum	Orang Tua	Tidak
243	19	Perempuan	S1 Hukum	Keluarga	Tidak
244	19	Laki-Laki	S1 Hukum	Kos	Tidak
245	18	Perempuan	S1 Hukum	Kos	Tidak
246	19	Perempuan	S1 Hukum	Kos	Tidak
247	19	Laki-Laki	S1 Hukum	Orang Tua	Tidak
248	20	Laki-Laki	S1 Hukum	Kos	Tidak
249	18	Laki-Laki	S1 Hukum	Keluarga	Tidak
250	19	Perempuan	S1 Hukum	Kos	Tidak
251	18	Perempuan	S1 Hukum	Kos	Tidak
252	18	Perempuan	S1 Hukum	Kos	Tidak
253	18	Perempuan	S1 Kesehatan Masyarakat	Kos	Tidak
254	18	Perempuan	S1 Kesehatan Masyarakat	Kos	Tidak
255	19	Laki-Laki	S1 Kesehatan Masyarakat	Orang Tua	Tidak
256	18	Perempuan	S1 Kesehatan Masyarakat	Kos	Tidak
257	18	Perempuan	S1 Kesehatan Masyarakat	Orang Tua	Tidak
258	19	Perempuan	S1 Kesehatan Masyarakat	Orang Tua	Tidak
259	19	Laki-Laki	S1 Kesehatan Masyarakat	Kontrak	Tidak
260	18	Perempuan	S1 Kesehatan Masyarakat	Kos	Tidak
261	18	Laki-Laki	S1 Kesehatan Masyarakat	Keluarga	Tidak
262	18	Perempuan	S1 Kesehatan Masyarakat	Kos	Tidak
263	18	Perempuan	S1 Kesehatan Masyarakat	Kos	Tidak
264	20	Perempuan	S1 Kesehatan Masyarakat	Kos	Tidak
265	18	Perempuan	S1 Kesehatan Masyarakat	Orang Tua	Tidak
266	19	Perempuan	S1 Kesehatan Masyarakat	Kontrak	Tidak

267	17	Perempuan	S1 Kesehatan Masyarakat	Keluarga	Tidak
268	18	Perempuan	S1 Kesehatan Masyarakat	Kos	Tidak
269	18	Perempuan	S1 Kesehatan Masyarakat	Kos	Tidak
270	19	Laki-Laki	S1 Kesehatan Masyarakat	Orang Tua	Tidak
271	17	Perempuan	S1 Kesehatan Masyarakat	Kos	Tidak
272	19	Perempuan	S1 Kesehatan Masyarakat	Keluarga	Tidak
273	18	Perempuan	S1 Kesehatan Masyarakat	Kontrak	Tidak
274	18	Perempuan	S1 Kesehatan Masyarakat	Kontrak	Tidak
275	18	Perempuan	S1 Kesehatan Masyarakat	Kos	Tidak
276	19	Perempuan	S1 Kesehatan Masyarakat	Orang Tua	Tidak
277	17	Perempuan	S1 Kesehatan Masyarakat	Kos	Tidak
278	18	Perempuan	S1 Kesehatan Masyarakat	Orang Tua	Tidak
279	19	Perempuan	S1 Kesehatan Masyarakat	Kos	Tidak
280	18	Perempuan	S1 Kesehatan Masyarakat	Keluarga	Tidak
281	20	Perempuan	S1 Kesehatan Masyarakat	Kos	Tidak
282	19	Perempuan	S1 Kesehatan Masyarakat	Orang Tua	Tidak
283	18	Laki-Laki	S1 Kesehatan Masyarakat	Orang Tua	Tidak
284	18	Perempuan	S1 Kesehatan Masyarakat	Kos	Tidak
285	19	Laki-Laki	S1 Kesehatan Masyarakat	Kos	Tidak
286	17	Perempuan	S1 Kesehatan Masyarakat	Kos	Tidak
287	18	Perempuan	S1 Kesehatan Masyarakat	Kos	Tidak
288	18	Laki-Laki	S1 Kesehatan Masyarakat	Orang Tua	Tidak
289	19	Perempuan	S1 Kesehatan Masyarakat	Kos	Tidak

290	18	Perempuan	S1 Kesehatan Masyarakat	Orang Tua	Tidak
291	18	Laki-Laki	S1 Kesehatan Masyarakat	Kos	Tidak
292	18	Perempuan	S1 Kesehatan Masyarakat	Orang Tua	Tidak
293	22	Perempuan	S1 Kesehatan Masyarakat	Kos	Tidak
294	17	Perempuan	S1 Kesehatan Masyarakat	Kos	Tidak
295	18	Perempuan	S1 Kesehatan Masyarakat	Kos	Tidak
296	18	Laki-Laki	S1 Kesehatan Masyarakat	Kontrak	Tidak
297	17	Perempuan	S1 Kesehatan Masyarakat	Kos	Tidak
298	18	Perempuan	S1 Kesehatan Masyarakat	Orang Tua	Tidak
299	18	Perempuan	S1 Kesehatan Masyarakat	Kos	Tidak
300	18	Perempuan	S1 Kesehatan Masyarakat	Kos	Tidak
301	19	Laki-Laki	S1 Kesehatan Masyarakat	Keluarga	Tidak
302	18	Perempuan	S1 Kesehatan Masyarakat	Kos	Tidak
303	18	Laki-Laki	S1 Kesehatan Masyarakat	Orang Tua	Tidak
304	20	Laki-Laki	S1 Kesehatan Masyarakat	Kos	Tidak
305	18	Perempuan	S1 Kesehatan Masyarakat	Orang Tua	Tidak
306	19	Perempuan	S1 Kesehatan Masyarakat	Orang Tua	Tidak
307	18	Perempuan	S1 Kesehatan Masyarakat	Kos	Tidak
308	18	Perempuan	S1 Kesehatan Masyarakat	Orang Tua	Tidak
309	20	Perempuan	S1 Kesehatan Masyarakat	Keluarga	Tidak
310	19	Perempuan	S1 Kesehatan Masyarakat	Kos	Tidak
311	20	Perempuan	S1 Kesehatan Masyarakat	Kos	Tidak
312	19	Laki-Laki	S1 Kesehatan Masyarakat	Keluarga	Tidak

313	18	Perempuan	S1 Kesehatan Masyarakat	Kos	Tidak
314	18	Perempuan	S1 Kesehatan Masyarakat	Kos	Tidak
315	18	Laki-Laki	S1 Kesehatan Masyarakat	Orang Tua	Tidak
316	18	Laki-Laki	S1 Kesehatan Masyarakat	Kos	Tidak
317	21	Laki-Laki	S1 Kesehatan Masyarakat	Orang Tua	Tidak
318	18	Perempuan	S1 Kesehatan Masyarakat	Orang Tua	Tidak
319	19	Perempuan	S1 Kesehatan Masyarakat	Kos	Tidak
320	20	Perempuan	S1 Kesehatan Masyarakat	Kos	Tidak
321	18	Perempuan	S1 Kesehatan Masyarakat	Kos	Tidak
322	18	Laki-Laki	S1 Kesehatan Masyarakat	Kos	Tidak
323	17	Perempuan	S1 Kesehatan Masyarakat	Kos	Tidak
324	18	Perempuan	S1 Kesehatan Masyarakat	Keluarga	Tidak
325	19	Perempuan	S1 Kesehatan Masyarakat	Keluarga	Tidak
326	21	Perempuan	S1 Manajemen	Orang Tua	Tidak
327	28	Laki-Laki	S1 Manajemen	Orang Tua	Tidak
328	18	Perempuan	S1 Manajemen	Orang Tua	Tidak
329	19	Laki-Laki	S1 Manajemen	Kos	Tidak
330	19	Laki-Laki	S1 Manajemen	Kos	Tidak
331	23	Laki-Laki	S1 Manajemen	Keluarga	Tidak
332	20	Laki-Laki	S1 Manajemen	Orang Tua	Tidak
333	22	Laki-Laki	S1 Manajemen	Keluarga	Tidak
334	18	Perempuan	S1 Manajemen	Kos	Tidak
335	18	Perempuan	S1 Manajemen	Keluarga	Tidak
336	26	Laki-Laki	S1 Manajemen	Kontrak	Tidak
337	22	Perempuan	S1 Manajemen	Orang Tua	Tidak
338	21	Laki-Laki	S1 Manajemen	Orang Tua	Tidak
339	20	Laki-Laki	S1 Manajemen	Orang Tua	Tidak

340	18	Perempuan	S1 Manajemen	Orang Tua	Tidak
341	17	Perempuan	S1 Manajemen	Orang Tua	Tidak
342	22	Laki-Laki	S1 Manajemen	Orang Tua	Tidak
343	24	Laki-Laki	S1 Manajemen	Keluarga	Tidak
344	17	Perempuan	S1 Manajemen	Kos	Tidak
345	19	Perempuan	S1 Manajemen	Kos	Tidak
346	19	Perempuan	S1 Manajemen	Kos	Tidak
347	21	Perempuan	S1 Manajemen	Orang Tua	Tidak
348	18	Perempuan	S1 Manajemen	Orang Tua	Tidak
349	19	Laki-Laki	S1 Manajemen	Kos	Tidak
350	18	Perempuan	S1 Manajemen	Kos	Tidak
351	18	Perempuan	S1 Manajemen	Orang Tua	Tidak
352	18	Perempuan	S1 Manajemen	Orang Tua	Tidak
353	19	Perempuan	S1 Manajemen	Kontrak	Tidak
354	18	Perempuan	S1 Manajemen	Orang Tua	Tidak
355	18	Perempuan	S1 Manajemen	Keluarga	Tidak
356	18	Laki-Laki	S1 Manajemen	Kos	Tidak
357	18	Perempuan	S1 Manajemen	Orang Tua	Tidak
358	18	Perempuan	S1 Manajemen	Kos	Tidak
359	17	Perempuan	S1 Manajemen	Keluarga	Tidak
360	18	Perempuan	S1 Manajemen	Kos	Tidak
361	20	Laki-Laki	S1 Manajemen	Kos	Tidak
362	18	Perempuan	S1 Manajemen	Kontrak	Tidak
363	18	Perempuan	S1 Manajemen	Orang Tua	Tidak
364	18	Perempuan	S1 Manajemen	Keluarga	Tidak
365	20	Laki-Laki	S1 Manajemen	Orang Tua	Tidak

366	19	Perempuan	S1 Manajemen	Orang Tua	Tidak
367	18	Perempuan	S1 Manajemen	Kos	Tidak
368	18	Perempuan	S1 Manajemen	Keluarga	Tidak
369	20	Perempuan	S1 Manajemen	Keluarga	Tidak
370	18	Perempuan	S1 Manajemen	Orang Tua	Tidak
371	18	Perempuan	S1 Manajemen	Kos	Tidak
372	21	Perempuan	S1 Manajemen	Kos	Tidak
373	18	Perempuan	S1 Manajemen	Orang Tua	Tidak
374	18	Perempuan	S1 Manajemen	Kontrak	Tidak
375	18	Laki-Laki	S1 Manajemen	Keluarga	Tidak
376	19	Perempuan	S1 Manajemen	Kos	Tidak
377	18	Perempuan	S1 Manajemen	Orang Tua	Tidak
378	20	Perempuan	S1 Manajemen	Orang Tua	Tidak
379	19	Laki-Laki	S1 Manajemen	Orang Tua	Tidak
380	18	Laki-Laki	S1 Manajemen	Kos	Tidak
381	18	Perempuan	S1 Manajemen	Orang Tua	Tidak
382	19	Laki-Laki	S1 Manajemen	Orang Tua	Tidak
383	18	Perempuan	S1 Manajemen	Orang Tua	Tidak
384	18	Perempuan	S1 Manajemen	Kos	Tidak
385	18	Laki-Laki	S1 Manajemen	Keluarga	Tidak
386	20	Laki-Laki	S1 Manajemen	Kos	Tidak
387	18	Perempuan	S1 Manajemen	Orang Tua	Tidak
388	20	Perempuan	S1 Manajemen	Orang Tua	Tidak
389	18	Perempuan	S1 Manajemen	Kos	Tidak
390	18	Perempuan	S1 Manajemen	Orang Tua	Tidak
391	18	Perempuan	S1 Manajemen	Keluarga	Tidak

392	18	Perempuan	S1 Manajemen	Orang Tua	Tidak
393	18	Laki-Laki	S1 Manajemen	Kos	Tidak
394	18	Perempuan	S1 Manajemen	Kos	Tidak
395	18	Perempuan	S1 Manajemen	Kos	Tidak
396	21	Laki-Laki	S1 Manajemen	Orang Tua	Tidak
397	18	Laki-Laki	S1 Manajemen	Kontrak	Tidak
398	18	Laki-Laki	S1 Manajemen	Kontrak	Tidak
399	20	Perempuan	S1 Manajemen	Kos	Tidak
400	17	Perempuan	S1 Manajemen	Kos	Tidak
401	19	Laki-Laki	S1 Manajemen	Keluarga	Tidak
402	19	Perempuan	S1 Manajemen	Keluarga	Tidak
403	20	Laki-Laki	S1 Manajemen	Kos	Tidak
404	18	Laki-Laki	S1 Manajemen	Kos	Tidak
405	18	Perempuan	S1 Manajemen	Kos	Tidak
406	17	Perempuan	S1 Manajemen	Kos	Tidak
407	18	Perempuan	S1 Manajemen	Orang Tua	Tidak
408	19	Laki-Laki	S1 Manajemen	Keluarga	Tidak
409	18	Perempuan	S1 Manajemen	Orang Tua	Tidak
410	19	Perempuan	S1 Manajemen	Kontrak	Tidak
411	17	Perempuan	S1 Manajemen	Kos	Tidak
412	18	Laki-Laki	S1 Manajemen	Orang Tua	Tidak
413	18	Perempuan	S1 Manajemen	Kontrak	Tidak
414	18	Perempuan	S1 Manajemen	Orang Tua	Tidak
415	18	Perempuan	S1 Manajemen	Kos	Tidak
416	18	Perempuan	S1 Manajemen	Orang Tua	Tidak
417	19	Laki-Laki	S1 Manajemen	Kos	Tidak
418	18	Laki-Laki	S1 Manajemen	Kontrak	Tidak
419	18	Perempuan	S1 Manajemen	Orang Tua	Tidak

420	20	Perempuan	S1 Manajemen	Kos	Tidak
421	18	Laki-Laki	S1 Manajemen	Keluarga	Tidak
422	18	Laki-Laki	S1 Manajemen	Orang Tua	Tidak
423	18	Perempuan	S1 Manajemen	Orang Tua	Tidak
424	18	Perempuan	S1 Manajemen	Kos	Tidak
425	18	Perempuan	S1 Manajemen	Orang Tua	Tidak
426	19	Perempuan	S1 Manajemen	Orang Tua	Tidak
427	19	Perempuan	S1 Manajemen	Kontrak	Tidak
428	21	Laki-Laki	S1 Manajemen	Orang Tua	Tidak
429	19	Laki-Laki	S1 Manajemen	Orang Tua	Tidak
430	17	Perempuan	S1 Manajemen	Kos	Tidak
431	18	Laki-Laki	S1 Manajemen	Orang Tua	Tidak
432	19	Perempuan	S1 Manajemen	Kos	Tidak
433	19	Laki-Laki	S1 Manajemen	Kos	Tidak
434	18	Perempuan	S1 Manajemen	Kontrak	Tidak
435	18	Perempuan	S1 Manajemen	Orang Tua	Tidak
436	18	Perempuan	S1 Manajemen	Orang Tua	Tidak
437	18	Perempuan	S1 Manajemen	Orang Tua	Tidak
438	19	Perempuan	S1 Manajemen	Kos	Tidak
439	19	Perempuan	S1 Manajemen	Kos	Tidak
440	18	Laki-Laki	S1 Manajemen	Orang Tua	Tidak
441	18	Perempuan	S1 Manajemen	Orang Tua	Tidak
442	18	Perempuan	S1 Manajemen	Kos	Tidak
443	19	Perempuan	S1 Manajemen	Kos	Tidak
444	18	Perempuan	S1 Manajemen	Orang Tua	Tidak
445	18	Laki-Laki	S1 Manajemen	Orang Tua	Tidak



446	19	Perempuan	S1 Manajemen	Keluarga	Tidak
447	18	Perempuan	S1 Manajemen	Orang Tua	Tidak
448	18	Perempuan	S1 Manajemen	Kos	Tidak
449	18	Perempuan	S1 Manajemen	Kos	Tidak
450	18	Perempuan	S1 Manajemen	Orang Tua	Tidak
451	18	Perempuan	S1 Manajemen	Kos	Tidak
452	18	Perempuan	S1 Manajemen	Keluarga	Tidak
453	18	Laki-Laki	S1 Manajemen	Keluarga	Tidak
454	17	Perempuan	S1 Manajemen	Orang Tua	Tidak
455	18	Laki-Laki	S1 Manajemen	Orang Tua	Tidak
456	18	Perempuan	S1 Manajemen	Orang Tua	Tidak
457	18	Perempuan	S1 Manajemen	Kos	Tidak
458	18	Perempuan	S1 Manajemen	Kos	Tidak
459	19	Laki-Laki	S1 Manajemen	Orang Tua	Tidak
460	18	Perempuan	S1 Manajemen	Orang Tua	Tidak
461	18	Perempuan	S1 Manajemen	Keluarga	Tidak
462	18	Perempuan	S1 Manajemen	Orang Tua	Tidak
463	18	Perempuan	S1 Manajemen	Kos	Tidak
464	18	Perempuan	S1 Manajemen	Orang Tua	Tidak
465	18	Perempuan	S1 Manajemen	Orang Tua	Tidak
466	19	Perempuan	S1 Manajemen	Orang Tua	Tidak
467	19	Perempuan	S1 Manajemen	Kos	Tidak
468	18	Perempuan	S1 Manajemen	Keluarga	Tidak
469	19	Perempuan	S1 Manajemen	Keluarga	Tidak

470	19	Perempuan	S1 Manajemen	Keluarga	Tidak
471	42	Perempuan	alih jenjang	Keluarga	Ya
472	22	Perempuan	alih jenjang	Kos	Ya
473	36	Laki-Laki	alih jenjang	Orang Tua	Ya
474	42	Perempuan	alih jenjang	Keluarga	Ya
475	22	Perempuan	alih jenjang	Kos	Ya
476	27	Laki-Laki	alih jenjang	Kos	Ya
477	22	Perempuan	alih jenjang	Keluarga	Ya
478	44	Perempuan	alih jenjang	Keluarga	Ya
479	29	Laki-Laki	alih jenjang	Orang Tua	Ya
480	18	Perempuan	S1 Pendidikan Bahasa Inggris	Kos	Tidak
481	18	Laki-Laki	S1 Pendidikan Bahasa Inggris	Orang Tua	Tidak
482	18	Perempuan	S1 Pendidikan Bahasa Inggris	Orang Tua	Tidak
483	18	Perempuan	S1 Pendidikan Bahasa Inggris	Kos	Tidak
484	18	Perempuan	S1 Pendidikan Bahasa Inggris	Kos	Tidak
485	18	Perempuan	S1 Pendidikan Bahasa Inggris	Orang Tua	Tidak
486	18	Perempuan	S1 Pendidikan Bahasa Inggris	Kos	Tidak
487	18	Perempuan	S1 Pendidikan Bahasa Inggris	Kos	Tidak
488	18	Perempuan	S1 Pendidikan Bahasa Inggris	Kos	Tidak
489	19	Laki-Laki	S1 Pendidikan Bahasa Inggris	Keluarga	Tidak
490	18	Perempuan	S1 Pendidikan Bahasa Inggris	Kontrak	Tidak
491	18	Laki-Laki	S1 Pendidikan Bahasa Inggris	Orang Tua	Tidak
492	20	Laki-Laki	S1 Pendidikan Bahasa Inggris	Keluarga	Tidak
493	18	Perempuan	S1 Pendidikan Bahasa Inggris	Kos	Tidak

494	19	Laki-Laki	S1 Pendidikan Bahasa Inggris	Orang Tua	Tidak
495	18	Laki-Laki	S1 Pendidikan Bahasa Inggris	Orang Tua	Tidak
496	18	Perempuan	S1 Pendidikan Bahasa Inggris	Orang Tua	Tidak
497	19	Laki-Laki	S1 Pendidikan Olahraga	Orang Tua	Tidak
498	18	Laki-Laki	S1 Pendidikan Olahraga	Orang Tua	Tidak
499	20	Laki-Laki	S1 Pendidikan Olahraga	Kontrak	Tidak
500	18	Laki-Laki	S1 Pendidikan Olahraga	Keluarga	Tidak
501	18	Laki-Laki	S1 Pendidikan Olahraga	Kontrak	Tidak
502	17	Laki-Laki	S1 Pendidikan Olahraga	Orang Tua	Tidak
503	18	Perempuan	S1 Pendidikan Olahraga	Kos	Tidak
504	19	Laki-Laki	S1 Pendidikan Olahraga	Keluarga	Tidak
505	19	Laki-Laki	S1 Pendidikan Olahraga	Keluarga	Tidak
506	18	Laki-Laki	S1 Pendidikan Olahraga	Kos	Tidak
507	21	Laki-Laki	S1 Pendidikan Olahraga	Kos	Tidak
508	18	Laki-Laki	S1 Pendidikan Olahraga	Orang Tua	Tidak
509	20	Laki-Laki	S1 Pendidikan Olahraga	Kos	Tidak
510	18	Laki-Laki	S1 Pendidikan Olahraga	Kos	Tidak
511	25	Laki-Laki	S1 Pendidikan Olahraga	Kos	Tidak
512	20	Laki-Laki	S1 Pendidikan Olahraga	Kontrak	Tidak
513	19	Laki-Laki	S1 Pendidikan Olahraga	Kos	Tidak
514	18	Perempuan	S1 Psikolog	Kos	Tidak
515	19	Perempuan	S1 Psikolog	Orang Tua	Tidak
516	18	Perempuan	S1 Psikolog	Keluarga	Tidak

517	20	Laki-Laki	S1 Psikolog	Kontrak	Tidak
518	18	Laki-Laki	S1 Psikolog	Kos	Tidak
519	18	Perempuan	S1 Psikolog	Kontrak	Tidak
520	20	Perempuan	S1 Psikolog	Kos	Tidak
521	18	Laki-Laki	S1 Psikolog	Orang Tua	Tidak
522	18	Perempuan	S1 Psikolog	Kos	Tidak
523	21	Laki-Laki	S1 Psikolog	Keluarga	Tidak
524	19	Perempuan	S1 Psikolog	Kos	Tidak
525	19	Perempuan	S1 Psikolog	Orang Tua	Tidak
526	20	Perempuan	S1 Psikolog	Kos	Tidak
527	18	Perempuan	S1 Psikolog	Kos	Tidak
528	20	Perempuan	S1 Psikolog	Orang Tua	Tidak
529	19	Perempuan	S1 Psikolog	Kos	Tidak
530	20	Perempuan	S1 Psikolog	Kos	Tidak
531	18	Perempuan	S1 Psikolog	Kontrak	Tidak
532	18	Perempuan	S1 Psikolog	Orang Tua	Tidak
533	21	Laki-Laki	S1 Psikolog	Keluarga	Ya
534	18	Laki-Laki	S1 Psikolog	Keluarga	Tidak
535	18	Perempuan	S1 Psikolog	Keluarga	Tidak
536	21	Perempuan	S1 Psikolog	Keluarga	Tidak
537	18	Perempuan	S1 Psikolog	Orang Tua	Tidak
538	19	Laki-Laki	S1 Psikolog	Kos	Tidak
539	18	Perempuan	S1 Psikolog	Orang Tua	Tidak
540	17	Perempuan	S1 Psikolog	Kos	Tidak
541	19	Laki-Laki	S1 Psikolog	Orang Tua	Tidak
542	22	Perempuan	S1 Psikolog	Kos	Tidak

543	22	Perempuan	S1 Psikolog	Kontrak	Tidak
544	19	Laki-Laki	S1 Psikolog	Orang Tua	Tidak
545	18	Perempuan	S1 Psikolog	Orang Tua	Tidak
546	18	Perempuan	S1 Psikolog	Kos	Tidak
547	19	Perempuan	S1 Psikolog	Kos	Tidak
548	19	Laki-Laki	S1 Psikolog	Orang Tua	Tidak
549	22	Laki-Laki	S1 Psikolog	Orang Tua	Tidak
550	20	Laki-Laki	S1 Psikolog	Kos	Tidak
551	19	Perempuan	S1 Psikolog	Keluarga	Tidak
552	18	Perempuan	S1 Psikolog	Orang Tua	Tidak
553	18	Perempuan	S1 Psikolog	Orang Tua	Tidak
554	18	Laki-Laki	S1 Psikolog	Orang Tua	Tidak
555	18	Perempuan	S1 Psikolog	Orang Tua	Tidak
556	19	Perempuan	S1 Psikolog	Kos	Tidak
557	18	Perempuan	S1 Psikolog	Orang Tua	Tidak
558	19	Perempuan	S1 Psikolog	Orang Tua	Tidak
559	18	Perempuan	S1 Psikolog	Orang Tua	Tidak
560	18	Perempuan	S1 Psikolog	Kos	Tidak
561	19	Perempuan	S1 Psikolog	Kos	Tidak
562	19	Perempuan	S1 Psikolog	Orang Tua	Tidak
563	18	Laki-Laki	S1 Psikolog	Keluarga	Tidak
564	18	Perempuan	S1 Psikolog	Orang Tua	Tidak
565	19	Laki-Laki	S1 Psikolog	Orang Tua	Tidak
566	18	Perempuan	S1 Psikolog	Orang Tua	Tidak
567	22	Laki-Laki	S1 Psikolog	Kontrak	Tidak
568	18	Perempuan	S1 Psikolog	Orang Tua	Tidak

569	18	Perempuan	S1 Psikolog	Orang Tua	Tidak
570	19	Perempuan	S1 Psikolog	Kos	Tidak
571	18	Perempuan	S1 Psikolog	Orang Tua	Tidak
572	18	Perempuan	S1 Psikolog	Orang Tua	Tidak
573	18	Laki-Laki	S1 Psikolog	Orang Tua	Tidak
574	19	Perempuan	S1 Psikolog	Orang Tua	Tidak
575	18	Perempuan	S1 Psikolog	Orang Tua	Tidak
576	18	Laki-Laki	S1 Psikolog	Keluarga	Tidak
577	20	Perempuan	S1 Psikolog	Kos	Tidak
578	18	Perempuan	S1 Psikolog	Orang Tua	Tidak
579	19	Laki-Laki	S1 Psikolog	Orang Tua	Tidak
580	19	Perempuan	S1 Psikolog	Keluarga	Tidak
581	18	Perempuan	S1 Psikolog	Orang Tua	Tidak
582	18	Perempuan	S1 Psikolog	Kos	Tidak
583	22	Perempuan	S1 Psikolog	Kontrak	Tidak
584	20	Perempuan	S1 Psikolog	Orang Tua	Tidak
585	18	Perempuan	S1 Psikolog	Kos	Tidak
586	18	Perempuan	S1 Psikolog	Orang Tua	Tidak
587	18	Laki-Laki	S1 Psikolog	Keluarga	Tidak
588	19	Perempuan	S1 Teknik Geologi	Kontrak	Tidak
589	20	Laki-Laki	S1 Teknik Geologi	Orang Tua	Tidak
590	18	Laki-Laki	S1 Teknik Geologi	Orang Tua	Tidak
591	18	Perempuan	S1 Teknik Geologi	Kontrak	Tidak
592	18	Laki-Laki	S1 Teknik Geologi	Orang Tua	Tidak
593	19	Perempuan	S1 Teknik Geologi	Kos	Tidak
594	19	Laki-Laki	S1 Teknik Geologi	Orang Tua	Tidak
595	19	Laki-Laki	S1 Teknik Geologi	Kos	Tidak

596	18	Laki-Laki	S1 Teknik Geologi	Orang Tua	Tidak
597	18	Perempuan	S1 Teknik Geologi	Kontrak	Tidak
598	19	Laki-Laki	S1 Teknik Mesin	Orang Tua	Tidak
599	22	Laki-Laki	S1 Teknik Mesin	Keluarga	Tidak
600	18	Laki-Laki	S1 Teknik Mesin	Orang Tua	Tidak
601	18	Laki-Laki	S1 Teknik Mesin	Orang Tua	Tidak
602	19	Laki-Laki	S1 Teknik Mesin	Kos	Tidak
603	19	Laki-Laki	S1 Teknik Mesin	Keluarga	Tidak
604	18	Laki-Laki	S1 Teknik Mesin	Keluarga	Tidak
605	18	Laki-Laki	S1 Teknik Mesin	Orang Tua	Tidak
606	18	Laki-Laki	S1 Teknik Mesin	Orang Tua	Tidak
607	20	Laki-Laki	S1 Teknik Mesin	Orang Tua	Tidak
608	18	Laki-Laki	S1 Teknik Mesin	Kontrak	Tidak
609	18	Laki-Laki	S1 Teknik Mesin	Kos	Tidak
610	18	Laki-Laki	S1 Teknik Mesin	Orang Tua	Tidak
611	19	Laki-Laki	S1 Teknik Mesin	Kos	Tidak
612	18	Laki-Laki	S1 Teknik Mesin	Orang Tua	Tidak
613	18	Laki-Laki	S1 Teknik Mesin	Orang Tua	Tidak
614	17	Laki-Laki	S1 Teknik Mesin	Orang Tua	Tidak
615	18	Laki-Laki	S1 Teknik Mesin	Orang Tua	Tidak
616	20	Laki-Laki	S1 Teknik Mesin	Kos	Tidak
617	18	Laki-Laki	S1 Teknik Mesin	Keluarga	Tidak
618	18	Laki-Laki	S1 Teknik Mesin	Kos	Tidak
619	18	Laki-Laki	S1 Teknik Mesin	Kos	Tidak
620	18	Perempuan	S1 Teknik Mesin	Kos	Tidak
621	19	Laki-Laki	S1 Teknik Mesin	Kos	Tidak
622	18	Laki-Laki	S1 Teknik Mesin	Keluarga	Tidak
623	18	Laki-Laki	S1 Teknik Mesin	Kontrak	Tidak
624	19	Laki-Laki	S1 Teknik Mesin	Kos	Tidak
625	18	Laki-Laki	S1 Teknik Mesin	Orang Tua	Tidak
626	18	Laki-Laki	S1 Teknik Mesin	Orang Tua	Tidak
627	18	Laki-Laki	S1 Teknik Mesin	Kos	Tidak
628	18	Perempuan	S1 Teknik Sipil	Keluarga	Tidak
629	18	Laki-Laki	S1 Teknik Sipil	Keluarga	Tidak
630	18	Laki-Laki	S1 Teknik Sipil	Orang Tua	Ya
631	18	Laki-Laki	S1 Teknik Sipil	Keluarga	Tidak
632	18	Laki-Laki	S1 Teknik Sipil	Orang Tua	Tidak
633	20	Laki-Laki	S1 Teknik Sipil	Orang Tua	Tidak

634	17	Perempuan	S1 Teknik Sipil	Orang Tua	Tidak
635	18	Laki-Laki	S1 Teknik Sipil	Kos	Tidak
636	19	Laki-Laki	S1 Teknik Sipil	Orang Tua	Tidak
637	19	Laki-Laki	S1 Teknik Sipil	Kontrak	Ya
638	18	Perempuan	S1 Teknik Sipil	Kos	Tidak
639	18	Laki-Laki	S1 Teknik Sipil	Kos	Tidak
640	18	Laki-Laki	S1 Teknik Sipil	Kos	Tidak
641	18	Laki-Laki	S1 Teknik Sipil	Orang Tua	Tidak
642	22	Laki-Laki	S1 Teknik Sipil	Keluarga	Tidak
643	18	Laki-Laki	S1 Teknik Sipil	Orang Tua	Tidak
644	18	Perempuan	S1 Teknik Sipil	Orang Tua	Tidak
645	18	Perempuan	S1 Teknik Sipil	Kontrak	Tidak
646	18	Perempuan	S1 Teknik Sipil	Keluarga	Tidak
647	18	Perempuan	S1 Teknik Sipil	Orang Tua	Tidak
648	18	Laki-Laki	S1 Teknik Sipil	Orang Tua	Tidak
649	18	Laki-Laki	S1 Teknik Sipil	Kos	Tidak
650	19	Perempuan	S1 Teknik Sipil	Orang Tua	Tidak
651	19	Laki-Laki	S1 Teknik Sipil	Kos	Tidak
652	17	Perempuan	S1 Teknik Sipil	Orang Tua	Tidak
653	19	Perempuan	S1 Teknik Sipil	Kontrak	Tidak
654	19	Perempuan	S1 Teknik Sipil	Kos	Tidak
655	23	Perempuan	Profesi Ners	Kontrak	Tidak
656	22	Perempuan	Profesi Ners	Kos	Ya
657	22	Perempuan	Profesi Ners	Keluarga	Ya
658	20	Perempuan	Profesi Ners	Orang Tua	Ya
659	22	Perempuan	Profesi Ners	Kos	Ya
660	21	Laki-Laki	Profesi Ners	Kos	Ya
661	21	Perempuan	Profesi Ners	Kos	Ya
662	23	Laki-Laki	Profesi Ners	Kos	Ya



663	24	Perempuan	Profesi Ners	Kos	Ya
664	23	Perempuan	Profesi Ners	Kos	Ya
665	22	Perempuan	Profesi Ners	Kontrak	Ya
666	24	Laki-Laki	Profesi Ners	Keluarga	Ya
667	22	Laki-Laki	Profesi Ners	Kos	Ya
668	22	Perempuan	Profesi Ners	Kos	Ya
669	22	Laki-Laki	Profesi Ners	Kos	Ya
670	22	Perempuan	Profesi Ners	Kontrak	Ya
671	23	Laki-Laki	Profesi Ners	Kos	Ya
672	22	Perempuan	Profesi Ners	Kos	Ya
673	22	Laki-Laki	Profesi Ners	Kontrak	Ya
674	22	Laki-Laki	Profesi Ners	Kontrak	Ya
675	22	Laki-Laki	Profesi Ners	Kos	Ya
676	22	Laki-Laki	Profesi Ners	Orang Tua	Ya
677	22	Perempuan	Profesi Ners	Keluarga	Ya
678	24	Laki-Laki	Profesi Ners	Orang Tua	Ya
679	22	Perempuan	Profesi Ners	Kontrak	Ya
680	22	Perempuan	Profesi Ners	Orang Tua	Ya
681	23	Perempuan	Profesi Ners	Orang Tua	Ya
682	23	Perempuan	Profesi Ners	Kos	Ya
683	23	Perempuan	Profesi Ners	Orang Tua	Ya
684	21	Laki-Laki	Profesi Ners	Kos	Ya
685	22	Perempuan	Profesi Ners	Orang Tua	Ya
686	22	Perempuan	Profesi Ners	Kontrak	Ya
687	21	Perempuan	Profesi Ners	Kontrak	Ya
688	22	Perempuan	Profesi Ners	Orang Tua	Ya
689	22	Perempuan	Profesi Ners	Kontrak	Ya

690	22	Perempuan	Profesi Ners	Kontrak	Ya
691	35	Laki-Laki	S2 Manajemen	Keluarga	Ya
692	30	Laki-Laki	S2 Manajemen	Orang Tua	Ya
693	40	Laki-Laki	S2 Manajemen	Kontrak	Ya
694	25	Perempuan	S2 Manajemen	Keluarga	Ya
695	19	Laki-Laki	S1 Akutansi	Orang Tua	Tidak
696	18	Laki-Laki	S1 Akutansi	Orang Tua	Tidak
697	18	Laki-Laki	S1 Akutansi	Orang Tua	Tidak
698	19	Perempuan	S1 Akutansi	Kos	Tidak
699	19	Perempuan	S1 Akutansi	Orang Tua	Tidak
700	18	Laki-Laki	S1 Akutansi	Kontrak	Tidak
701	19	Laki-Laki	S1 Akutansi	Kos	Tidak
702	18	Laki-Laki	S1 Teknik Informatika	Keluarga	Tidak
703	19	Laki-Laki	S1 Teknik Informatika	Kos	Tidak
704	18	Perempuan	S1 Teknik Informatika	Orang Tua	Tidak
705	18	Laki-Laki	S1 Teknik Informatika	Orang Tua	Tidak
706	18	Perempuan	S1 Teknik Informatika	Kontrak	Tidak
707	18	Laki-Laki	S1 Teknik Informatika	Orang Tua	Tidak
708	20	Laki-Laki	S1 Teknik Informatika	Keluarga	Tidak
709	18	Laki-Laki	S1 Teknik Informatika	Kos	Tidak
710	18	Perempuan	S1 Teknik Informatika	Orang Tua	Tidak
711	18	Perempuan	S1 Teknik Informatika	Keluarga	Tidak
712	19	Laki-Laki	S1 Teknik Informatika	Orang Tua	Tidak
713	19	Perempuan	S1 Teknik Informatika	Orang Tua	Tidak
714	19	Laki-Laki	S1 Teknik Informatika	Orang Tua	Tidak
715	18	Laki-Laki	S1 Teknik Informatika	Keluarga	Tidak
716	18	Laki-Laki	S1 Teknik Informatika	Orang Tua	Tidak
717	20	Laki-Laki	S1 Teknik Informatika	Orang Tua	Tidak
718	19	Laki-Laki	S1 Teknik Informatika	Orang Tua	Tidak
719	18	Laki-Laki	S1 Teknik Informatika	Kontrak	Tidak
720	19	Laki-Laki	S1 Teknik Informatika	Kos	Ya
721	19	Perempuan	S1 Teknik Informatika	Keluarga	Tidak
722	18	Perempuan	S1 Teknik Informatika	Kontrak	Tidak

723	18	Laki-Laki	S1 Teknik Informatika	Kos	Tidak
724	19	Laki-Laki	S1 Teknik Informatika	Keluarga	Tidak
725	18	Laki-Laki	S1 Teknik Informatika	Kos	Tidak
726	19	Laki-Laki	S1 Teknik Informatika	Orang Tua	Tidak
727	18	Laki-Laki	S1 Teknik Informatika	Kos	Tidak
728	20	Perempuan	S1 Teknik Informatika	Keluarga	Tidak
729	20	Laki-Laki	S1 Teknik Informatika	Keluarga	Tidak
730	18	Laki-Laki	S1 Teknik Informatika	Kos	Tidak
731	19	Laki-Laki	S1 Teknik Informatika	Kos	Tidak
732	20	Laki-Laki	S1 Teknik Informatika	Orang Tua	Tidak
733	18	Laki-Laki	S1 Teknik Informatika	Orang Tua	Tidak
734	18	Laki-Laki	S1 Teknik Informatika	Keluarga	Tidak
735	19	Laki-Laki	S1 Teknik Informatika	Kos	Tidak
736	18	Laki-Laki	S1 Teknik Informatika	Kontrak	Tidak
737	18	Laki-Laki	S1 Teknik Informatika	Kos	Tidak
738	18	Laki-Laki	S1 Teknik Informatika	Keluarga	Tidak
739	19	Laki-Laki	S1 Teknik Informatika	Kontrak	Tidak
740	18	Laki-Laki	S1 Teknik Informatika	Orang Tua	Tidak
741	17	Laki-Laki	S1 Teknik Informatika	Orang Tua	Tidak
742	17	Laki-Laki	S1 Teknik Informatika	Keluarga	Tidak
743	21	Laki-Laki	S1 Teknik Informatika	Kos	Tidak
744	18	Perempuan	S1 Teknik Informatika	Kos	Tidak
745	18	Laki-Laki	S1 Teknik Informatika	Orang Tua	Tidak
746	18	Laki-Laki	S1 Teknik Informatika	Orang Tua	Tidak
747	18	Laki-Laki	S1 Teknik Informatika	Kos	Tidak
748	18	Laki-Laki	S1 Teknik Informatika	Kontrak	Tidak
749	18	Laki-Laki	S1 Teknik Informatika	Orang Tua	Tidak
750	18	Perempuan	S1 Teknik Informatika	Orang Tua	Tidak
751	19	Laki-Laki	S1 Teknik Informatika	Kos	Tidak
752	20	Laki-Laki	S1 Teknik Informatika	Orang Tua	Tidak
753	18	Laki-Laki	S1 Teknik Informatika	Orang Tua	Tidak
754	19	Laki-Laki	S1 Teknik Informatika	Orang Tua	Tidak
755	19	Laki-Laki	S1 Teknik Informatika	Kontrak	Tidak
756	19	Perempuan	S1 Teknik Informatika	Kos	Tidak
757	18	Laki-Laki	S1 Teknik Informatika	Kontrak	Tidak
758	19	Laki-Laki	S1 Teknik Informatika	Keluarga	Tidak
759	18	Laki-Laki	S1 Teknik Informatika	Keluarga	Tidak

760	18	Perempuan	S1 Teknik Informatika	Kos	Tidak
761	19	Laki-Laki	S1 Teknik Informatika	Orang Tua	Tidak
762	18	Laki-Laki	S1 Teknik Informatika	Keluarga	Tidak
763	20	Perempuan	S1 Teknik Informatika	Keluarga	Tidak
764	18	Perempuan	S1 Teknik Informatika	Kontrak	Tidak
765	19	Perempuan	S1 Teknik Informatika	Orang Tua	Tidak
766	19	Perempuan	S1 Teknik Informatika	Kontrak	Tidak
767	19	Laki-Laki	S1 Teknik Informatika	Kos	Tidak
768	18	Perempuan	S1 Teknik Informatika	Kos	Tidak
769	18	Laki-Laki	S1 Teknik Informatika	Keluarga	Tidak
770	19	Perempuan	S1 Teknik Informatika	Orang Tua	Tidak
771	21	Perempuan	S1 Teknik Informatika	Kontrak	Tidak
772	20	Perempuan	S1 Teknik Informatika	Orang Tua	Tidak
773	18	Laki-Laki	S1 Teknik Informatika	Kos	Tidak
774	18	Perempuan	S1 Teknik Informatika	Keluarga	Tidak
775	18	Laki-Laki	S1 Teknik Informatika	Orang Tua	Tidak

## Data Kecemasan

No, Respo nden	X 1	X 2	X 3	X 4	X 5	X 6	X 7	X 8	X 9	X 10	X 11	X 12	X 13	X 14	X 15	X 16	X 17	X 18	X 19	X 20	An sie tas	
1	3	3	3	3	3	3	1	3	1	3	2	1	1	1	2	1	1	1	1	3	40	
2	3	3	4	2	4	1	3	4	3	4	3	2	3	2	4	3	3	3	3	3	3	60
3	3	3	2	3	4	1	3	4	1	3	4	1	1	2	4	4	1	1	4	4	53	
4	3	3	1	2	3	1	4	3	2	3	2	2	1	1	2	3	3	2	3	4	48	
5	3	4	3	1	4	2	3	3	3	3	3	3	2	2	2	2	2	2	2	3	52	
6	2	2	2	3	2	3	4	1	3	2	2	3	3	3	2	3	3	3	2	3	51	
7	2	2	3	3	2	3	3	1	2	3	2	4	1	2	1	2	2	2	3	4	47	
8	2	2	3	2	2	3	2	2	3	2	3	2	3	3	3	3	2	2	3	2	49	
9	2	3	1	1	3	1	1	1	1	2	1	3	3	1	1	1	2	2	3	3	36	
10	2	2	1	2	2	3	2	2	3	2	3	2	3	2	3	3	3	3	3	3	49	
11	3	3	1	1	3	2	3	4	2	1	2	1	1	1	2	2	1	1	2	2	38	
12	3	4	2	2	1	3	1	1	1	4	1	4	1	1	1	3	1	2	1	1	38	
13	3	2	1	1	1	2	1	2	1	3	1	1	1	1	1	2	3	1	3	1	32	
14	4	4	2	3	2	1	4	3	1	1	1	4	2	4	4	1	1	2	1	4	49	
15	3	3	3	4	3	3	4	2	2	3	1	1	4	1	1	4	1	2	2	1	48	
16	3	3	2	1	3	2	4	2	2	2	2	3	2	2	3	1	1	3	3	4	48	
17	3	3	2	3	3	1	4	3	3	2	2	2	2	3	4	2	3	4	4	1	54	
18	3	3	3	3	3	1	2	3	3	2	2	2	2	2	2	2	2	2	2	2	46	
19	4	4	1	1	4	2	2	1	1	4	4	2	2	4	1	3	2	2	2	4	50	
20	3	3	3	3	2	2	4	2	4	2	2	4	4	4	2	2	4	4	2	2	58	
21	3	3	3	2	2	1	4	2	1	3	3	2	2	2	2	2	1	3	3	3	47	
22	3	3	2	1	3	1	2	3	1	2	2	1	1	2	3	4	2	1	4	3	44	
23	1	1	4	3	2	3	4	2	1	1	2	2	4	1	2	4	2	1	1	2	43	
24	4	4	1	1	4	3	3	4	1	4	4	1	1	1	1	3	1	4	1	1	47	
25	3	3	1	1	2	1	2	3	1	4	3	1	1	1	3	2	1	1	2	4	40	
26	4	3	3	3	3	3	1	2	3	2	2	2	3	2	2	2	2	1	2	2	47	
27	2	1	2	4	1	3	4	1	4	1	1	2	4	3	1	2	3	3	1	2	45	
28	4	3	1	1	4	2	1	4	1	4	1	4	1	1	1	1	4	2	4	3	47	
29	3	3	2	2	2	1	2	3	3	2	2	2	2	2	2	2	2	2	2	1	42	
30	3	3	1	2	3	2	2	3	3	3	3	2	2	2	3	3	2	3	2	2	49	
31	2	2	1	2	2	1	4	2	2	2	1	1	1	2	2	1	2	2	2	2	36	
32	2	3	3	1	2	1	2	2	2	3	3	2	2	2	2	3	2	2	2	2	43	
33	3	3	1	3	4	3	4	2	1	1	2	1	3	2	4	1	1	1	1	1	42	
34	2	2	1	2	2	2	2	2	2	2	2	4	2	2	2	2	2	2	2	2	41	
35	2	2	3	3	2	3	3	3	3	3	1	2	2	2	2	1	3	3	1	2	46	
36	2	4	2	1	3	4	1	4	4	2	1	1	4	3	3	4	4	3	3	3	56	

37	3	3	1	1	4	1	2	3	1	4	4	1	1	1	4	3	2	1	4	4	48
38	3	3	2	2	4	3	2	4	1	4	4	3	1	2	1	1	2	2	1	4	49
39	3	3	1	1	2	1	3	3	3	3	3	2	2	2	3	2	4	2	2	3	48
40	3	3	2	2	3	2	2	2	2	3	3	2	2	2	4	3	2	2	1	3	48
41	3	3	2	2	3	3	2	2	3	3	2	3	3	2	2	3	3	2	3	3	52
42	3	3	2	2	2	2	3	3	2	3	3	3	2	2	3	3	2	2	3	3	51
43	2	2	3	2	3	3	3	2	2	3	3	3	3	3	2	3	3	3	2	2	52
44	2	3	1	1	2	4	4	2	4	2	3	3	4	4	3	2	4	4	2	2	56
45	4	4	1	1	3	1	2	1	1	4	2	1	1	1	2	2	1	1	2	4	39
46	2	3	2	3	2	2	2	2	2	4	2	2	2	2	2	2	2	3	2	3	46
47	3	3	2	3	3	2	2	3	2	3	2	2	3	2	3	2	3	3	2	3	51
48	3	3	2	2	3	2	2	2	2	3	2	2	2	2	2	2	2	2	2	2	44
49	3	3	2	1	3	1	2	3	1	4	3	1	1	1	2	2	3	3	2	4	45
50	3	3	2	1	3	1	2	3	2	3	4	2	2	1	3	3	2	1	3	3	47
51	3	2	2	2	3	3	4	2	4	3	4	4	4	3	2	3	3	2	2	2	57
52	2	4	2	3	3	1	3	2	3	3	2	2	2	2	3	2	2	1	2	4	48
53	3	4	2	2	4	1	2	3	2	4	3	2	2	2	2	4	3	3	3	4	55
54	1	2	3	3	1	4	3	1	4	1	2	3	4	3	1	2	4	4	1	1	48
55	3	3	2	2	3	2	2	4	2	2	2	2	2	2	2	2	2	2	3	3	47
56	3	4	2	1	2	2	3	3	2	3	3	2	2	1	3	2	2	2	3	3	48
57	3	4	3	4	3	4	2	4	2	4	3	4	2	3	3	2	2	1	4	4	61
58	3	4	1	3	3	3	3	2	3	2	2	3	3	3	2	2	3	3	2	3	53
59	3	3	2	3	3	4	4	2	4	4	4	3	4	3	3	3	3	3	2	4	64
60	3	4	2	1	3	3	1	3	2	1	2	1	3	3	1	1	1	3	2	1	41
61	3	3	3	1	3	1	2	4	1	4	4	1	1	2	4	3	1	1	3	4	49
62	3	3	2	2	3	1	3	3	2	4	3	2	2	2	3	3	2	1	3	3	50
63	3	3	2	2	3	1	3	3	2	4	3	3	3	3	4	3	3	3	3	3	57
64	3	3	2	1	2	3	2	3	4	3	4	4	3	2	1	2	3	2	2	3	52
65	3	3	3	2	2	2	2	3	2	3	3	2	3	2	3	2	2	3	3	3	51
66	3	3	2	2	3	2	2	3	2	3	3	2	2	2	3	3	2	2	3	3	50
67	4	3	1	1	4	3	3	4	1	4	3	1	1	1	4	3	1	1	3	4	50
68	1	3	2	1	1	3	4	2	2	1	2	2	2	1	1	1	4	4	4	1	42
69	1	4	1	3	3	1	3	3	3	2	4	4	3	2	2	2	2	2	2	3	50
70	3	3	1	1	3	1	2	3	1	3	2	2	1	1	4	3	1	1	3	4	43
71	1	2	3	4	2	2	4	2	4	3	1	4	4	4	1	1	4	4	2	2	54
72	4	3	3	1	2	3	3	4	4	4	4	3	3	1	4	4	1	1	4	2	58
73	2	3	4	3	2	4	4	3	4	2	3	3	4	3	2	2	4	3	2	1	58
74	3	3	2	2	3	1	2	2	2	3	3	3	3	2	2	2	2	2	3	3	48
75	3	3	2	3	3	2	2	2	3	3	3	2	2	2	3	3	3	2	2	3	51
76	3	3	2	1	2	2	2	2	2	3	3	1	1	1	3	3	1	2	3	4	44
77	3	3	2	1	3	1	2	2	2	3	3	2	1	4	2	2	3	2	3	4	48

78	3	3	2	1	3	1	3	3	1	3	4	1	2	3	3	3	1	2	4	4	50
79	4	4	1	1	4	1	2	4	1	4	4	2	1	1	3	2	1	1	3	4	48
80	2	2	2	3	2	2	3	2	1	2	2	2	2	2	3	1	2	2	2	2	41
81	2	2	2	2	3	2	3	2	2	2	2	2	2	2	3	2	2	2	2	2	43
82	3	3	3	2	3	1	2	2	2	2	3	2	3	3	2	2	2	2	2	2	46
83	2	1	1	1	1	1	3	1	1	1	1	1	1	1	3	1	1	1	1	2	26
84	2	3	2	2	2	2	2	2	1	2	3	2	2	1	2	3	2	1	2	3	41
85	3	3	3	2	2	1	2	1	2	1	1	2	2	3	2	1	3	2	3	4	43
86	3	3	1	1	3	2	4	1	3	3	3	1	1	3	3	3	1	4	1	2	46
87	3	2	2	2	3	1	4	3	2	3	3	2	2	2	3	2	2	3	2	3	49
88	4	4	3	3	3	1	2	3	2	3	2	1	1	1	2	2	1	1	2	3	44
89	3	3	2	3	3	3	4	4	3	4	3	1	3	1	1	3	3	3	3	2	55
90	2	3	3	3	3	2	4	2	4	2	2	2	4	3	2	1	4	4	1	1	52
91	3	3	3	2	2	4	1	2	3	3	2	3	2	3	2	1	1	4	1	3	48
92	4	4	1	4	1	1	1	1	1	4	4	4	4	4	2	2	4	1	4	4	55
93	2	3	3	1	3	3	3	4	3	3	4	3	2	3	3	2	3	3	4	4	59
94	2	2	3	2	2	2	2	2	2	2	2	2	2	2	2	2	2	2	2	2	41
95	2	3	2	2	3	2	2	2	3	1	3	2	2	3	3	3	2	2	3	3	48
96	2	2	2	2	2	2	2	4	1	2	2	2	1	1	2	2	2	4	4	1	42
97	4	4	1	1	4	1	1	4	1	4	4	1	1	1	4	4	2	2	4	4	52
98	3	3	3	4	2	3	3	3	2	4	4	2	2	1	3	3	2	3	3	4	57
99	2	2	2	2	3	2	4	2	3	2	2	3	2	2	2	4	4	4	4	4	55
100	2	2	3	2	3	1	1	2	2	2	2	2	2	2	2	1	1	2	1	2	37
101	3	3	2	3	3	1	1	2	1	4	2	2	1	1	3	4	4	1	1	1	43
102	2	2	1	1	1	1	4	4	1	3	3	1	1	1	1	1	2	2	1	2	35
103	4	4	1	1	4	1	1	4	1	4	4	1	1	1	4	4	1	1	4	4	50
104	3	2	3	1	3	4	3	4	1	3	3	3	2	2	4	3	3	2	3	4	56
105	2	1	1	2	2	3	4	2	3	2	3	2	2	3	3	2	2	3	3	3	48
106	2	4	4	1	3	2	4	3	2	4	3	2	2	3	4	2	2	4	2	3	56
107	3	4	3	1	2	2	4	2	2	3	2	2	3	3	3	3	2	1	3	3	51
108	4	4	2	2	3	2	1	4	2	4	4	2	2	2	4	4	1	2	4	4	57
109	2	3	1	1	3	1	2	2	1	2	2	1	1	1	3	2	1	3	2	2	36
110	3	3	3	1	3	2	3	3	3	3	3	3	3	3	3	3	3	3	3	3	57
111	1	2	1	1	3	4	4	1	1	1	1	1	1	1	4	1	1	1	1	1	32
112	1	2	1	1	1	1	1	1	1	1	1	2	1	2	1	2	3	1	1	1	26
113	3	2	2	1	4	2	4	3	3	4	4	3	3	3	3	3	3	3	4	4	61
114	1	2	2	2	1	2	4	1	4	1	2	4	4	4	1	1	4	4	1	2	47
115	3	3	3	2	3	1	3	3	1	3	3	3	2	3	2	2	3	3	3	3	52
116	3	3	3	3	3	2	2	3	3	3	3	3	3	2	3	2	3	3	3	3	56
117	2	2	3	3	3	2	3	4	3	3	2	3	3	3	3	3	2	2	3	3	55
118	3	3	3	2	3	2	3	3	3	3	3	2	2	2	2	3	3	2	3	3	53

119	4	4	3	1	3	1	2	4	2	4	3	3	1	1	3	3	2	1	4	4	53
120	3	3	4	1	3	1	4	4	4	2	3	3	3	3	3	1	4	4	2	2	57
121	2	4	4	1	4	1	2	4	3	4	4	2	1	3	2	2	3	3	2	3	54
122	2	3	1	2	3	1	3	2	3	3	2	2	2	2	3	2	2	2	2	3	45
123	4	4	3	1	3	2	2	4	2	4	4	3	3	3	4	4	4	3	4	3	64
124	2	2	3	2	2	1	4	2	2	2	1	4	3	3	2	2	2	4	2	2	47
125	4	4	2	2	4	1	1	4	2	4	3	1	1	2	3	3	2	2	3	4	52
126	3	2	2	4	2	2	4	2	3	3	3	3	1	1	2	2	1	1	3	3	47
127	4	4	1	1	4	2	1	4	1	4	4	1	1	1	4	4	2	1	4	4	52
128	3	3	2	1	3	1	2	2	2	3	2	1	1	1	3	3	2	2	4	4	45
129	3	2	2	3	2	3	4	2	3	2	2	3	3	3	3	3	3	3	3	3	55
130	4	4	1	1	4	1	3	4	1	4	3	1	1	3	4	3	3	2	3	4	54
131	3	4	2	3	2	2	3	2	1	4	4	2	2	3	2	2	1	4	2	4	52
132	3	3	3	3	3	2	2	3	3	3	4	4	3	3	2	2	4	4	2	3	59
133	2	3	3	3	2	3	4	2	4	2	2	2	3	3	2	2	3	3	2	2	52
134	4	4	3	3	4	3	2	2	4	3	2	2	2	2	3	3	3	3	3	4	59
135	4	4	3	3	4	3	2	2	4	3	2	2	2	2	3	3	3	3	3	4	59
136	3	3	1	2	2	1	1	1	1	3	3	4	1	3	2	1	1	3	1	3	40
137	2	3	2	2	2	1	2	2	2	1	2	2	1	2	2	2	2	2	2	1	37
138	2	3	2	3	2	3	3	2	2	3	3	2	3	4	2	1	3	3	4	3	53
139	2	3	2	2	2	2	3	3	3	2	2	2	2	2	2	2	2	3	2	3	46
140	2	4	4	1	4	1	4	4	2	4	1	4	4	4	3	2	1	2	1	3	55
141	4	3	1	2	3	1	3	3	2	3	3	2	1	2	1	2	3	1	3	4	47
142	1	2	3	4	2	3	3	3	2	1	2	4	3	3	1	2	4	4	2	2	51
143	3	4	1	2	4	1	1	4	1	4	4	1	2	2	4	4	1	2	4	4	53
144	3	3	3	3	3	3	3	3	3	3	3	3	3	3	3	3	3	3	3	3	60
145	2	4	1	2	1	2	3	1	2	2	1	2	3	2	2	2	2	3	2	2	41
146	2	2	1	3	2	2	3	3	2	2	3	2	1	2	3	2	3	3	2	3	46
147	3	3	3	3	3	3	3	3	4	3	1	3	3	3	2	1	4	4	2	3	57
148	3	3	2	4	3	2	3	2	3	3	3	3	3	3	4	3	4	3	3	3	60
149	4	4	4	4	4	1	4	4	1	4	4	2	1	1	4	4	4	4	4	4	66
150	1	2	1	4	2	3	4	2	4	2	1	4	4	4	1	1	4	4	1	1	50
151	3	3	2	2	3	3	3	2	3	3	2	3	3	3	2	2	3	3	2	2	52
152	2	3	4	4	3	3	3	4	2	2	2	2	1	4	3	2	4	3	3	4	58
153	4	3	1	4	3	3	3	4	3	4	2	1	1	3	3	3	3	1	2	4	55
154	3	3	2	3	2	1	4	2	3	2	2	2	3	1	2	3	3	2	2	3	48
155	4	4	4	1	4	1	1	4	1	4	3	3	1	1	2	1	1	1	2	3	46
156	2	3	1	2	2	3	4	4	4	2	2	2	3	3	1	1	2	3	2	2	48
157	2	3	3	4	2	3	4	2	3	2	2	3	3	2	2	2	3	2	3	2	52
158	3	3	4	2	3	4	4	3	4	3	2	3	3	3	3	3	3	3	2	3	61
159	4	4	2	1	2	1	2	4	2	2	3	3	2	3	3	3	3	3	3	3	53



160	3	1	2	1	1	3	2	3	3	3	2	2	3	3	4	3	3	3	2	3	50
161	2	2	2	2	2	2	2	2	2	2	2	2	2	2	2	2	2	2	2	2	40
162	2	2	3	1	2	2	2	2	2	2	2	2	2	2	2	2	2	2	2	2	40
163	4	4	1	1	1	2	2	4	1	4	4	4	4	3	4	2	4	2	4	2	57
164	2	4	1	1	4	3	1	4	2	4	1	4	3	1	4	3	3	1	3	4	53
165	2	4	1	2	4	3	2	2	2	2	2	2	2	2	2	2	2	2	2	2	44
166	3	2	2	2	2	1	4	1	4	2	2	4	1	1	2	1	4	3	1	2	44
167	2	2	2	2	2	1	3	2	2	2	3	2	2	2	3	2	2	2	3	2	43
168	3	3	2	1	3	2	2	3	2	3	3	1	2	2	3	3	2	2	3	3	48
169	1	3	1	1	3	4	4	1	1	2	3	1	1	1	3	1	2	1	2	1	37
170	4	4	1	1	4	1	1	4	1	4	4	1	1	1	4	3	1	3	4	4	51
171	2	3	1	2	3	1	2	4	1	4	4	4	3	3	2	4	3	3	1	3	53
172	3	4	1	1	4	2	1	4	1	4	4	3	3	3	3	3	3	3	4	4	58
173	1	2	3	3	2	2	2	2	2	2	2	2	2	2	2	2	2	2	2	2	41
174	2	3	2	2	3	2	4	2	3	2	3	2	4	2	2	1	4	2	2	1	48
175	4	4	1	1	4	1	1	4	1	4	4	3	1	1	4	3	3	3	3	4	54
176	4	4	3	4	1	3	4	1	4	1	1	4	4	4	1	1	4	4	1	1	54
177	2	3	1	2	2	2	4	2	2	2	2	2	2	2	2	2	2	2	2	2	42
178	4	4	2	1	4	1	3	4	2	4	3	2	1	3	4	4	1	1	4	4	56
179	2	3	1	3	2	1	2	1	3	2	3	3	2	2	2	2	2	3	1	42	
180	2	3	3	4	1	2	3	4	3	3	3	3	3	3	2	2	3	3	1	3	54
181	3	3	1	1	2	1	1	1	1	3	3	1	1	3	1	1	1	1	2	2	33
182	3	3	3	3	3	2	4	3	4	2	2	2	4	3	2	2	4	3	2	2	56
183	3	3	1	1	2	3	2	4	2	4	2	3	1	1	4	3	1	1	3	3	47
184	2	2	1	2	2	1	2	2	1	3	2	2	3	2	2	2	3	2	2	40	
185	2	2	4	2	2	2	2	2	2	2	2	2	2	2	2	2	2	2	2	2	42
186	3	1	4	4	1	1	4	1	4	3	1	4	4	4	1	3	4	4	3	3	57
187	2	3	1	2	3	4	3	2	2	4	3	1	1	4	3	4	4	3	3	4	56
188	1	1	3	3	1	4	4	2	4	1	1	4	4	4	2	2	4	4	1	3	53
189	3	4	2	1	2	1	3	1	3	4	4	1	1	4	4	2	3	1	4	4	52
190	4	4	4	1	4	1	2	4	1	4	1	1	3	1	4	2	3	3	4	4	55
191	4	4	1	1	1	4	4	4	4	4	4	4	4	4	4	4	4	4	3	4	70
192	4	4	2	1	4	3	1	4	1	3	4	1	1	1	4	3	2	2	4	4	53
193	2	3	1	2	3	3	4	3	3	4	3	3	3	3	3	3	3	3	3	3	58
194	4	4	1	1	1	2	1	4	1	4	4	1	1	1	3	2	1	1	2	4	43
195	2	2	1	1	3	3	4	1	4	2	3	1	2	3	4	2	4	4	2	4	52
196	2	2	2	2	2	2	2	2	2	2	2	2	2	2	2	2	2	2	2	2	40
197	2	4	3	2	3	2	3	2	1	3	2	2	3	3	3	2	3	2	4	3	52
198	3	3	1	1	3	2	4	4	2	3	4	2	2	3	4	3	2	2	2	3	53
199	3	3	1	1	3	1	2	4	1	4	3	2	1	1	3	3	1	1	3	3	44
200	3	4	1	2	3	2	3	3	1	4	3	2	1	2	4	2	1	2	2	3	48

201	2	2	3	2	2	2	2	2	2	1	2	2	2	2	2	2	2	2	2	40
202	2	3	1	1	1	1	2	1	1	2	2	2	2	1	1	1	1	1	1	28
203	2	3	3	2	1	1	3	1	1	2	2	2	1	2	2	1	2	2	1	36
204	3	3	3	2	3	1	3	3	2	3	2	2	2	3	3	2	3	3	1	49
205	3	3	3	3	2	3	3	2	3	2	2	3	3	3	2	2	3	3	2	52
206	3	3	2	2	3	2	3	4	3	3	3	3	3	3	4	3	3	3	3	59
207	3	3	2	3	3	3	2	3	2	3	4	2	2	1	3	3	3	2	2	51
208	2	2	3	3	2	1	4	3	3	2	2	3	4	4	3	2	4	4	3	57
209	3	2	1	1	2	2	1	4	2	4	3	1	1	1	3	2	1	1	2	41
210	2	3	3	3	3	3	3	4	3	3	3	3	3	3	3	3	3	3	3	60
211	3	3	1	1	3	1	1	3	1	3	4	3	1	2	4	3	1	1	3	45
212	3	2	3	3	4	2	4	1	4	2	4	1	4	4	1	1	4	3	2	53
213	3	3	1	1	3	1	1	3	1	3	3	2	1	1	4	4	2	2	2	44
214	3	2	4	2	1	2	1	1	2	2	2	3	2	3	4	2	2	3	3	47
215	3	3	3	4	1	4	4	1	4	2	2	3	4	3	2	1	4	3	1	54
216	3	3	1	2	2	2	1	1	2	2	4	1	2	2	3	2	2	2	3	42
217	2	4	2	3	2	1	4	2	2	2	3	3	4	4	3	1	3	3	3	53
218	4	4	1	1	4	1	1	4	1	4	4	1	1	1	4	4	1	1	4	50
219	3	3	2	2	3	3	3	4	2	4	3	3	2	3	4	3	3	3	2	59
220	2	3	1	3	3	3	3	3	3	3	3	2	3	3	3	3	3	3	3	56
221	2	2	1	1	2	1	1	2	1	2	2	1	1	1	2	1	1	1	2	30
222	2	3	4	3	1	1	1	3	3	1	4	2	2	2	4	2	2	4	1	48
223	3	3	2	4	3	2	2	2	3	3	3	2	3	3	3	3	4	3	3	57
224	3	3	2	2	3	1	2	3	2	3	3	2	2	2	3	3	2	2	4	51
225	2	4	3	2	2	1	4	2	3	2	2	2	2	4	3	2	3	4	2	52
226	3	3	2	2	2	1	4	3	3	3	3	3	2	3	4	3	2	3	3	56
227	2	1	1	1	2	1	2	2	1	2	2	2	1	3	4	1	1	1	4	36
228	4	4	3	1	3	1	1	4	1	4	4	3	1	1	3	4	1	2	4	53
229	4	3	1	1	2	1	2	4	2	3	3	1	1	1	2	2	1	1	2	39
230	2	2	4	4	1	4	4	2	4	2	1	4	4	4	2	1	4	3	2	56
231	2	4	1	1	2	2	2	2	1	2	2	1	1	1	2	2	2	2	2	36
232	3	4	2	1	3	1	2	2	2	3	2	3	2	2	4	4	2	2	2	50
233	2	4	2	1	4	1	4	2	1	4	3	3	1	1	4	2	1	1	2	47
234	3	4	1	1	3	1	2	3	2	3	2	2	1	1	2	2	3	2	4	46
235	3	4	1	1	3	1	2	4	1	4	3	3	1	1	4	1	1	1	4	46
236	2	3	4	3	3	2	3	4	4	3	3	4	3	4	3	4	3	3	3	64
237	4	3	1	1	3	1	2	2	2	3	4	1	1	1	2	2	2	1	3	42
238	2	3	2	3	3	1	4	2	2	2	3	3	3	2	3	3	2	2	2	49
239	2	3	1	3	2	4	2	4	3	4	3	2	3	3	3	3	2	4	3	57
240	1	3	4	2	1	1	4	1	3	2	1	3	3	4	1	2	3	4	3	47
241	4	3	1	1	4	2	3	4	1	4	3	2	2	2	3	2	2	2	3	51

242	1	2	1	1	2	3	3	1	1	2	1	1	3	4	2	1	3	3	1	1	37
243	2	3	3	3	2	4	3	2	3	2	2	3	3	3	2	2	3	3	2	2	52
244	3	4	2	1	4	1	2	4	2	3	3	2	2	2	3	2	3	3	3	4	53
245	3	4	1	1	3	2	1	4	2	3	3	1	1	2	3	3	1	1	2	1	42
246	2	3	1	1	3	1	2	2	2	3	2	2	1	2	3	1	1	2	3	3	40
247	3	4	1	2	3	1	3	3	2	3	3	3	3	4	3	3	2	4	3	3	56
248	2	3	2	2	3	2	3	4	2	3	2	3	3	3	3	3	2	3	2	3	53
249	3	3	2	1	3	2	2	3	2	3	3	2	2	2	3	2	2	3	3	3	49
250	3	3	2	2	3	2	2	4	3	3	3	2	2	2	3	3	3	3	3	3	54
251	3	3	3	2	2	2	3	2	3	3	2	3	3	4	2	2	3	3	2	2	52
252	3	2	1	1	3	3	3	3	3	3	3	1	2	2	3	3	2	1	2	3	47
253	3	3	3	1	4	4	3	4	2	4	4	3	3	3	1	1	4	3	3	4	60
254	4	2	3	2	3	2	4	3	4	3	3	3	4	4	3	1	4	4	3	3	62
255	3	2	2	2	3	2	2	3	3	3	3	2	3	3	3	2	2	2	3	3	51
256	3	2	2	3	3	3	4	3	3	2	4	4	3	3	3	4	4	4	2	3	62
257	3	3	3	3	3	3	3	3	3	3	2	3	3	3	2	2	3	2	2	2	54
258	4	4	2	2	3	1	3	4	3	4	3	2	1	2	2	2	2	2	2	4	52
259	3	3	2	2	3	2	2	3	2	3	3	3	2	3	4	4	2	3	3	4	56
260	3	2	3	3	2	2	3	2	3	3	3	3	3	2	3	1	2	1	3	3	50
261	2	2	4	2	2	3	4	2	4	3	1	4	4	4	2	2	4	4	2	3	58
262	4	1	1	1	4	1	1	4	1	4	3	1	1	1	3	3	1	1	4	4	44
263	2	2	2	3	2	3	3	2	2	2	2	3	3	2	2	2	2	2	2	2	45
264	2	3	3	3	1	1	1	4	3	3	2	2	3	4	2	3	2	3	2	3	50
265	3	3	1	3	2	1	4	4	2	3	2	2	2	2	3	3	4	2	3	4	53
266	2	4	1	1	3	4	4	1	2	4	4	2	4	4	1	1	4	1	2	4	53
267	3	3	1	2	2	4	4	4	4	2	2	2	2	2	1	2	4	4	3	3	54
268	2	3	1	1	1	1	1	2	1	3	3	1	1	1	3	3	1	1	1	3	34
269	2	4	3	2	2	3	4	1	2	2	1	2	2	2	2	2	3	2	1	2	44
270	1	3	2	1	1	1	1	3	1	1	1	1	1	1	1	1	1	1	1	3	27
271	4	4	4	1	4	1	1	4	1	4	4	2	2	3	3	4	1	1	1	3	52
272	2	3	1	1	2	1	1	3	1	3	3	2	2	2	2	2	2	2	2	2	39
273	2	4	2	1	3	1	3	4	1	3	2	1	1	1	3	3	2	2	3	4	46
274	4	4	4	1	4	1	3	4	4	4	2	3	1	3	4	2	1	3	4	4	60
275	4	4	1	1	3	2	4	3	2	3	1	1	1	3	3	2	2	2	1	3	46
276	2	3	1	1	3	2	2	3	1	3	4	1	1	1	4	2	2	1	2	3	42
277	3	3	2	3	2	4	4	3	3	2	3	1	4	4	3	2	4	4	2	3	59
278	3	3	1	3	3	4	4	3	2	3	3	1	1	3	3	3	3	2	3	3	54
279	3	4	1	1	4	2	1	4	1	4	2	1	2	1	3	4	3	1	4	4	50
280	2	4	2	2	3	1	2	4	1	4	3	2	1	1	4	3	1	1	2	4	47
281	2	2	1	4	2	1	4	1	3	2	3	1	1	2	2	2	3	3	3	2	44
282	3	3	3	2	3	1	2	3	3	2	2	2	2	2	3	2	2	2	2	3	47

283	2	2	2	2	3	2	3	2	3	3	3	2	2	3	3	2	2	2	3	3	49
284	2	2	1	1	3	2	1	2	1	3	3	2	1	3	2	2	2	3	1	3	40
285	3	3	2	2	3	2	4	4	2	2	2	2	2	2	2	2	2	2	2	2	47
286	3	4	2	1	4	1	2	4	1	4	2	2	1	1	4	4	1	1	4	4	50
287	3	2	3	3	2	3	3	3	4	3	3	3	3	3	2	2	4	3	2	3	57
288	1	1	1	1	1	1	1	1	1	1	1	2	1	2	4	4	3	2	4	4	37
289	3	4	2	2	3	2	3	4	3	4	3	3	1	3	4	3	2	3	3	4	59
290	3	3	1	2	3	2	2	3	2	3	3	2	2	2	2	2	3	4	3	3	50
291	3	4	1	2	4	3	3	3	2	3	4	1	1	3	4	4	2	3	3	3	56
292	3	4	1	2	4	2	1	4	1	4	3	1	1	1	4	4	1	1	4	4	50
293	2	3	1	2	3	1	2	4	2	4	3	2	2	3	2	2	3	2	3	4	50
294	2	2	3	3	2	3	3	3	3	2	1	3	3	2	2	2	3	3	2	3	50
295	2	3	2	3	2	4	4	4	4	2	1	3	4	4	2	1	3	3	2	2	55
296	2	2	1	2	2	1	3	1	2	2	2	1	2	2	3	2	1	2	2	3	38
297	3	3	2	3	3	1	2	2	2	3	2	2	2	2	2	1	2	2	1	2	42
298	3	2	1	4	2	4	4	2	4	2	2	3	3	3	2	2	4	3	2	3	55
299	4	4	1	1	4	1	2	3	1	1	4	1	1	1	4	2	1	1	3	4	44
300	4	4	1	1	4	1	2	4	1	2	3	1	1	1	4	2	2	2	4	4	48
301	3	3	2	4	4	2	2	3	1	3	4	2	2	2	4	3	2	2	3	4	55
302	2	3	2	2	1	4	4	2	3	1	1	2	4	3	2	1	4	4	1	2	48
303	2	2	1	2	2	1	1	3	1	2	2	1	1	2	3	2	1	2	2	3	36
304	4	4	1	1	4	1	1	4	1	4	4	1	1	1	4	4	1	1	4	4	50
305	2	4	2	3	2	2	4	2	4	2	2	3	4	4	2	2	4	4	3	3	58
306	3	3	1	4	3	1	2	2	3	3	3	1	2	2	3	3	3	3	3	3	51
307	3	3	3	3	3	2	4	3	3	3	2	2	3	2	3	3	3	3	3	3	57
308	2	3	1	1	3	1	4	3	2	3	3	2	3	4	2	2	4	4	2	2	51
309	2	3	1	3	3	1	3	1	3	3	2	1	3	3	3	2	3	3	2	4	49
310	3	3	1	1	3	2	3	2	2	3	3	4	2	2	3	2	2	2	2	3	48
311	2	4	1	1	4	1	1	3	4	4	3	3	2	2	3	2	1	4	3	3	51
312	3	3	3	2	3	2	2	3	2	3	3	2	3	3	3	3	3	3	4	3	56
313	3	4	1	2	3	2	2	4	3	4	4	2	1	2	4	4	2	2	4	4	57
314	3	3	3	2	2	2	2	4	1	2	3	3	3	3	3	3	2	1	4	3	52
315	3	3	3	2	2	2	3	3	3	2	3	3	2	3	2	2	4	3	2	3	53
316	3	4	3	3	2	1	4	3	2	3	4	2	2	1	3	2	2	2	2	3	51
317	1	3	4	4	1	1	2	2	1	1	3	1	2	2	1	4	2	1	1	1	38
318	4	4	4	1	4	1	1	4	1	3	4	1	1	1	3	3	1	1	3	4	49
319	2	2	2	2	2	1	1	3	2	3	3	1	2	2	3	2	3	3	2	3	44
320	3	3	2	3	2	3	2	3	3	4	3	3	3	1	3	1	4	1	2	3	52
321	3	3	1	1	3	1	2	4	1	3	3	1	1	1	3	3	1	1	3	4	43
322	3	3	3	2	3	3	3	3	1	4	3	3	2	1	4	3	2	2	3	4	55
323	3	1	2	3	4	2	4	4	2	3	2	3	4	4	4	2	3	3	3	4	60

324	4	4	1	1	4	1	1	4	1	4	4	4	1	1	4	4	1	1	4	4	53
325	3	2	3	3	1	2	4	2	4	3	2	3	2	2	3	2	3	2	1	3	50
326	3	3	3	2	3	1	3	4	2	4	3	3	2	1	3	3	2	2	3	4	54
327	4	4	1	1	4	1	1	4	1	4	4	3	1	1	3	4	3	3	4	4	55
328	3	3	1	4	3	2	4	2	4	2	1	2	3	3	2	2	2	3	2	2	50
329	4	4	1	1	4	1	1	4	1	4	4	1	1	1	4	4	1	1	4	4	50
330	4	4	1	1	4	1	1	4	1	4	4	1	1	1	4	4	1	1	4	4	50
331	3	3	2	1	3	2	3	4	2	3	4	2	1	3	2	3	2	2	3	3	51
332	3	3	2	2	3	2	2	4	2	3	4	2	2	2	3	3	2	2	4	3	53
333	1	2	1	2	4	3	2	4	1	2	1	1	2	4	2	3	3	3	2	4	47
334	3	3	2	2	3	1	3	3	2	3	2	2	2	3	3	3	2	2	3	4	51
335	4	4	4	1	4	1	1	4	1	4	4	1	4	1	4	4	1	1	4	4	56
336	2	1	1	3	1	3	3	1	2	2	2	3	3	3	1	1	4	3	3	1	43
337	4	4	1	1	4	2	2	2	2	4	2	2	2	2	4	2	2	2	2	3	49
338	3	3	2	2	3	2	2	4	2	3	4	2	2	2	3	3	2	2	3	3	52
339	3	3	2	1	3	2	2	4	1	2	4	1	1	3	3	2	1	3	3	3	47
340	3	4	2	2	3	3	2	4	2	3	4	3	2	2	3	4	2	3	3	3	57
341	2	3	1	1	3	1	2	4	2	2	1	2	2	2	2	2	3	3	1	3	42
342	3	4	1	1	3	1	1	4	1	4	3	3	1	2	4	3	1	1	3	4	48
343	3	4	1	1	3	1	2	4	1	4	4	1	1	1	2	3	2	2	3	4	47
344	4	4	1	2	4	1	3	3	3	4	2	4	4	4	4	3	3	3	3	3	62
345	2	4	2	2	4	1	1	2	2	3	3	2	1	2	1	2	2	2	4	3	45
346	3	3	2	1	2	2	1	2	2	3	3	2	2	3	2	3	2	2	2	3	45
347	4	4	1	1	4	1	1	4	1	4	4	1	1	1	4	4	1	1	4	4	50
348	2	3	1	3	2	2	2	2	3	2	1	2	2	3	2	2	3	2	1	2	42
349	3	4	1	1	4	2	2	4	2	4	4	2	1	1	4	2	2	2	4	4	53
350	2	2	2	2	2	2	4	2	2	3	4	4	2	4	2	2	3	3	2	2	51
351	2	3	2	2	2	2	3	2	2	2	2	3	3	3	2	2	2	2	2	2	45
352	3	3	1	1	3	1	3	3	1	4	3	1	1	2	3	3	1	1	3	3	44
353	4	4	1	1	3	1	1	4	1	4	4	1	1	1	4	3	1	1	3	4	47
354	3	4	1	1	3	2	1	4	2	3	2	1	1	1	3	3	1	2	2	3	43
355	2	3	2	2	2	1	4	2	2	3	1	2	2	2	3	1	2	2	3	3	44
356	4	3	1	2	3	1	4	4	2	4	3	4	3	3	3	4	4	2	4	4	62
357	2	2	4	1	2	2	2	2	4	2	3	3	3	3	1	2	2	2	2	2	46
358	3	3	1	1	2	1	2	2	2	3	2	2	2	2	3	2	2	2	2	2	41
359	2	2	2	2	2	2	2	2	2	2	2	2	2	2	2	2	2	2	2	2	40
360	1	3	1	2	4	1	1	4	2	3	3	1	1	2	4	2	2	1	3	4	45
361	2	2	1	1	2	3	2	3	2	3	3	1	2	3	3	2	2	3	3	3	46
362	3	2	2	3	2	3	4	2	4	2	2	3	3	3	2	2	4	4	2	2	54
363	4	3	4	4	3	3	4	4	4	4	3	4	3	3	3	3	4	3	3	4	70
364	3	4	3	1	3	1	3	3	2	3	3	3	2	2	3	3	3	2	2	3	52

365	3	3	3	3	3	3	3	3	4	3	3	3	3	3	3	3	3	3	3	3	61
366	2	3	1	2	3	1	2	2	3	3	1	2	1	1	4	2	1	1	2	3	40
367	4	4	1	1	4	1	1	4	1	4	4	1	1	1	4	3	1	2	3	4	49
368	3	4	1	1	3	3	3	4	3	4	2	3	2	2	3	2	3	3	2	4	55
369	2	3	3	3	3	3	3	3	3	3	3	3	3	3	3	3	3	3	3	3	59
370	4	4	1	1	3	2	3	4	2	4	3	2	1	2	4	2	1	3	3	3	52
371	3	2	2	1	3	1	2	3	2	3	2	2	2	2	3	2	3	3	2	4	47
372	2	3	2	2	2	1	2	1	4	1	2	4	4	4	1	1	2	4	2	2	46
373	4	4	2	1	4	1	2	4	1	4	4	2	1	1	4	4	1	2	4	4	54
374	4	4	3	1	4	1	3	4	1	4	4	3	3	3	3	4	1	1	3	4	58
375	3	3	3	3	3	2	3	3	3	3	4	2	2	3	3	3	2	3	4	4	59
376	2	3	2	3	3	3	4	1	3	2	2	1	3	4	4	1	4	3	2	2	52
377	2	3	1	2	2	3	1	4	2	4	4	3	3	3	3	3	3	3	3	3	55
378	3	4	4	2	2	1	2	3	1	3	3	4	3	2	3	2	3	4	3	4	56
379	3	3	3	2	3	3	3	4	1	4	3	3	3	3	3	3	3	3	3	3	59
380	4	2	3	4	2	1	2	1	1	3	4	2	2	1	1	3	3	1	2	2	44
381	4	4	2	1	4	2	1	4	2	3	4	2	2	1	3	3	2	2	3	4	53
382	2	3	2	1	3	1	3	2	2	3	2	1	1	1	3	2	3	2	3	3	43
383	2	4	1	4	3	3	4	2	4	2	3	3	3	4	3	3	3	4	2	3	60
384	3	3	1	3	3	2	4	3	2	3	3	1	2	2	4	2	3	2	2	3	51
385	2	2	2	2	2	1	3	1	1	2	1	1	2	2	1	1	3	3	2	1	35
386	4	4	1	1	4	1	4	4	1	4	3	2	3	3	4	3	1	1	4	4	56
387	3	3	2	3	3	1	2	3	3	3	3	2	2	2	4	2	3	2	3	3	52
388	3	4	2	1	4	1	1	4	1	4	4	2	2	2	3	3	2	2	3	4	52
389	4	4	2	1	4	1	3	2	1	4	4	2	1	1	4	4	2	2	4	4	54
390	3	3	2	1	3	2	3	3	2	3	2	2	2	2	3	2	2	2	2	3	47
391	3	3	1	1	3	2	2	4	2	3	2	2	1	1	3	3	3	3	4	3	49
392	2	4	2	2	2	1	3	1	2	3	3	3	2	1	3	2	3	2	1	3	45
393	2	3	1	1	4	1	2	4	1	3	4	1	1	1	4	4	1	1	4	4	47
394	1	4	1	1	1	1	1	4	1	4	3	3	1	1	3	3	1	1	3	3	41
395	2	3	2	3	3	3	3	2	3	2	3	4	2	3	2	2	3	3	2	2	52
396	3	4	1	2	3	1	3	3	1	3	2	2	2	3	2	2	2	2	2	2	45
397	3	4	3	1	4	1	3	3	2	4	3	2	3	2	3	3	3	3	3	3	56
398	3	2	2	2	3	4	3	3	2	4	3	4	4	3	2	2	3	3	2	4	58
399	4	4	1	1	4	1	1	4	1	4	3	2	1	1	3	4	1	1	4	4	49
400	3	4	1	3	3	2	2	3	3	4	2	2	2	2	4	3	2	3	3	4	55
401	3	3	2	2	3	4	1	4	3	3	2	1	2	3	3	3	1	2	3	3	51
402	2	4	1	2	2	3	3	4	2	4	3	2	2	2	4	3	2	2	3	4	54
403	3	3	2	2	3	3	2	3	2	3	3	3	2	2	3	3	3	2	3	3	53
404	4	4	1	1	3	1	1	1	1	3	3	3	1	1	4	1	1	4	3	3	44
405	3	3	1	1	3	2	3	4	2	3	3	3	2	3	3	2	3	3	3	3	53

406	2	2	2	1	3	1	4	1	3	3	1	3	4	4	3	2	3	3	2	3	50
407	2	3	1	2	3	4	1	4	1	3	3	2	1	1	3	3	1	1	3	4	46
408	4	4	1	1	3	1	1	3	1	4	4	1	1	1	3	3	1	1	4	3	45
409	3	3	2	2	2	4	2	3	2	2	4	2	2	2	3	2	2	2	3	3	50
410	3	4	1	1	3	2	1	4	3	4	2	2	3	3	3	2	2	2	2	4	51
411	3	3	3	3	2	3	3	2	3	3	3	3	3	3	2	2	3	3	2	3	55
412	2	4	1	2	2	2	2	2	1	2	2	4	2	2	3	3	2	4	1	1	44
413	2	2	2	4	1	3	4	1	4	1	3	2	4	4	2	1	4	4	1	2	51
414	3	4	3	2	4	1	2	4	3	4	4	1	1	3	4	3	2	3	3	4	58
415	4	4	1	1	4	1	3	4	3	4	4	4	4	3	4	4	3	3	3	4	65
416	3	4	2	2	4	4	3	3	2	3	3	4	2	3	3	4	3	3	3	4	62
417	3	4	1	1	3	1	3	4	2	3	3	1	2	1	4	4	2	2	3	2	49
418	2	3	4	2	3	3	1	4	2	2	1	2	1	3	4	3	2	2	2	3	49
419	3	4	1	1	3	2	4	3	1	4	4	1	3	2	4	4	3	2	4	3	56
420	2	3	2	2	2	1	2	2	2	3	2	3	3	3	3	2	3	2	2	3	47
421	2	2	2	3	2	1	1	2	1	2	3	1	1	1	3	1	4	2	4	3	41
422	4	2	2	4	4	1	4	2	1	4	1	4	4	4	4	3	4	4	1	1	58
423	3	3	1	1	3	2	2	4	2	3	2	2	2	3	4	3	2	2	2	3	49
424	3	4	1	1	4	1	4	3	1	3	2	2	1	3	4	3	3	3	1	4	51
425	3	4	3	2	4	1	3	3	3	4	3	3	1	3	4	3	3	3	3	4	60
426	2	3	1	2	2	1	3	2	1	2	4	1	1	2	2	2	2	1	2	4	40
427	3	4	1	1	3	1	2	4	2	3	3	3	1	2	3	3	2	2	2	3	48
428	1	2	3	1	2	3	4	1	4	1	1	4	1	4	1	1	4	4	1	2	45
429	3	2	2	2	1	2	2	2	2	2	4	2	2	2	3	2	2	2	2	2	43
430	3	2	2	1	2	1	2	3	1	3	3	3	2	2	3	3	2	1	2	3	44
431	4	4	2	2	3	1	4	4	3	4	2	1	1	1	4	3	2	2	4	2	53
432	4	4	1	1	3	1	1	4	1	4	3	3	1	1	3	3	1	1	4	4	48
433	3	4	2	3	4	2	1	4	1	4	2	3	3	1	3	3	2	3	3	4	55
434	3	4	2	1	3	1	2	4	1	3	2	1	1	1	3	3	2	1	3	3	44
435	2	1	2	3	1	4	4	1	4	1	3	2	3	3	1	3	3	4	2	1	48
436	1	1	2	1	2	1	2	1	1	1	1	2	2	1	2	1	1	1	1	1	26
437	4	3	2	2	3	1	2	2	2	4	2	2	2	2	3	3	2	2	3	4	50
438	2	3	1	1	3	2	4	3	4	3	3	2	4	2	2	3	4	3	2	2	53
439	4	4	1	1	4	1	2	4	1	3	3	2	1	1	4	3	1	1	3	4	48
440	1	1	1	1	3	1	1	2	1	2	2	1	1	1	3	2	1	2	2	2	31
441	3	4	2	2	2	1	3	2	1	3	3	2	2	2	2	2	2	2	2	3	45
442	3	3	1	3	3	3	3	4	3	4	3	3	2	2	3	3	2	2	4	3	57
443	3	3	1	2	2	1	2	3	2	3	3	1	1	1	3	2	2	2	2	3	42
444	1	1	2	3	2	3	4	2	4	2	1	3	3	3	3	3	3	4	2	2	51
445	3	3	1	1	4	3	2	4	1	4	4	2	2	1	4	3	2	2	4	4	54
446	3	3	3	3	3	2	3	3	2	3	3	2	2	2	3	3	2	2	2	3	52

447	3	3	2	2	3	2	3	4	2	3	3	3	3	3	3	3	3	3	3	3	57
448	3	4	3	2	4	1	2	4	1	4	4	2	1	1	4	4	3	1	4	4	56
449	2	1	1	2	1	2	2	2	2	1	2	2	2	2	2	2	2	2	2	2	36
450	3	3	2	2	3	2	2	3	2	3	2	2	2	2	3	2	2	2	2	3	47
451	2	2	1	3	2	2	4	2	2	2	1	4	2	2	3	2	4	4	2	3	49
452	3	3	3	3	3	1	1	3	2	3	3	2	2	1	4	3	1	1	4	3	49
453	2	2	2	2	2	2	3	2	3	2	2	2	2	3	2	2	2	2	2	2	43
454	3	4	3	3	3	1	2	4	1	3	3	1	1	1	3	3	2	1	2	4	48
455	3	2	2	1	4	2	3	4	1	3	3	3	2	4	4	4	2	3	3	3	56
456	3	3	3	3	3	3	3	3	2	3	3	3	2	2	4	3	3	3	3	3	58
457	4	4	3	1	3	1	1	4	1	4	3	1	1	3	4	3	1	2	3	4	51
458	3	3	3	2	3	2	2	4	3	4	3	2	2	3	4	3	4	4	3	4	61
459	4	4	2	3	4	3	4	4	3	4	4	3	3	3	4	4	3	3	4	4	70
460	3	3	1	2	3	2	3	3	3	3	2	2	2	2	3	3	2	2	2	3	49
461	2	2	1	2	1	2	2	2	2	3	4	3	3	3	3	1	3	3	1	3	46
462	4	3	2	2	4	2	3	4	2	4	4	2	1	2	4	3	2	3	4	4	59
463	3	3	1	2	3	1	3	4	1	4	3	2	2	1	3	4	1	1	4	4	50
464	4	3	3	3	2	4	4	1	3	1	1	3	3	4	3	1	3	3	2	2	53
465	4	4	1	1	4	1	2	4	1	4	4	1	1	1	4	4	1	1	4	4	51
466	4	4	1	1	4	1	2	4	1	4	4	1	1	1	4	4	1	1	4	4	51
467	3	3	1	3	3	2	1	3	1	4	3	2	2	2	3	3	2	2	3	3	49
468	2	2	1	2	2	3	2	2	1	3	4	3	2	2	3	3	3	3	2	3	48
469	2	2	2	2	3	2	4	2	3	3	1	2	3	4	3	3	4	3	3	3	54
470	2	3	1	3	2	4	4	2	3	2	2	1	3	2	1	1	4	3	1	1	45
471	3	2	2	2	2	2	2	2	2	2	2	2	2	2	2	2	2	2	2	2	41
472	3	3	2	3	4	2	2	3	3	4	3	2	3	2	3	2	1	1	4	4	54
473	2	2	2	2	3	1	2	4	2	3	3	2	2	2	3	3	2	2	3	3	48
474	2	3	2	2	3	2	2	2	3	2	2	2	2	2	3	3	2	2	3	3	47
475	3	4	1	2	3	2	2	4	1	4	4	1	3	1	4	4	2	1	4	4	54
476	2	3	2	3	2	2	4	2	3	2	3	4	3	3	2	2	2	4	2	2	52
477	3	3	2	2	3	2	4	3	2	3	2	2	3	3	3	3	3	3	3	3	55
478	3	4	1	2	4	2	2	4	1	4	3	1	3	2	3	4	1	2	3	3	52
479	3	3	4	3	4	2	4	4	2	4	4	4	4	3	4	3	4	4	4	4	71
480	2	3	3	3	3	3	4	3	3	3	2	3	3	3	2	2	3	3	2	2	55
481	2	2	2	2	2	2	2	2	3	2	2	2	2	3	2	2	3	3	2	2	44
482	3	4	1	1	3	4	4	3	3	4	4	1	1	4	4	1	4	4	1	4	58
483	3	4	2	2	4	1	4	4	4	3	2	4	4	1	4	1	4	4	3	2	60
484	3	3	2	1	3	1	3	2	1	3	3	2	1	1	3	2	2	1	2	4	43
485	3	3	2	2	3	2	3	3	2	3	3	2	2	2	3	2	2	2	2	3	49
486	4	4	1	1	4	1	3	4	4	4	4	2	1	2	4	4	2	3	2	4	58
487	3	4	3	2	4	2	1	4	4	4	2	4	3	2	3	1	1	4	2	4	57



488	3	3	2	4	2	3	4	4	3	3	4	2	2	2	3	2	4	4	4	4	62
489	1	3	1	1	3	1	1	4	1	3	3	1	1	1	3	3	1	2	3	3	40
490	1	1	1	2	2	1	4	1	4	2	2	2	2	1	2	1	1	2	2	36	
491	3	4	1	3	4	1	1	4	1	3	3	2	1	1	3	2	3	1	3	3	47
492	3	2	1	2	2	2	4	3	2	3	2	3	2	2	4	3	2	2	4	3	51
493	3	4	2	4	2	1	4	2	4	2	3	3	4	2	2	2	4	3	3	3	57
494	2	2	3	3	2	3	4	3	3	2	3	2	2	3	3	1	2	3	3	4	53
495	1	2	1	1	2	2	4	1	1	2	4	1	1	2	4	1	2	1	4	3	40
496	3	3	4	3	3	1	2	3	2	3	3	1	1	2	3	2	3	1	1	3	47
497	3	4	3	1	3	2	3	1	2	3	2	2	2	3	1	3	3	4	2	3	50
498	1	2	2	1	1	1	1	1	1	1	1	1	1	1	1	1	1	1	1	1	22
499	3	3	1	1	3	2	4	2	2	3	3	2	3	3	2	2	1	2	3	3	48
500	4	4	1	1	4	1	1	4	1	4	4	1	1	1	4	4	1	1	4	4	50
501	3	4	1	1	4	1	3	1	1	3	3	1	1	1	4	3	2	2	2	3	44
502	3	3	1	2	3	1	3	3	3	3	3	3	2	2	3	3	2	2	3	3	51
503	3	3	2	3	2	2	3	2	2	2	2	2	4	2	2	2	3	3	2	2	48
504	2	2	2	2	2	2	3	2	2	3	2	2	3	3	1	2	3	3	3	1	45
505	2	2	1	1	3	2	4	4	1	2	3	1	1	2	4	2	2	2	3	2	44
506	4	4	1	1	4	1	2	4	1	4	4	1	3	2	1	2	2	1	4	4	50
507	4	4	1	1	4	1	1	4	1	4	4	1	1	1	4	3	1	1	4	4	49
508	2	2	1	2	3	2	3	4	1	4	4	2	2	1	3	3	2	3	3	4	51
509	4	4	2	1	4	1	2	4	1	4	3	2	1	2	3	3	2	1	4	4	52
510	4	4	3	3	4	1	2	4	1	4	3	3	1	1	4	3	1	2	3	4	55
511	4	4	1	1	4	4	2	4	1	4	4	1	1	1	4	2	1	1	4	3	51
512	4	4	1	1	2	1	2	4	2	4	4	2	1	2	1	1	1	1	2	2	43
513	3	3	2	1	3	2	2	3	1	3	3	2	2	2	3	3	2	2	3	4	49
514	4	2	1	1	2	1	4	2	1	3	2	3	1	3	3	2	4	3	2	3	47
515	3	3	2	2	3	1	3	2	2	3	2	2	2	2	3	3	1	1	2	3	45
516	2	2	1	1	4	1	4	2	2	2	2	2	2	2	2	2	2	2	1	2	40
517	2	4	2	2	3	1	4	1	2	3	2	2	2	2	4	1	2	2	2	2	45
518	3	1	3	1	1	2	2	4	1	3	2	3	1	2	3	2	3	1	3	3	44
519	2	2	3	3	2	2	4	2	3	2	2	4	3	3	2	1	2	2	1	2	47
520	2	2	3	3	2	3	1	3	3	1	2	3	2	1	3	1	2	3	2	2	44
521	3	3	2	2	3	2	2	1	2	2	2	2	2	2	3	2	2	3	3	2	45
522	3	3	2	3	2	2	2	3	2	3	4	2	2	2	3	2	2	2	3	3	50
523	2	4	2	1	1	1	1	2	1	3	2	1	1	1	2	1	1	2	2	3	34
524	3	2	1	1	2	1	2	2	2	2	2	2	1	1	2	2	3	3	2	1	37
525	4	4	1	1	4	3	2	3	2	4	3	2	1	1	3	4	2	2	3	4	53
526	2	2	3	3	2	1	2	2	2	2	3	2	2	3	2	3	3	3	2	3	47
527	3	3	2	2	3	2	3	2	2	3	2	2	3	3	2	2	3	2	2	2	48
528	3	2	3	3	3	2	4	3	3	3	4	3	2	3	3	3	2	3	2	3	57



570	4	4	2	1	3	1	2	3	2	3	2	4	3	3	2	4	3	3	3	4	56
571	3	3	2	2	3	2	3	3	2	3	2	2	2	2	3	2	3	3	2	2	49
572	3	4	1	2	3	1	2	4	1	4	3	1	1	2	3	3	2	1	3	4	48
573	3	3	2	2	3	1	1	1	1	3	1	1	1	1	1	1	1	1	1	1	30
574	3	4	1	3	3	4	2	2	1	3	4	2	1	2	4	2	1	1	2	4	49
575	1	1	3	4	2	3	4	2	4	3	2	2	2	3	4	3	4	2	2	2	53
576	4	4	1	1	4	1	2	4	1	4	4	4	2	2	1	4	4	1	4	4	56
577	3	3	1	1	4	1	1	3	1	4	4	3	1	1	4	3	3	3	4	4	52
578	3	3	2	2	3	1	1	3	2	2	3	2	1	1	2	3	1	1	4	4	44
579	3	1	2	3	2	1	1	2	3	3	3	2	4	3	2	1	2	3	2	2	45
580	2	3	1	1	3	2	1	4	2	3	3	2	2	2	3	3	2	3	3	3	48
581	3	3	2	2	2	1	3	2	2	2	3	2	2	2	2	2	2	2	2	3	44
582	3	3	1	1	2	1	2	2	1	3	3	1	1	1	4	2	2	1	2	3	39
583	3	3	2	2	3	2	2	2	3	2	3	4	2	2	2	2	2	3	1	1	46
584	2	3	2	2	3	2	4	1	4	2	2	1	3	3	2	1	4	4	2	3	50
585	3	3	2	2	3	1	3	2	2	3	3	1	1	1	3	3	1	2	2	1	42
586	3	3	2	3	3	2	3	3	1	1	1	1	1	1	1	1	1	2	2	2	37
587	4	4	1	1	4	1	1	2	1	4	4	1	1	1	4	4	1	1	4	4	48
588	3	4	1	3	3	3	4	3	2	2	3	1	2	2	3	1	1	2	2	2	47
589	1	4	1	3	2	2	4	2	4	3	2	1	1	4	2	1	3	1	2	1	44
590	3	4	1	1	3	2	3	3	2	3	3	2	1	1	3	3	1	1	3	3	46
591	3	3	2	3	2	2	2	3	4	2	3	3	4	3	2	3	4	3	3	3	57
592	3	3	3	2	3	2	1	2	2	3	3	1	1	1	2	3	2	2	3	3	45
593	3	3	1	2	3	1	1	4	1	3	4	1	1	1	4	2	1	1	3	3	43
594	4	4	1	1	4	1	1	4	1	4	4	1	1	1	4	4	1	1	4	4	50
595	3	3	3	3	2	2	3	4	2	3	3	3	2	2	3	3	3	3	2	3	55
596	2	3	3	1	2	2	1	2	4	2	2	3	3	3	2	3	4	4	1	1	48
597	4	4	3	3	3	4	2	4	3	3	1	3	3	3	3	3	2	3	3	3	60
598	4	4	4	4	4	4	4	4	4	4	4	4	4	4	4	4	4	4	4	4	80
599	4	4	4	4	4	4	4	1	3	2	2	1	1	1	1	1	1	2	1	1	46
600	3	3	1	1	3	1	1	3	1	3	3	1	1	1	3	3	1	1	3	3	40
601	1	1	1	1	1	1	1	1	1	1	1	1	1	1	1	1	1	1	1	1	20
602	2	1	3	3	3	3	3	3	4	2	3	3	3	3	1	4	4	4	1	2	55
603	1	4	2	1	3	2	2	3	3	3	1	2	3	2	3	2	3	3	2	2	47
604	3	2	2	1	3	1	3	4	1	3	3	1	1	3	3	3	2	3	3	3	48
605	3	3	2	2	3	2	2	3	2	3	3	2	2	2	3	3	2	2	3	3	50
606	2	2	2	2	2	1	1	2	2	2	3	1	2	2	3	2	2	1	4	2	40
607	4	4	1	1	4	1	1	4	1	4	4	1	1	1	4	4	1	1	4	4	50
608	1	3	2	3	1	4	4	1	3	3	2	3	4	3	2	1	4	3	2	1	50
609	4	4	1	1	4	1	1	1	1	1	1	1	1	1	4	4	1	3	3	1	39
610	3	3	1	1	2	1	1	2	1	3	2	1	1	2	3	3	1	1	3	3	38



652	2	2	1	3	4	3	2	1	3	2	2	3	2	3	2	1	4	2	1	2	45
653	2	4	3	3	3	2	2	1	4	2	3	4	3	2	3	3	2	2	2	2	52
654	3	3	1	3	2	1	1	3	1	3	2	3	1	1	3	2	2	2	2	2	41
655	3	4	1	1	3	4	4	4	4	4	2	4	3	3	3	2	4	4	1	1	59
656	3	2	1	2	3	2	3	2	4	2	1	4	4	4	2	2	4	2	2	3	52
657	2	4	1	1	3	2	4	3	1	3	4	2	2	2	4	2	3	3	2	3	51
658	4	4	3	3	4	4	2	4	2	4	4	2	3	3	3	3	3	3	3	3	64
659	2	3	2	3	2	3	2	2	4	2	2	2	3	2	2	2	3	2	3	2	48
660	3	3	1	1	3	4	1	4	2	3	3	1	1	1	3	3	1	1	2	3	44
661	3	3	2	1	3	1	2	4	1	3	3	1	1	1	3	3	1	1	3	4	44
662	4	3	2	3	4	3	4	4	4	4	4	4	4	4	4	4	4	4	4	4	75
663	4	4	4	4	4	4	4	4	4	4	4	4	4	4	4	4	4	4	4	4	80
664	3	3	4	4	2	1	4	4	3	2	4	4	3	2	4	3	2	1	4	3	60
665	4	4	1	1	1	1	1	2	3	2	4	1	1	2	1	4	1	1	1	1	37
666	1	3	2	1	2	3	2	3	1	4	2	1	3	2	1	4	1	3	2	2	43
667	3	4	3	2	3	2	2	2	1	4	4	4	4	4	3	3	2	3	4	3	60
668	4	3	3	4	4	4	4	4	3	3	2	2	2	1	2	3	4	2	2	3	59
669	4	4	4	3	3	3	2	2	1	1	4	4	4	4	4	4	4	3	4	4	66
670	3	3	3	3	4	4	4	3	3	3	3	2	2	1	1	1	4	4	3	3	57
671	3	3	3	3	3	3	3	4	3	4	4	2	2	2	2	1	1	1	1	1	49
672	4	3	3	4	3	3	2	1	4	4	4	4	3	2	2	3	4	4	4	4	65
673	4	4	2	2	2	2	2	4	3	3	4	2	2	2	3	2	2	2	3	3	53
674	3	3	2	2	3	2	3	4	2	3	3	2	3	3	3	3	3	3	3	2	55
675	3	3	2	2	2	2	2	4	2	2	2	2	2	2	2	2	2	2	2	3	45
676	2	2	3	3	2	3	4	3	2	2	2	3	3	3	2	2	2	3	2	2	50
677	3	3	2	4	3	3	3	3	3	3	2	3	2	3	2	3	2	2	4	4	57
678	3	3	2	2	3	1	2	4	1	4	4	1	1	1	4	3	2	2	4	4	51
679	4	4	2	1	4	1	2	4	1	3	4	1	1	1	4	4	1	1	4	4	51
680	3	3	1	1	4	1	3	4	3	4	3	4	3	3	3	3	3	3	3	3	58
681	4	4	1	1	4	3	3	4	1	4	4	3	1	3	4	4	3	3	4	4	62
682	4	4	3	3	2	2	4	2	3	2	1	1	1	1	4	1	1	1	1	1	42
683	2	4	2	2	2	1	3	4	2	2	2	2	2	2	2	3	1	2	3	4	47
684	4	4	2	2	4	2	3	4	2	4	4	2	2	2	4	4	2	2	4	4	61
685	3	3	3	4	4	3	3	4	3	3	3	3	3	3	3	3	3	3	3	3	63
686	4	4	1	1	4	1	1	4	1	4	4	1	1	1	3	3	1	1	4	4	48
687	1	3	1	3	3	3	1	1	1	3	4	1	2	2	1	3	3	1	4	3	44
688	2	4	3	3	3	3	4	3	4	3	3	3	3	3	3	3	3	3	3	3	62
689	3	4	1	1	3	3	3	3	3	4	4	2	2	2	3	3	4	4	3	3	58
690	3	3	1	1	3	2	2	4	1	4	4	1	1	1	4	3	1	2	3	3	47
691	3	3	3	3	3	2	2	4	2	3	4	2	2	2	3	3	2	2	4	4	56
692	4	4	2	1	4	1	1	4	1	4	4	1	1	1	3	4	1	1	4	4	50



734	1	1	1	1	1	3	1	1	1	2	3	1	1	1	4	1	1	1	2	2	30
735	4	1	1	2	3	1	2	3	2	2	3	3	3	2	4	2	3	3	3	3	50
736	3	4	3	2	3	3	4	4	2	3	1	4	2	3	3	3	4	4	2	3	60
737	4	4	1	1	4	1	2	4	1	4	4	1	1	1	4	3	1	1	4	4	50
738	3	2	1	4	2	4	4	4	4	4	1	4	4	4	4	1	4	4	2	4	64
739	1	2	2	1	2	3	2	2	3	2	3	1	1	2	3	2	2	3	2	1	40
740	3	3	2	2	3	1	3	3	2	3	2	2	1	2	3	3	2	2	3	3	48
741	4	4	1	1	3	2	4	3	1	4	3	2	1	3	4	3	1	3	3	4	54
742	3	3	2	2	3	1	2	4	1	3	3	2	2	2	4	2	2	1	2	3	47
743	1	3	3	2	2	2	2	1	1	3	4	2	3	4	4	1	3	1	4	2	48
744	3	3	3	2	3	3	3	3	2	3	3	3	2	3	3	2	2	4	4	4	58
745	3	3	3	3	3	2	2	3	2	3	2	3	2	3	3	3	3	3	2	3	54
746	3	3	1	1	3	1	2	4	2	3	3	1	2	2	3	3	2	1	3	4	47
747	4	1	1	1	4	1	2	2	1	4	4	1	4	2	3	2	1	1	4	4	47
748	3	4	3	2	3	2	3	2	1	3	3	2	2	3	2	2	2	3	2	2	49
749	3	3	2	2	4	3	3	3	2	3	3	2	2	2	3	2	2	2	3	4	53
750	2	3	1	3	2	2	2	2	2	3	2	3	2	2	2	2	3	3	2	2	45
751	4	4	1	1	4	1	1	4	1	4	4	1	1	1	4	4	1	1	4	4	50
752	2	3	1	1	3	2	4	3	2	2	2	1	2	3	2	2	3	2	3	3	46
753	4	3	2	3	3	1	3	3	2	4	3	2	2	3	3	3	2	2	3	3	54
754	3	3	2	3	2	1	1	1	1	2	3	1	2	1	1	2	3	2	2	3	39
755	4	1	1	1	1	4	1	4	1	4	4	1	1	2	4	1	1	1	4	4	45
756	3	3	3	1	3	1	2	3	2	3	3	3	3	3	3	3	3	2	4	4	55
757	4	4	1	1	3	1	1	3	1	3	3	2	1	2	4	3	2	1	4	4	48
758	3	2	2	2	2	1	1	3	1	2	3	2	2	1	3	2	1	3	2	3	41
759	3	3	2	1	3	1	2	3	1	3	3	2	2	2	3	3	1	2	3	3	46
760	2	3	1	2	3	1	2	3	2	3	1	2	2	2	3	1	2	3	1	3	42
761	3	3	2	2	3	1	2	3	2	3	3	2	1	2	3	2	2	2	2	3	46
762	3	3	3	2	3	1	3	4	1	3	2	2	1	2	3	3	2	2	3	3	49
763	3	2	1	1	3	2	3	4	3	3	3	3	2	2	1	3	3	3	3	3	51
764	2	3	1	3	3	1	2	3	1	3	1	2	4	1	3	1	2	2	1	3	42
765	3	2	1	3	3	2	3	2	2	3	3	1	1	1	3	2	2	4	3	3	47
766	3	3	1	3	3	1	2	3	1	3	1	2	4	1	3	1	1	2	1	3	42
767	2	3	2	2	2	1	2	1	3	2	2	1	3	2	2	2	3	4	2	2	43
768	2	1	4	1	2	1	3	3	1	3	1	1	1	1	4	1	1	2	1	2	36
769	3	4	1	1	3	1	1	1	1	3	3	2	1	1	3	1	1	2	3	2	38
770	3	3	1	3	2	1	4	4	1	4	1	1	1	3	4	1	1	1	1	4	44
771	3	2	2	1	3	2	1	3	2	2	4	2	2	2	2	2	2	2	4	3	46
772	3	3	1	1	3	3	3	3	2	3	2	2	1	1	4	3	2	4	2	3	49
773	3	3	2	2	3	2	1	4	3	3	3	3	3	2	4	4	3	3	3	3	57
774	4	2	3	2	2	2	4	2	3	1	2	4	4	2	1	1	3	3	1	1	47

775	2	3	3	3	2	3	4	2	3	2	2	4	3	4	2	2	3	4	2	3	56
-----	---	---	---	---	---	---	---	---	---	---	---	---	---	---	---	---	---	---	---	---	----



## Data Dukungan Sosial

No. Responden	Y 1	Y 2	Y 3	Y 4	Y 5	Y 6	Y 7	Y 8	Y 9	Y1 0	Y1 1	Y1 2	Dukungan sosial
1	7	7	7	7	4	1	4	2	1	7	7	7	61
2	7	7	6	7	6	6	6	6	4	6	4	3	68
3	6	6	6	6	6	6	7	5	6	6	7	7	74
4	4	5	3	4	6	5	7	6	7	7	7	7	68
5	6	6	3	3	7	5	7	4	6	6	6	6	65
6	7	4	6	6	4	4	4	4	3	3	3	3	51
7	7	6	4	4	4	4	4	3	5	4	3	4	52
8	6	5	3	4	5	5	4	4	4	6	6	7	59
9	6	6	6	5	5	5	6	6	6	6	6	6	69
10	6	6	5	5	5	5	5	7	5	6	6	6	67
11	7	7	7	5	4	4	4	2	6	4	4	4	58
12	7	7	2	7	6	4	7	4	4	7	7	7	69
13	7	7	4	7	7	5	7	6	5	6	6	4	71
14	7	6	6	6	4	3	3	3	1	1	1	1	42
15	6	4	1	4	4	3	3	1	1	1	3	1	32
16	7	5	4	5	4	3	4	4	3	3	3	3	48
17	7	7	7	7	5	4	4	4	4	4	4	4	61
18	7	7	6	7	6	6	6	6	6	6	4	4	71
19	7	7	7	7	7	7	7	7	7	7	7	7	84
20	6	4	2	6	4	5	4	5	2	2	2	4	46
21	7	4	5	6	6	6	6	6	6	6	4	4	66
22	7	6	6	7	6	6	6	4	6	6	7	7	74
23	6	3	7	6	5	6	5	1	1	1	1	1	43
24	7	7	7	7	7	7	7	7	7	7	7	7	84
25	5	4	4	4	5	5	4	4	7	7	7	7	63
26	4	7	7	6	7	6	6	6	6	2	4	4	65
27	3	1	1	2	3	3	5	1	7	7	7	7	47
28	4	4	1	5	4	2	4	4	4	4	4	2	42
29	6	4	6	5	4	4	5	5	5	6	5	5	60
30	7	6	6	7	5	5	6	6	7	7	7	7	76
31	5	5	4	4	5	4	5	5	4	7	7	7	62
32	7	7	7	7	6	6	6	6	6	6	6	6	76
33	7	1	6	7	6	7	7	6	7	6	7	7	74
34	7	7	7	7	7	6	7	6	7	7	7	7	82
35	6	6	6	4	4	4	6	6	6	6	4	6	64
36	6	4	5	6	4	5	4	4	6	4	4	5	57
37	7	6	7	7	4	5	1	2	4	6	1	4	54

38	4	4	4	4	4	1	4	4	7	7	7	7	57
39	7	5	4	5	7	7	7	7	7	7	7	5	75
40	7	6	4	6	7	7	7	7	7	7	7	7	79
41	6	6	4	4	5	4	6	6	6	6	6	6	65
42	7	6	5	5	6	5	6	5	5	5	5	5	65
43	7	7	7	6	4	4	6	4	3	3	4	3	58
44	7	5	5	4	6	5	6	2	6	6	5	4	61
45	7	6	4	5	4	4	4	6	3	3	3	4	53
46	6	7	7	4	7	4	7	4	5	5	5	5	66
47	6	6	2	4	7	7	7	6	7	7	7	7	73
48	5	5	4	6	4	4	4	3	5	5	4	4	53
49	4	7	4	4	7	7	7	7	7	7	7	7	75
50	7	7	6	6	6	7	7	6	7	6	7	6	78
51	4	4	1	4	6	4	6	3	7	6	2	6	53
52	7	7	6	7	7	7	7	4	4	5	3	3	67
53	7	7	6	6	6	6	7	5	5	5	5	5	70
54	7	7	6	7	6	4	6	6	4	6	4	4	67
55	6	5	6	6	5	5	6	5	4	4	4	1	57
56	7	7	4	6	6	5	7	6	6	6	6	7	73
57	6	5	7	6	6	5	6	6	7	7	7	7	75
58	7	4	5	6	6	4	6	6	4	5	3	4	60
59	1	7	7	7	7	7	5	2	6	7	3	7	66
60	7	2	1	6	1	5	7	6	7	1	1	7	51
61	6	1	4	7	4	4	4	4	5	4	5	4	52
62	7	7	5	7	6	6	6	6	6	5	4	6	71
63	7	7	5	7	6	6	6	6	5	4	4	4	67
64	7	5	4	4	6	5	5	5	7	7	7	4	66
65	7	5	4	4	6	5	5	5	4	4	4	4	57
66	7	6	6	7	5	5	6	6	6	7	7	6	74
67	6	6	5	7	6	5	6	3	3	3	6	6	62
68	7	4	7	7	4	4	5	7	7	7	1	1	61
69	7	1	6	7	5	3	5	3	4	6	6	6	59
70	7	7	7	7	6	5	6	6	7	7	7	7	79
71	7	4	6	6	4	4	4	4	7	7	7	7	67
72	7	6	6	7	7	7	7	7	2	2	2	5	65
73	6	2	1	3	6	2	6	6	6	3	6	4	51
74	6	4	2	4	6	6	4	4	4	4	4	6	54
75	7	7	4	4	6	4	5	4	6	6	7	7	67
76	6	6	3	7	5	6	6	4	7	7	6	6	69
77	7	7	5	5	3	4	6	6	7	7	7	7	71
78	7	6	3	7	5	4	7	7	6	6	6	6	70

79	6	7	6	7	6	6	6	6	6	6	6	6	74
80	3	2	5	5	3	2	2	3	3	4	2	3	37
81	7	4	3	4	3	3	4	2	6	6	6	6	54
82	7	7	7	7	6	5	6	5	5	5	5	6	71
83	4	4	4	4	2	2	1	2	7	7	7	7	51
84	4	4	2	4	4	6	5	4	2	4	4	3	46
85	7	7	5	7	7	7	7	5	7	5	6	6	76
86	3	4	6	4	6	6	4	4	6	6	5	7	61
87	6	4	3	5	6	6	7	6	6	6	7	6	68
88	7	7	7	7	7	4	4	4	4	4	4	5	64
89	7	7	7	7	7	7	7	5	6	7	3	7	77
90	7	4	1	4	3	4	2	1	2	1	4	4	37
91	7	5	2	3	4	2	6	4	3	6	7	7	56
92	7	7	7	7	7	7	4	4	4	7	6	7	74
93	7	5	4	3	4	4	5	4	4	4	3	7	54
94	7	7	7	7	6	6	6	4	4	4	4	4	66
95	4	6	7	5	4	5	5	4	7	7	7	7	68
96	4	4	4	4	4	4	4	4	4	4	4	4	48
97	7	7	7	7	7	7	7	7	7	7	7	7	84
98	7	7	4	3	6	7	7	7	7	7	7	7	76
99	6	7	4	4	4	4	4	4	4	4	4	4	53
100	4	2	2	4	4	1	3	3	4	3	4	3	37
101	6	6	6	7	4	4	4	4	4	7	6	6	64
102	6	6	6	6	4	2	7	4	6	7	6	5	65
103	7	7	7	7	7	7	7	7	7	7	7	7	84
104	7	5	6	6	4	3	6	6	2	5	2	3	55
105	7	7	6	4	3	4	4	3	6	6	4	4	58
106	4	3	1	4	3	6	4	2	4	4	1	1	37
107	7	7	5	7	6	6	6	1	6	7	5	7	70
108	7	5	4	7	7	6	7	6	7	7	7	7	77
109	6	5	4	5	6	5	6	6	6	4	5	6	64
110	4	4	4	4	4	4	4	4	4	4	4	4	48
111	4	7	1	1	5	1	7	5	7	5	5	5	53
112	4	4	4	4	4	4	4	4	4	4	4	4	48
113	7	7	1	1	7	7	7	7	7	7	7	7	72
114	7	6	4	7	5	1	2	1	2	1	1	3	40
115	6	6	4	4	4	5	5	5	6	5	5	4	59
116	6	6	4	5	6	4	4	4	4	4	4	4	55
117	6	3	1	4	6	6	6	6	6	6	6	6	62
118	7	5	4	7	4	2	3	2	7	7	7	7	62
119	7	7	7	7	6	6	6	6	5	7	1	6	71

120	7	7	2	7	4	1	5	5	4	4	7	7	60
121	6	4	5	6	7	7	7	7	7	7	7	5	75
122	7	7	7	7	6	6	7	7	7	7	7	7	82
123	7	5	7	6	2	5	1	7	5	4	7	7	63
124	4	4	6	6	5	5	6	5	4	4	4	4	57
125	7	7	7	7	7	5	6	6	7	7	7	7	80
126	4	4	3	3	4	4	7	6	7	7	3	3	55
127	7	7	7	7	7	5	7	7	7	7	7	7	82
128	7	7	7	7	5	4	5	6	7	7	7	7	76
129	6	6	7	6	4	4	6	5	3	4	2	3	56
130	7	6	6	7	6	6	7	6	6	6	6	6	75
131	7	7	5	6	2	2	1	3	7	7	7	7	61
132	4	2	1	2	3	2	3	3	2	3	3	3	31
133	7	4	6	6	6	5	6	6	6	6	6	6	70
134	4	4	6	5	6	2	5	3	5	5	4	4	53
135	4	4	6	5	6	2	5	3	5	5	4	4	53
136	7	7	7	7	7	7	7	7	7	7	7	7	84
137	6	5	3	4	4	4	4	4	4	4	4	4	50
138	7	7	7	6	5	5	6	6	6	6	5	6	72
139	7	6	6	5	6	4	6	5	5	6	6	5	67
140	7	7	7	7	5	1	7	7	7	7	7	7	76
141	7	6	6	7	6	6	7	6	6	6	6	6	75
142	5	1	1	1	4	4	1	1	1	1	1	1	22
143	7	7	7	7	7	7	7	7	7	7	7	7	84
144	6	5	5	6	4	4	6	5	6	6	5	4	62
145	7	4	2	5	7	6	6	7	1	3	4	5	57
146	6	4	3	4	4	6	4	5	7	7	7	7	64
147	7	7	4	6	7	6	7	7	7	7	7	7	79
148	6	6	6	6	6	6	6	6	7	6	7	6	74
149	7	7	7	7	7	7	7	7	7	7	7	7	84
150	7	6	6	6	6	6	6	6	1	1	6	5	62
151	6	5	5	7	6	6	6	4	1	1	2	4	53
152	7	7	7	6	4	5	6	6	6	6	6	5	71
153	6	4	4	4	6	6	4	4	4	4	4	4	54
154	7	4	3	4	7	7	7	7	7	7	6	7	73
155	7	7	2	4	5	5	5	3	3	2	1	3	47
156	7	7	4	7	7	7	7	7	7	7	6	7	80
157	7	6	1	5	4	3	6	5	5	6	1	1	50
158	7	7	4	7	5	7	4	2	2	4	4	2	55
159	7	4	5	6	5	5	4	3	5	5	5	5	59
160	4	4	4	4	5	3	5	4	5	4	3	5	50

161	6	6	6	6	6	6	6	6	6	6	6	6	72
162	7	4	5	3	3	2	2	2	2	4	4	4	42
163	2	1	1	1	4	1	3	3	3	5	5	7	36
164	5	7	3	5	5	3	6	5	1	1	1	1	43
165	7	7	7	7	7	7	7	7	7	7	7	7	84
166	4	5	1	5	7	7	7	7	7	7	7	7	71
167	7	7	7	7	6	6	6	6	7	7	7	7	80
168	7	4	5	5	4	4	4	5	4	4	5	4	55
169	4	4	4	4	4	4	4	4	4	4	4	4	48
170	7	5	2	2	2	2	5	4	7	7	7	7	57
171	7	7	7	7	5	4	4	5	4	7	7	7	71
172	7	7	1	4	7	7	7	7	7	7	7	7	75
173	3	3	3	3	5	5	5	5	5	5	5	5	52
174	4	4	6	7	7	7	7	5	5	5	5	5	67
175	7	7	7	7	7	7	7	7	7	7	7	7	84
176	3	2	1	2	4	4	4	2	2	3	1	1	29
177	7	7	7	7	7	7	7	7	7	7	7	7	84
178	7	7	7	7	7	7	7	7	7	7	7	7	84
179	7	7	7	7	7	5	7	5	1	1	1	1	56
180	3	2	1	2	4	2	2	2	3	2	2	2	27
181	7	7	5	5	6	4	7	4	7	7	7	6	72
182	4	4	1	4	4	1	7	5	7	7	4	5	53
183	7	7	4	7	7	4	7	7	4	4	4	3	65
184	6	1	1	4	4	3	4	2	5	5	5	2	42
185	6	3	6	6	3	3	3	3	6	6	6	6	57
186	4	7	1	1	2	4	1	2	7	7	7	6	49
187	6	4	4	4	5	6	5	4	7	4	4	5	58
188	3	4	3	3	4	4	4	4	6	6	6	6	53
189	5	6	5	5	5	7	1	1	5	1	1	1	43
190	4	4	4	4	4	4	4	4	4	4	4	4	48
191	4	4	4	4	4	4	4	4	4	4	4	4	48
192	4	4	3	5	5	5	7	6	7	6	7	7	66
193	5	6	3	5	6	6	5	6	6	7	7	7	69
194	6	4	5	5	4	4	7	5	7	7	7	7	68
195	2	4	1	1	1	1	1	1	5	1	1	4	23
196	7	7	3	7	7	6	4	6	7	7	7	7	75
197	7	7	7	7	5	5	5	5	7	7	6	7	75
198	7	5	4	4	7	6	6	7	6	6	4	4	66
199	7	6	5	6	6	6	7	7	7	7	7	7	78
200	7	4	4	4	4	6	6	4	6	6	5	5	61
201	4	3	2	4	4	4	7	6	7	7	7	7	62

202	4	3	2	4	3	3	4	4	2	3	3	3	38
203	5	4	3	4	3	1	4	4	5	3	5	4	45
204	4	4	1	4	6	4	5	4	7	6	6	6	57
205	3	1	1	2	6	6	7	7	6	6	6	7	58
206	6	4	4	4	4	4	4	4	4	4	4	4	50
207	4	4	2	4	6	6	6	7	6	6	4	3	58
208	7	6	7	7	5	4	7	5	7	7	7	7	76
209	7	7	7	7	7	7	7	7	7	7	7	7	84
210	6	6	5	6	3	3	3	3	3	3	3	3	47
211	6	7	6	7	7	7	7	6	6	7	5	3	74
212	5	6	5	5	4	4	5	5	7	6	4	4	60
213	6	5	5	6	6	5	7	6	2	4	2	4	58
214	7	7	2	3	4	4	4	4	4	5	6	6	56
215	4	4	4	4	4	5	6	6	5	6	6	6	60
216	4	4	4	4	3	5	2	2	4	4	4	4	44
217	7	7	7	7	4	6	7	7	7	7	7	7	80
218	7	7	7	7	7	7	7	7	7	7	7	7	84
219	7	6	4	6	6	6	7	5	6	6	2	3	64
220	7	6	7	7	5	5	5	5	4	4	4	4	63
221	6	4	2	4	4	4	7	6	2	7	4	4	54
222	4	4	1	3	5	5	7	7	5	6	7	4	58
223	7	6	6	6	7	7	7	6	4	4	4	4	68
224	6	6	3	4	4	4	6	4	6	6	4	5	58
225	3	3	1	5	4	3	4	4	2	4	1	1	35
226	7	7	6	6	7	6	7	7	6	6	6	6	77
227	7	6	4	6	4	2	4	6	7	7	7	7	67
228	7	1	7	7	4	3	4	4	7	7	7	7	65
229	7	6	7	7	4	5	5	5	7	7	7	7	74
230	7	4	2	4	1	1	1	1	6	3	6	4	40
231	6	6	3	6	4	6	4	6	4	4	5	5	59
232	7	7	4	6	6	6	6	4	6	3	7	7	69
233	7	7	7	7	6	6	7	7	7	6	7	4	78
234	7	6	4	4	4	1	4	4	7	7	7	7	62
235	7	6	6	5	6	6	6	7	1	1	6	1	58
236	6	3	2	4	6	5	6	4	6	6	4	7	59
237	6	6	7	7	4	4	3	2	7	7	6	7	66
238	4	5	2	4	4	3	4	4	3	4	3	3	43
239	4	2	1	3	4	6	6	5	4	5	5	4	49
240	6	4	1	5	4	2	2	5	1	1	1	1	33
241	4	2	2	2	6	7	6	6	2	4	2	2	45
242	6	6	6	6	7	7	7	6	7	7	7	6	78

243	3	2	1	2	3	3	3	2	1	1	1	1	23
244	6	6	5	6	4	5	6	4	3	6	5	5	61
245	6	6	6	6	4	4	4	4	2	4	2	4	52
246	6	4	2	5	4	4	4	4	6	7	7	7	60
247	3	3	4	4	6	6	7	7	1	4	1	1	47
248	6	4	4	6	4	4	4	6	4	4	4	6	56
249	4	4	3	4	5	4	4	4	4	5	5	5	51
250	7	7	4	4	4	3	3	4	3	3	3	3	48
251	6	6	5	5	4	4	5	4	1	1	1	1	43
252	7	6	4	4	7	7	4	4	1	3	1	3	51
253	5	5	6	6	6	5	7	5	4	4	4	4	61
254	7	7	6	6	5	5	6	5	5	7	5	6	70
255	5	5	6	6	4	4	6	5	6	6	6	5	64
256	7	6	4	6	7	7	7	7	7	7	7	2	74
257	6	4	3	5	7	7	7	6	6	6	4	6	67
258	6	5	6	7	6	4	6	4	7	7	7	7	72
259	6	5	5	6	6	6	6	7	6	6	6	6	71
260	5	2	7	5	2	2	7	5	3	7	5	5	55
261	6	3	1	3	7	7	7	7	7	7	7	7	69
262	7	4	4	4	6	4	7	7	7	7	7	7	71
263	7	5	3	4	4	5	6	5	4	4	4	4	55
264	7	4	1	4	4	1	4	4	4	3	4	4	44
265	4	4	3	4	4	4	7	7	7	7	4	7	62
266	4	7	2	5	5	5	4	3	1	4	1	1	42
267	7	7	7	7	6	7	7	7	7	7	7	7	83
268	6	2	6	6	6	2	6	6	6	6	6	6	64
269	7	7	7	7	6	4	3	3	7	7	4	7	69
270	6	6	6	6	6	6	6	6	6	6	6	6	72
271	7	7	7	7	7	7	7	7	7	7	7	7	84
272	7	6	5	7	6	6	7	6	5	7	7	7	76
273	7	7	7	7	7	4	7	3	5	7	7	4	72
274	7	7	5	7	6	6	6	5	4	5	3	5	66
275	7	6	4	7	7	7	7	4	5	4	4	7	69
276	4	6	7	5	4	3	4	4	5	5	4	7	58
277	6	6	4	4	5	5	7	6	5	6	2	3	59
278	4	4	3	5	4	5	4	4	6	6	4	4	53
279	7	6	2	6	7	2	7	6	6	7	7	7	70
280	3	3	1	1	7	7	7	7	7	7	7	7	64
281	7	6	1	6	6	5	6	4	3	4	1	3	52
282	6	5	4	5	4	4	5	6	4	5	5	6	59
283	5	4	3	4	4	4	5	4	5	5	5	5	53

284	4	4	2	4	4	4	4	4	4	3	2	2	41
285	7	7	2	3	3	2	6	2	7	7	7	7	60
286	7	7	4	7	7	7	7	7	7	7	7	7	81
287	7	4	4	6	4	4	6	4	7	7	6	7	66
288	7	4	4	7	4	5	4	4	5	5	5	5	59
289	7	6	6	6	4	4	4	4	4	6	6	6	63
290	7	6	4	6	6	6	7	7	7	7	7	7	77
291	5	5	1	4	4	6	6	6	5	5	5	5	57
292	6	6	6	6	6	5	6	5	7	7	7	7	74
293	4	3	6	3	2	4	5	6	7	6	6	7	59
294	6	2	7	6	6	6	6	6	6	6	6	6	69
295	5	4	1	4	6	4	3	2	7	2	4	7	49
296	7	6	2	6	2	2	6	5	1	5	3	5	50
297	6	4	4	4	4	5	5	4	4	4	4	4	52
298	6	6	6	6	6	6	7	7	7	7	7	7	78
299	7	7	6	7	7	5	7	7	7	7	7	7	81
300	7	4	7	7	4	4	4	4	7	7	7	7	69
301	7	7	7	5	6	5	3	3	7	5	5	7	67
302	3	3	2	3	5	7	6	6	4	7	4	6	56
303	4	3	1	5	6	4	6	3	7	7	6	6	58
304	7	1	6	6	7	1	7	7	6	6	7	6	67
305	7	7	6	7	5	4	4	3	4	7	7	7	68
306	4	3	1	2	7	6	6	7	7	7	7	7	64
307	7	7	4	5	4	6	4	2	2	2	2	4	49
308	7	7	5	7	6	6	7	7	6	7	6	6	77
309	6	6	3	6	7	7	7	7	6	6	6	6	73
310	7	6	2	4	4	4	5	5	2	4	3	4	50
311	7	6	6	6	5	5	6	5	6	6	6	6	70
312	5	4	5	4	5	5	5	5	6	6	6	5	61
313	7	7	4	6	6	6	7	6	7	7	4	4	71
314	7	7	7	7	7	7	7	7	6	7	7	7	83
315	7	6	4	6	5	4	5	5	4	4	4	4	58
316	6	5	3	7	5	5	1	1	5	1	1	1	41
317	6	6	4	6	4	6	4	5	7	7	7	7	69
318	7	7	7	7	1	6	6	6	7	6	7	7	74
319	4	5	4	4	4	4	6	6	5	7	4	4	57
320	7	7	4	4	6	5	5	4	6	4	5	4	61
321	4	3	4	4	4	4	4	1	4	4	4	4	44
322	7	7	7	7	7	7	7	7	1	4	1	1	63
323	7	6	6	6	7	7	7	7	2	4	2	3	64
324	7	7	7	7	7	5	7	7	5	7	7	5	78



325	4	6	4	7	6	3	4	2	2	4	5	6	53
326	2	2	1	2	5	5	6	6	7	7	7	6	56
327	7	7	6	5	4	4	4	4	5	5	6	6	63
328	4	2	1	4	1	2	2	1	1	1	1	1	21
329	7	4	7	7	7	4	7	4	4	4	4	4	63
330	7	4	4	7	4	4	6	4	4	4	4	4	56
331	6	6	2	4	4	4	6	5	6	6	6	6	61
332	7	6	4	6	4	4	6	2	4	5	5	6	59
333	4	2	3	4	3	2	1	4	7	2	5	4	41
334	6	6	4	6	6	4	6	4	3	3	3	3	54
335	7	1	7	7	7	7	7	7	7	7	7	7	78
336	4	7	4	7	7	5	4	3	1	4	1	1	48
337	7	7	7	7	4	4	2	2	4	4	4	4	56
338	5	4	4	5	5	4	5	5	5	4	5	5	56
339	6	5	3	4	6	6	7	7	6	7	7	7	71
340	4	7	3	7	6	5	6	4	2	4	1	4	53
341	4	4	3	4	3	3	3	3	3	2	2	4	38
342	6	7	4	4	4	4	4	1	1	5	1	1	42
343	7	7	7	7	7	7	7	7	5	4	4	7	76
344	7	7	5	6	6	6	6	5	6	5	5	7	71
345	4	2	1	3	3	2	2	2	2	2	2	2	27
346	5	3	6	5	4	5	3	2	2	3	1	5	44
347	7	7	7	7	7	7	7	7	7	7	7	7	84
348	5	4	5	5	4	3	2	3	5	3	2	3	44
349	7	6	1	7	3	2	4	3	7	7	7	7	61
350	7	3	2	2	4	4	4	4	2	2	2	1	37
351	4	4	4	4	4	4	4	4	4	4	4	4	48
352	7	6	6	7	6	4	6	6	7	7	7	7	76
353	7	6	4	4	5	4	6	4	4	4	4	2	54
354	6	6	2	4	4	5	6	6	4	4	5	4	56
355	4	4	4	4	4	4	4	4	4	4	4	4	48
356	7	7	6	7	7	7	7	7	7	7	7	7	83
357	7	5	2	6	7	7	7	7	7	7	7	7	76
358	7	7	4	7	3	3	3	4	4	7	7	7	63
359	6	6	6	6	6	6	6	6	6	6	6	6	72
360	5	7	7	7	7	6	7	7	7	7	7	7	81
361	6	6	1	3	7	6	7	7	7	6	5	6	67
362	6	5	4	5	7	6	7	5	7	7	7	7	73
363	6	6	6	7	6	6	7	7	7	7	7	7	79
364	7	6	7	5	5	6	6	3	5	5	5	5	65
365	5	4	3	5	6	4	6	5	5	6	5	5	59

366	4	5	2	4	3	2	5	4	3	3	4	4	43
367	7	6	4	6	4	4	5	7	4	5	7	5	64
368	7	7	1	3	7	4	7	7	7	7	7	7	71
369	4	4	2	2	2	2	2	2	7	7	7	7	48
370	6	6	4	5	6	4	7	7	7	7	7	7	73
371	7	6	7	7	5	1	4	5	6	6	6	6	66
372	7	4	4	7	4	4	4	4	7	7	7	7	66
373	7	7	7	7	6	6	6	6	7	7	7	7	80
374	7	7	7	7	7	2	7	5	7	7	7	7	77
375	7	7	4	5	5	6	7	7	4	4	4	4	64
376	5	5	1	3	5	4	7	6	5	6	2	6	55
377	6	7	4	6	4	4	4	4	7	4	6	7	63
378	7	7	6	6	6	6	7	7	7	7	6	7	79
379	4	4	2	3	4	6	7	7	7	7	7	7	65
380	4	4	4	4	2	1	5	3	7	7	7	7	55
381	7	4	7	7	7	4	4	4	7	7	7	7	72
382	4	5	3	4	5	5	4	4	5	5	6	5	55
383	4	4	4	4	5	5	6	6	6	5	5	5	59
384	7	6	6	6	6	5	7	7	1	4	4	2	61
385	7	7	4	4	4	4	4	4	4	4	4	4	54
386	7	7	4	6	4	4	4	5	7	7	7	7	69
387	7	5	7	7	4	4	5	4	5	5	3	4	60
388	7	6	7	7	6	5	7	6	7	7	7	7	79
389	7	7	7	7	6	6	7	1	6	6	7	7	74
390	4	4	3	4	4	4	4	4	6	6	6	6	55
391	6	6	4	4	6	6	5	5	6	7	6	6	67
392	7	7	7	7	6	6	7	5	5	7	4	4	72
393	7	7	7	7	7	7	7	7	7	7	7	7	84
394	7	7	5	6	4	4	5	3	5	6	7	7	66
395	5	5	4	6	4	3	4	4	5	6	4	6	56
396	4	4	2	4	5	5	7	7	7	5	7	7	64
397	6	6	5	6	5	5	6	7	7	6	6	7	72
398	5	4	1	2	7	6	7	7	7	7	7	7	67
399	7	7	4	7	7	7	7	7	7	7	7	7	81
400	7	4	2	6	4	5	4	3	2	2	2	2	43
401	7	7	6	7	4	4	4	1	7	2	7	7	63
402	7	4	7	7	4	5	4	4	4	5	5	5	61
403	7	5	5	7	6	5	6	6	5	5	5	5	67
404	7	7	1	5	3	1	1	5	1	1	7	1	40
405	4	4	4	3	6	4	7	4	5	4	4	4	53
406	4	5	2	4	6	5	5	5	6	6	6	5	59



448	7	6	5	7	7	6	7	7	7	7	7	7	80
449	7	7	6	7	7	7	7	7	7	7	7	6	82
450	6	6	6	6	5	6	6	5	5	6	5	5	67
451	7	5	1	1	7	5	7	4	4	1	5	4	51
452	7	6	1	7	7	4	7	7	7	6	1	2	62
453	3	2	3	3	5	6	6	6	6	6	6	6	58
454	6	4	3	4	4	3	4	2	3	3	2	2	40
455	6	6	4	5	4	4	6	3	6	4	6	4	58
456	7	6	5	7	4	4	3	3	4	3	3	2	51
457	7	7	6	7	6	6	6	6	4	4	4	4	67
458	7	6	3	7	6	4	7	4	7	7	7	7	72
459	7	7	7	7	4	5	7	7	3	7	4	4	69
460	3	3	1	3	4	2	4	2	6	5	5	4	42
461	3	1	1	1	4	4	7	4	1	1	1	4	32
462	7	7	5	7	7	7	7	5	6	7	7	7	79
463	7	7	4	7	6	5	4	4	7	7	7	7	72
464	5	6	3	7	5	2	7	5	7	7	7	7	68
465	4	4	7	7	7	7	7	7	7	7	7	7	78
466	4	4	7	7	7	7	7	7	7	7	7	7	78
467	6	7	4	7	5	4	6	3	3	3	2	6	56
468	6	6	6	7	5	4	6	5	4	6	6	6	67
469	4	3	1	6	7	7	7	7	6	7	6	3	64
470	4	4	1	1	1	1	1	1	7	7	4	4	36
471	6	6	6	6	4	4	4	4	7	7	7	7	68
472	6	7	4	3	3	4	7	1	7	3	3	3	51
473	6	6	5	6	7	6	6	6	6	5	5	4	68
474	5	5	6	6	6	6	6	6	6	7	6	6	71
475	7	3	1	1	7	7	7	7	7	7	7	7	68
476	3	5	4	4	5	5	5	5	4	5	5	5	55
477	7	7	6	7	5	5	4	5	6	4	2	6	64
478	6	6	5	5	7	6	6	5	6	6	5	5	68
479	4	7	7	7	4	5	4	4	6	7	7	7	69
480	7	4	4	4	4	4	5	2	6	6	6	6	58
481	5	5	3	5	5	4	3	3	3	3	3	3	45
482	7	4	1	7	7	7	7	7	7	7	7	7	75
483	7	6	1	4	7	4	7	7	1	7	7	6	64
484	7	7	6	6	5	7	6	5	7	4	6	5	71
485	6	6	6	6	6	6	4	4	5	5	5	5	64
486	7	7	7	7	4	4	7	6	4	6	4	4	67
487	7	7	3	7	1	1	1	3	7	7	7	7	58
488	7	7	4	7	7	5	4	4	7	7	7	3	69

489	7	6	6	6	5	5	4	4	5	4	4	4	60
490	7	7	7	7	1	1	1	1	7	7	7	7	60
491	7	7	5	7	3	5	5	5	6	5	4	6	65
492	7	7	4	7	7	4	4	5	5	7	7	7	71
493	7	7	6	5	2	3	2	1	7	6	6	7	59
494	4	3	1	1	4	2	4	1	7	7	7	7	48
495	6	1	1	1	1	1	1	1	4	4	1	1	23
496	6	4	3	5	6	5	7	6	6	7	5	5	65
497	6	7	7	7	1	2	6	6	7	7	7	7	70
498	1	1	1	1	1	1	3	1	4	1	1	1	17
499	6	4	4	4	4	4	4	4	7	6	7	7	61
500	7	7	4	7	7	7	7	7	7	7	7	7	81
501	4	4	4	4	4	4	4	4	7	4	4	4	51
502	5	5	2	4	6	5	6	5	7	7	7	7	66
503	7	4	4	7	4	4	4	4	4	4	4	4	54
504	4	4	4	4	7	5	3	3	4	4	7	7	56
505	7	4	4	4	7	6	7	7	3	6	2	4	61
506	7	4	7	7	7	7	7	7	7	7	7	7	81
507	7	7	7	7	6	6	6	6	4	4	4	4	68
508	6	6	4	4	4	4	5	3	4	4	3	4	51
509	7	7	7	7	6	5	6	4	6	6	7	7	75
510	7	7	5	7	7	7	7	5	7	7	7	7	80
511	6	4	5	7	6	4	6	6	6	7	7	7	71
512	7	6	4	6	4	4	4	4	4	4	4	6	57
513	7	6	6	6	5	4	5	4	4	4	4	4	59
514	4	6	2	6	4	4	4	3	4	4	4	4	49
515	4	2	2	2	4	3	4	3	2	2	4	2	34
516	7	7	7	7	7	5	7	7	7	7	7	7	82
517	4	4	4	4	4	4	4	6	7	7	7	7	62
518	7	7	5	6	5	4	6	3	7	5	7	7	69
519	7	7	6	3	4	4	4	6	5	4	3	5	58
520	7	6	4	6	5	4	3	3	4	4	5	4	55
521	7	6	4	6	3	5	1	2	5	5	6	4	54
522	7	6	4	4	6	5	6	4	6	6	5	6	65
523	7	6	4	4	6	2	5	4	6	4	6	4	58
524	1	6	4	6	4	3	5	4	7	7	7	7	61
525	4	7	4	4	5	5	6	5	4	7	6	7	64
526	7	6	4	6	4	4	3	5	3	3	3	4	52
527	3	5	5	4	4	5	6	3	4	5	4	4	52
528	7	6	7	7	7	6	6	6	7	7	7	5	78
529	7	6	4	6	5	6	4	6	6	6	5	6	67

530	6	6	5	3	4	5	6	7	7	7	7	7	70
531	7	7	3	4	4	4	6	5	4	3	5	5	57
532	7	7	5	5	6	7	6	6	7	5	7	7	75
533	5	5	2	6	6	7	6	7	7	6	4	4	65
534	6	3	1	4	3	5	7	7	7	7	7	7	64
535	6	7	4	5	7	7	7	7	7	7	6	6	76
536	7	6	6	6	6	5	4	4	7	7	7	7	72
537	4	2	1	4	7	7	7	4	6	4	7	7	60
538	6	4	2	2	6	6	7	2	1	1	1	7	45
539	4	5	2	4	4	4	5	5	6	6	6	6	57
540	7	6	3	5	6	6	7	7	4	4	4	4	63
541	7	7	2	7	1	3	7	4	7	5	3	1	54
542	7	5	5	5	5	5	5	5	5	7	7	7	68
543	3	3	2	3	4	5	7	7	6	6	5	3	54
544	2	4	7	7	4	4	5	4	7	7	7	7	65
545	4	4	1	3	4	5	4	6	4	2	3	3	43
546	7	7	4	6	4	4	3	3	6	4	3	3	54
547	6	7	7	7	6	6	6	6	7	7	7	7	79
548	7	6	7	7	7	6	7	7	1	1	1	1	58
549	7	7	5	6	5	6	5	6	6	5	5	3	66
550	6	4	2	7	4	4	5	5	2	2	2	4	47
551	5	3	3	4	2	1	3	3	1	3	6	6	40
552	4	4	3	4	4	4	4	4	6	6	6	6	55
553	6	6	4	6	4	4	6	4	5	6	4	4	59
554	6	6	7	6	6	7	5	7	6	7	7	6	76
555	6	6	6	6	5	4	5	4	4	4	4	4	58
556	7	6	5	5	6	5	6	7	7	6	5	4	69
557	6	4	3	6	4	5	5	5	6	6	7	5	62
558	4	2	4	5	5	4	6	6	5	7	6	6	60
559	7	4	4	6	6	5	7	6	6	6	7	7	71
560	6	3	3	6	3	2	4	5	6	4	2	5	49
561	7	4	3	4	6	5	7	7	6	6	6	6	67
562	6	4	7	4	6	5	6	4	7	4	7	7	67
563	7	7	7	5	6	5	6	7	7	7	7	7	78
564	6	6	7	7	4	7	6	7	6	7	6	6	75
565	6	3	1	4	5	3	5	7	1	6	1	6	48
566	6	6	6	7	7	5	5	3	4	6	6	7	68
567	7	7	5	6	5	6	5	6	5	4	3	4	63
568	7	4	4	6	6	5	7	6	6	6	7	7	71
569	6	4	3	6	4	5	5	5	6	6	7	5	62
570	7	4	3	4	6	5	7	7	6	6	6	6	67

571	4	4	3	4	4	4	4	3	6	6	4	4	50
572	6	6	6	6	5	4	5	4	4	4	4	4	58
573	7	1	6	5	4	4	4	2	4	6	6	5	54
574	6	4	7	7	7	7	7	7	7	7	7	7	80
575	1	2	2	7	6	6	7	5	6	4	5	7	58
576	6	3	1	4	3	5	7	7	7	7	7	7	64
577	6	6	5	7	6	7	7	7	7	7	7	7	79
578	6	6	4	6	7	5	7	7	6	4	6	6	70
579	6	3	1	4	5	3	5	7	1	6	1	6	48
580	6	5	3	7	7	7	7	7	7	7	7	7	77
581	7	7	4	7	6	6	6	6	7	6	7	7	76
582	7	7	7	7	6	6	6	6	6	6	6	6	76
583	3	3	2	3	4	4	4	4	4	4	4	4	43
584	7	6	7	7	7	6	6	6	7	7	7	5	78
585	4	6	3	4	6	6	6	6	6	6	6	6	65
586	4	4	1	3	4	5	4	5	6	4	2	3	45
587	7	7	7	7	7	5	5	5	3	7	7	7	74
588	6	6	5	7	4	4	5	5	7	7	7	7	70
589	6	3	1	2	6	5	5	6	3	1	2	1	41
590	7	7	6	7	4	3	4	4	4	4	1	4	55
591	7	7	5	6	4	4	4	4	6	6	7	5	65
592	7	5	4	5	4	3	4	2	6	6	5	5	56
593	7	6	6	6	4	4	3	3	4	4	3	4	54
594	7	7	7	7	7	7	7	7	7	7	7	7	84
595	7	6	6	6	6	6	6	6	6	6	6	6	73
596	7	5	5	5	6	5	5	3	6	7	3	4	61
597	7	6	4	6	4	4	4	2	1	2	1	4	45
598	7	7	7	7	7	7	7	7	7	7	7	7	84
599	4	4	4	4	4	4	4	4	4	4	4	4	48
600	7	7	7	7	7	7	7	7	1	1	4	1	63
601	7	7	6	7	7	7	7	7	7	7	7	7	83
602	7	6	5	7	6	7	7	7	7	7	5	6	77
603	3	3	2	3	2	2	2	2	2	1	2	2	26
604	6	6	4	4	6	4	4	4	4	4	4	4	54
605	7	6	5	6	4	4	3	4	6	4	6	6	61
606	4	1	1	2	5	5	7	7	1	4	4	1	42
607	7	7	7	7	6	6	6	6	7	7	7	7	80
608	6	4	1	3	5	5	3	1	2	1	1	1	33
609	7	6	1	7	4	3	4	3	7	7	7	7	63
610	7	7	7	7	7	4	4	4	4	3	4	7	65
611	7	7	4	6	6	4	7	2	2	1	1	1	48





653	6	7	6	5	5	6	5	6	5	6	5	6	68
654	7	7	5	7	4	4	4	4	4	3	4	4	57
655	7	7	7	6	6	6	7	7	6	7	5	2	73
656	7	7	1	4	4	3	2	2	1	2	2	1	36
657	5	6	5	5	5	5	5	6	4	4	4	4	58
658	7	7	7	7	6	6	7	7	7	6	6	6	79
659	5	5	3	5	5	3	4	3	7	7	7	7	61
660	7	6	7	7	7	7	7	7	7	7	7	7	83
661	7	7	7	7	7	7	7	7	7	7	7	7	84
662	4	4	4	4	4	4	4	4	4	4	4	4	48
663	7	7	7	7	7	7	7	7	7	7	7	7	84
664	7	7	6	6	6	1	2	3	3	3	4	4	52
665	4	4	4	4	4	4	4	4	3	5	4	3	47
666	1	4	6	3	2	7	4	3	2	5	5	5	47
667	7	7	7	7	7	7	7	6	6	5	5	5	76
668	7	7	7	7	7	7	6	6	6	6	6	5	77
669	7	6	7	7	7	6	7	4	5	5	5	5	71
670	6	7	7	7	7	7	6	6	6	6	6	6	77
671	7	7	7	7	7	7	7	6	6	5	5	7	78
672	4	7	7	7	6	6	6	6	6	5	6	5	71
673	6	7	5	7	7	4	5	5	6	5	6	6	69
674	7	7	5	5	5	6	6	6	6	6	4	5	68
675	6	6	4	4	5	5	5	5	4	5	5	5	59
676	4	4	3	5	4	4	4	4	4	4	4	4	48
677	7	6	5	5	6	4	6	6	5	6	5	5	66
678	7	7	7	7	6	5	6	6	7	7	7	7	79
679	7	7	7	7	7	7	4	4	7	7	7	7	78
680	6	6	5	5	6	4	6	6	6	7	7	6	70
681	6	6	4	6	6	4	4	4	7	7	7	7	68
682	6	4	4	4	4	4	4	4	4	4	4	4	50
683	7	7	7	7	7	7	7	7	7	7	7	7	84
684	7	5	5	5	5	5	5	5	5	5	5	5	62
685	7	7	6	7	6	6	6	6	7	7	7	7	79
686	7	7	7	7	4	4	4	4	1	1	1	1	48
687	7	4	7	7	4	4	7	7	4	4	4	4	63
688	7	4	1	4	6	5	7	5	7	7	7	7	67
689	5	5	6	4	6	5	5	6	7	6	7	6	68
690	7	7	6	6	6	6	6	6	7	7	7	7	78
691	6	6	7	7	6	6	6	6	6	6	7	7	76
692	7	7	7	7	7	7	7	7	7	7	7	7	84
693	6	6	6	4	6	6	6	6	4	4	4	4	62

694	7	7	7	7	4	2	2	2	7	7	7	7	66
695	2	1	1	1	1	1	1	1	1	1	1	1	13
696	7	5	4	7	6	6	6	6	6	6	6	6	71
697	6	7	6	4	6	4	7	6	7	6	7	7	73
698	6	7	6	5	6	6	6	5	6	6	5	4	68
699	6	4	4	6	4	4	2	4	4	2	4	4	48
700	6	6	5	6	7	6	7	6	6	5	5	7	72
701	7	6	4	6	6	6	7	6	4	4	4	4	64
702	7	7	7	7	7	7	7	7	6	7	6	7	82
703	4	4	4	4	4	4	4	4	4	4	4	4	48
704	4	1	4	4	6	5	4	3	7	7	7	7	59
705	7	4	4	4	4	4	4	4	4	4	4	4	51
706	7	7	7	7	6	5	6	7	5	7	7	7	78
707	4	4	4	4	4	4	4	4	4	4	4	4	48
708	4	4	4	4	4	4	4	4	4	4	4	4	48
709	6	3	1	2	4	3	6	7	7	7	7	7	60
710	6	6	7	6	1	1	2	1	7	7	7	7	58
711	3	4	2	3	5	5	5	5	7	7	7	7	60
712	4	4	4	4	4	4	4	4	4	4	4	4	48
713	4	4	4	4	4	4	4	3	7	7	7	7	59
714	7	4	4	4	4	4	4	4	4	4	4	4	51
715	7	6	5	6	6	6	6	6	6	6	6	6	72
716	6	5	6	5	6	6	6	6	6	5	6	6	69
717	5	1	1	7	7	7	7	7	7	7	7	7	70
718	4	2	2	4	2	1	1	1	7	7	7	7	45
719	7	7	7	7	7	7	7	4	4	4	4	4	69
720	7	7	7	7	4	2	1	4	1	1	1	1	43
721	4	2	4	4	4	4	4	4	4	4	4	4	46
722	4	2	1	3	2	2	1	1	7	7	7	7	44
723	6	7	5	6	4	5	6	5	7	5	7	7	70
724	7	6	7	7	4	5	6	7	5	6	7	6	73
725	5	4	4	4	6	5	6	7	7	7	7	7	69
726	5	5	1	5	5	5	5	5	5	1	5	5	52
727	4	4	4	4	4	4	4	4	4	4	4	4	48
728	6	5	4	4	5	4	4	4	4	4	5	4	53
729	5	6	3	5	5	4	7	7	5	6	7	4	64
730	7	4	4	4	5	3	4	4	6	6	6	6	59
731	6	5	6	5	6	6	6	6	6	1	1	1	55
732	7	7	7	5	5	4	5	5	6	7	6	7	71
733	4	4	4	4	4	4	4	4	4	4	4	4	48
734	4	4	4	4	7	7	7	7	7	4	4	4	63

735	7	7	7	7	6	7	7	7	7	7	7	7	83
736	7	5	2	2	3	3	4	6	2	3	3	1	41
737	7	7	7	7	7	5	5	5	5	4	4	4	67
738	6	1	1	1	7	7	7	7	7	7	7	7	65
739	6	4	1	4	6	2	4	4	4	3	2	3	43
740	6	6	3	7	6	6	6	2	6	4	4	4	60
741	4	4	1	7	7	1	7	4	1	1	7	7	51
742	7	3	1	2	2	1	7	3	7	1	6	3	43
743	7	7	7	7	7	5	5	5	1	1	1	1	54
744	7	7	7	7	5	4	6	7	7	7	7	7	78
745	6	5	4	4	5	5	4	4	4	3	2	6	52
746	6	6	4	7	6	5	6	5	5	5	5	5	65
747	7	7	7	7	7	7	4	7	7	7	7	7	81
748	7	4	4	7	4	4	4	5	4	4	4	4	55
749	7	7	7	6	5	5	5	5	7	7	7	7	75
750	6	6	3	5	5	5	6	5	7	7	6	6	67
751	7	1	7	7	7	7	7	7	7	7	7	7	78
752	6	4	3	3	6	6	6	3	7	7	7	6	64
753	4	4	4	4	5	4	6	4	4	4	4	4	51
754	7	7	7	7	6	6	7	6	1	4	1	1	60
755	7	7	5	7	7	7	7	4	7	4	7	7	76
756	6	6	6	6	4	4	6	6	6	6	6	6	68
757	7	2	4	4	6	4	7	6	5	4	5	5	59
758	4	5	1	4	6	4	7	7	4	6	4	7	59
759	6	4	4	5	4	4	5	4	4	4	3	3	50
760	5	6	1	5	6	4	6	6	5	6	5	5	60
761	6	6	4	4	2	4	4	5	2	4	1	1	43
762	6	6	5	7	5	4	4	5	7	5	7	7	68
763	4	7	4	5	5	5	6	5	5	6	6	5	63
764	7	2	6	4	6	4	6	6	7	7	7	7	69
765	7	5	4	5	4	4	7	5	7	5	5	7	65
766	7	2	6	6	6	4	6	7	7	7	7	7	72
767	7	5	3	4	5	4	6	6	2	2	5	4	53
768	4	4	2	5	6	4	5	6	2	5	5	5	53
769	7	6	4	5	7	2	6	4	6	4	4	7	62
770	6	5	1	4	2	1	4	2	7	6	7	4	49
771	7	6	6	6	6	6	4	4	6	4	4	6	65
772	4	4	3	4	7	5	7	7	7	7	7	7	69
773	4	1	1	4	3	1	2	2	1	1	1	1	22
774	7	4	4	6	2	1	1	1	6	6	4	5	47
775	5	4	4	3	4	4	4	4	4	6	6	6	54

## Output SPSS

## A. Karakteristik Responden

Program_Studi				
	Frequency	Percent	Valid Percent	Cumulative Percent
	alih jenjang	9	1,2	1,2
	D3 Keperawatan	36	4,6	5,8
	D3 Kesehatan Lingkungan	10	1,3	7,1
	Profesi Ners	36	4,6	11,7
	S1 Akutansi	7	,9	12,6
	S1 Farmasi	50	6,5	19,1
	S1 Hubungan Internasional	30	3,9	23,0
	S1 Hukum	63	8,1	31,1
	S1 Keperawatan	45	5,8	36,9
	S1 Kesehatan Lingkungan	18	2,3	39,2
Valid	S1 Kesehatan Masyarakat	73	9,4	48,6
	S1 Manajemen	145	18,7	67,4
	S1 Pendidikan Bahasa Inggris	17	2,2	69,5
	S1 Pendidikan Olahraga	17	2,2	71,7
	S1 Psikolog	74	9,5	81,3
	S1 Teknik Geologi	10	1,3	82,6
	S1 Teknik Informatika	74	9,5	92,1
	S1 Teknik Mesin	30	3,9	96,0
	S1 Teknik Sipil	27	3,5	99,5
	S2 Manajemen	4	,5	100,0
	Total	775	100,0	100,0

Tempat tinggal				
	Frequency	Percent	Valid Percent	Cumulative Percent
	Keluarga	124	16,0	16,0
	Kontrak	71	9,2	25,2
Valid	Kos	301	38,8	64,0
	Orang Tua	279	36,0	100,0

Total	775	100,0	100,0
-------	-----	-------	-------

#### Pernah Berkuliah

	Frequency	Percent	Valid Percent	Cumulative Percent
Tidak	721	93,0	93,0	93,0
Valid Ya	54	7,0	7,0	100,0
Total	775	100,0	100,0	

#### Klasifikasi

	Frequency	Percent	Valid Percent	Cumulative Percent
17-25	764	98,6	98,6	98,6
Valid 26-35	6	,8	,8	99,4
36-45	5	,6	,6	100,0
Total	775	100,0	100,0	

## B. Uji Normalitas Data

#### Descriptives

		Statistic	Std. Error	
Ansietas	Mean	49,50	,271	
	95% Confidence Interval for Mean	Lower Bound	48,97	
		Upper Bound	50,04	
	5% Trimmed Mean	49,59		
	Median	50,00		
	Variance	56,834		
	Std. Deviation	7,539		
	Minimum	20		
	Maximum	80		
	Range	60		
	Interquartile Range	9		
	Skewness	-,190	,088	
	Kurtosis	1,584	,175	

	Mean		61,91	,461
	95% Confidence Interval for Mean	Lower Bound	61,01	
		Upper Bound	62,82	
	5% Trimmed Mean		62,39	
	Median		63,00	
	Variance		164,867	
Dukungan_Sosial	Std. Deviation		12,840	
	Minimum		13	
	Maximum		84	
	Range		71	
	Interquartile Range		17	
	Skewness		-,543	,088
	Kurtosis		,357	,175

#### Percentiles

		Percentiles						
		5	10	25	50	75	90	95
Weighted	Ansietas	37,00	40,00	45,00	50,00	54,00	58,00	61,00
Average(Definition 1)	Dukungan_Sosial	41,00	45,00	54,00	63,00	71,00	78,00	82,00
Tukey's Hinges	Ansietas			45,00	50,00	54,00		
	Dukungan_Sosial			54,00	63,00	71,00		

#### Tests of Normality

	Kolmogorov-Smirnov <sup>a</sup>			Shapiro-Wilk		
	Statistic	df	Sig.	Statistic	df	Sig.
Ansietas	,067	775	,000	,982	775	,000
Dukungan_Sosial	,051	775	,000	,977	775	,000

a. Lilliefors Significance Correction

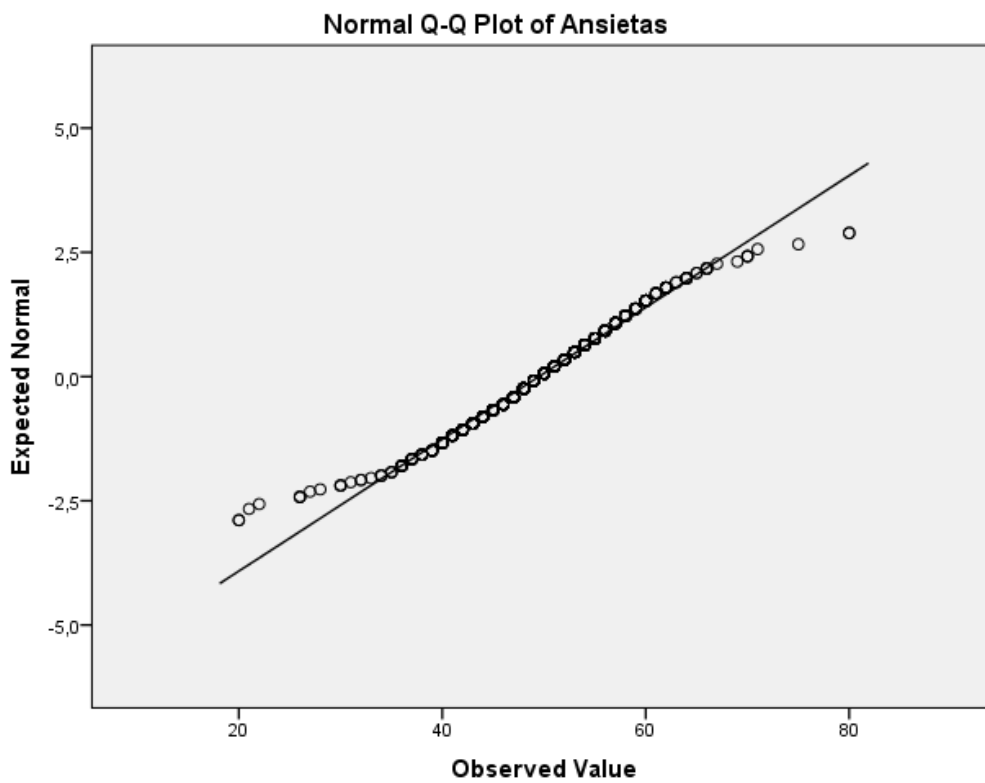
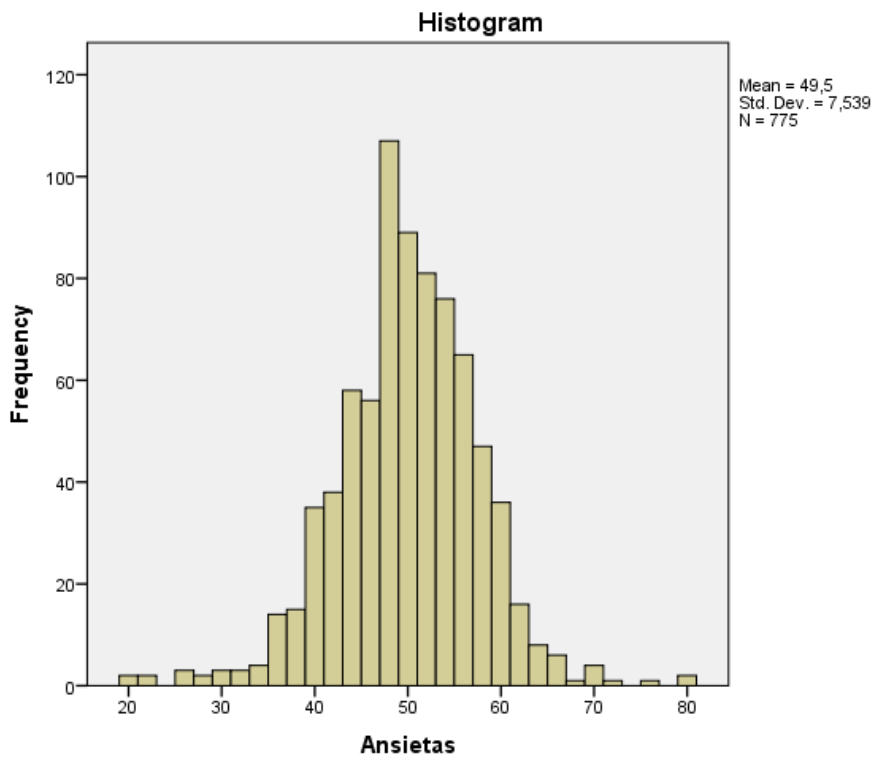

Detrended Normal Q-Q Plot of Ansietas

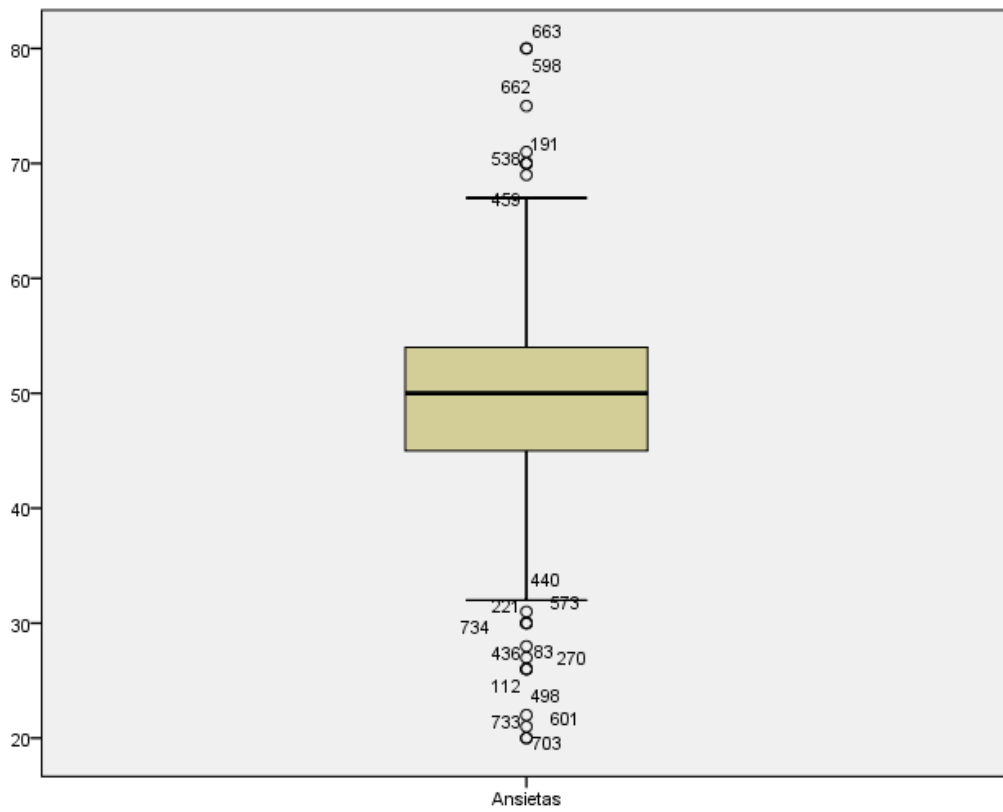
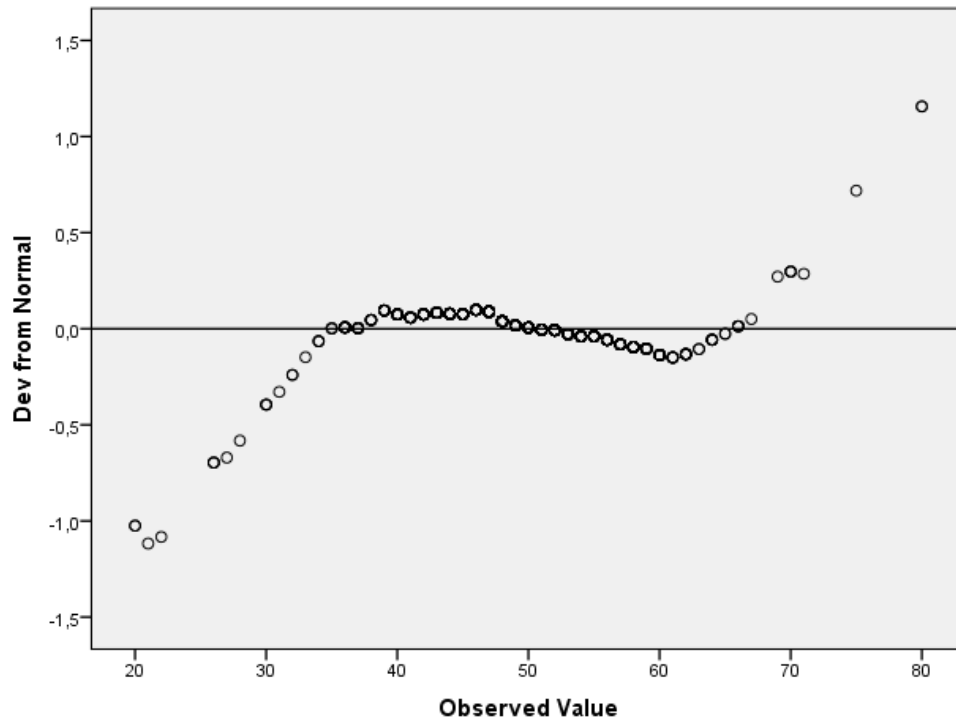



## Dukungan\_Sosial

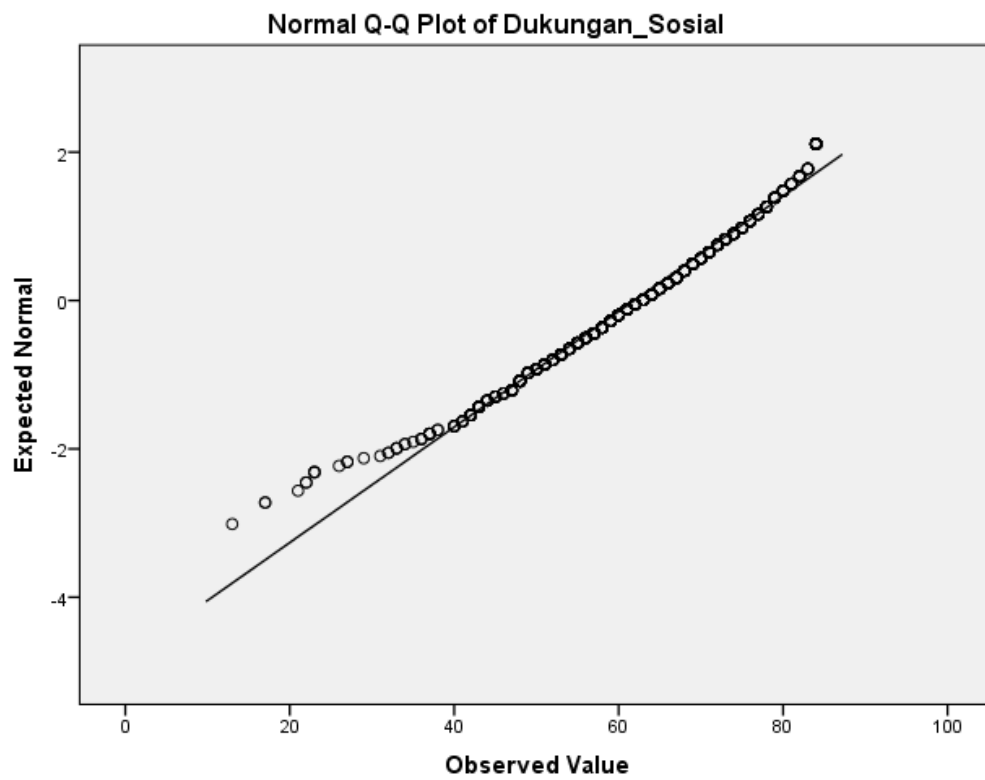
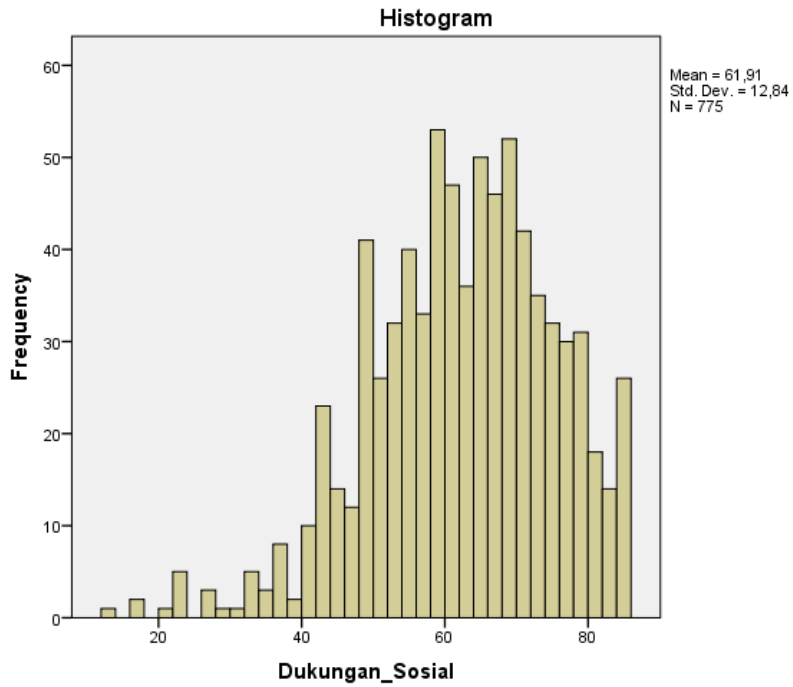

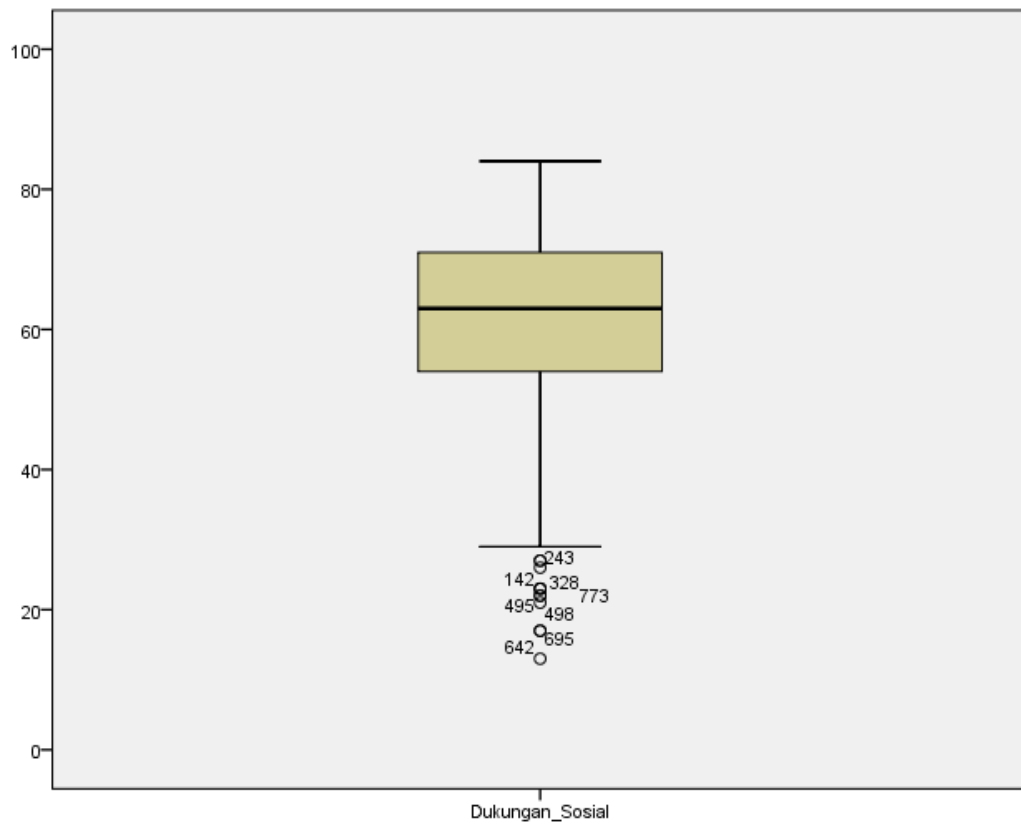
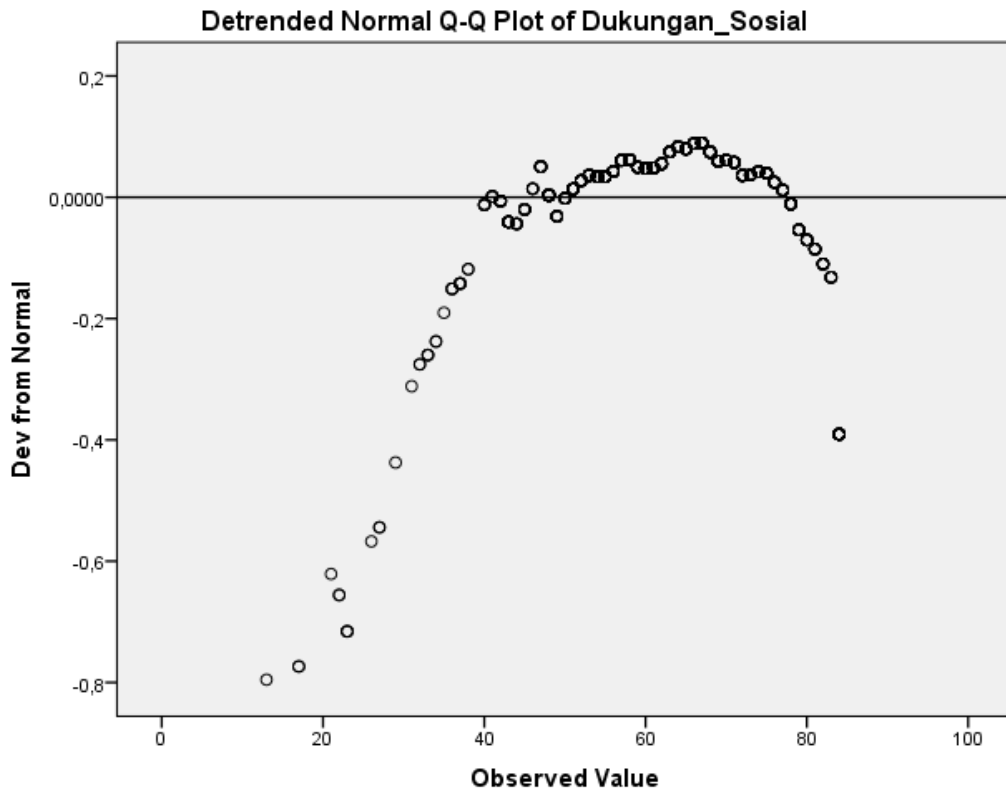

### C. Analisis Nilai Univariat Ansietas dan Dukungan Sosial

		Statistics	
		Ansietas	Dukungan_Sosial
N	Valid	775	775
	Missing	0	0
Mean		49,50	61,91
Median		50,00	63,00
Mode		48	48
Std. Deviation		7,539	12,840
Minimum		20	13
Maximum		80	84

### A. Uji Spearman

		Correlations	
		Ansietas	Dukungan_Sosial
Spearman's rho	Ansietas	Correlation Coefficient	1,000
		Sig. (2-tailed)	,133**
	Dukungan_Sosial	N	775
		Correlation Coefficient	,133**
		Sig. (2-tailed)	,000
		N	775

\*\* . Correlation is significant at the 0.01 level (2-tailed).



**UMKT**  
Program Studi  
S1 Keperawatan

Fakultas Ilmu Keperawatan

Telp 0541-748511 Fax 0541-766832

Website <http://keperawatan.umkt.ac.id>

email : [keperawatan@umkt.ac.id](mailto:keperawatan@umkt.ac.id)

بِسْمِ اللَّهِ الرَّحْمَنِ الرَّحِيمِ

Nomor : 394/FIK.2/A.7/B/2022  
Lampiran : -  
Perihal : Permohonan Ijin Penelitian

Kepada Yth.  
Ketua LPPM  
Universitas Muhammadiyah Kalimantan Timur  
di-

T e m p a t

*Assalamu 'alaikum Warahmatullahi Wabaraakatuh*

Puji syukur kepada Allah Subhanahu wata 'ala serta sholawat dan salam kepada junjungan kita Nabi Muhammad Shallallahu 'alaihi Wasallam yang senantiasa melimpahkan rahmat dan ridho-Nya semoga kita selalu sehat dan mendapat bimbingan dalam melakukan aktivitas sehari-hari. Aamiin.

Dalam rangka adanya penelitian kolaborasi dosen dan mahasiswa sebagai salah satu kegiatan Catur Dharma Perguruan Tinggi di Prodi Ilmu Keperawatan Fakultas Ilmu Keperawatan Universitas Muhammadiyah Kalimantan Timur, maka bersama ini kami mohon perkenan Bapak/ Ibu untuk mengizinkan tim peneliti kami melakukan penelitian dan di Institusi yang Bapak/ Ibu pimpin dengan judul penelitian : "Analisis Faktor-faktor yang berhubungan dengan Ansietas terhadap Pembelajaran Mahasiswa di Universitas Muhammadiyah Kalimantan Timur".

Adapun daftar nama tim peneliti, sebagai berikut:

1. Ketua : Ns. Dwi Rahmah Fitriani, M.Kep (NIDN. 1119097601)
2. Anggota:
  - a. Siti Citra Camila (NIM. 1911102411028)
  - b. Hardina Saputri (NIM. 1911102411070)
  - c. Riki Wahyudi (NIM. 1911102411034)

Demikian permohonan dari kami, atas perhatian dan kerjasamanya kami ucapkan terima kasih.

*Wassalamu 'alaikum Warahmatullahi Wabaraakatuh*

Samarinda, 26 Rabiul Akhir 1444 H

21 November 2022 M

Ketua Prodi Ilmu Keperawatan, y



Ns. Siti Khoiroh Muflihatin, S. Pd., M.Kep  
NIDN. 1115017703

- Tembusan Yth:
1. Ketua Prodi Profesi Ners
  2. Ketua Prodi S1 Keperawatan
  3. Ketua Prodi DIII Keperawatan

Kampus 1 : Jl. Ir. H Juanda, No.15, Samarinda  
Kampus 2 : Jl. Pelita, Pesona Mahakam, Samarinda



Universitas Muhammadiyah  
Kalimantan Timur  
Fakultas Keperawatan (Berkas)

# UMKT

Program Studi  
S1 Keperawatan

Fakultas Ilmu Keperawatan

Telp. 0541-748511 Fax.0541-766832

Website <http://keperawatan.umkt.ac.id>

email : [keperawatan@umkt.ac.id](mailto:keperawatan@umkt.ac.id)



4. Ketua Prodi S1 Kesehatan Lingkungan
5. Ketua Prodi DIII Kesehatan Lingkungan
6. Ketua Prodi S1 Farmasi
7. Ketua Prodi S1 Hubungan Internasional
8. Ketua Prodi S1 Hukum
9. Ketua Prodi S1 Kesehatan Masyarakat
10. Ketua Prodi S1 Manajemen
11. Ketua Prodi S2 Manajemen
12. Ketua Prodi S1 Pendidikan Bahasa Inggris
13. Ketua Prodi S1 Pendidikan Olahraga
14. Ketua Prodi S1 Psikologi
15. Ketua Prodi S1 Teknik Geologi
16. Ketua Prodi S1 Teknik Informatika
17. Ketua Prodi S1 Teknik Mesin
18. Ketua Prodi S1 Teknik Sipil
19. Ketua Prodi S1 Akuntansi
20. Arsip
21. Ybs



**L P P M**  
Lembaga Penelitian dan  
Pengabdian pada Masyarakat

Telp. 0541-748511 Fax 0541-766832

Website <http://lppm.umkt.ac.id>

email: [lppm@umkt.ac.id](mailto:lppm@umkt.ac.id)



Nomor : 965/LPPM/A.3/2022  
Lampiran : -  
Perihal : Surat Ijin Penelitian

**Kepada**  
Yth. Ketua Prodi S1 Keperawatan  
di-

**Tempat**

*Assalamu 'alaikum warrahmatullahi wabarrakatus.*

Puji Syukur senantiasa kita panjatkan kehadirat Allah SWT, atas berkah dan karuniaNya sehingga kita masih diberikan kesehatan dan kesempatan untuk beribadah dan berkarya. Amin.

Menindaklanjuti surat Permohonan ijin penelitian No.394/FIK.2/A.7/B/2022 bahwa kami memberikan ijin kepada :

1. Siti Citra Camila	1911102411028
2. Hardiana Saputri	1911102411070
3. Riki Wahyudi	1911102411034

Untuk Melakukan Penelitian dalam rangka penyusunan tugas akhir Skripsi Mahasiswa Program Studi S1 Keperawatan, Universitas Muhammadiyah Kalimantan Timur. Terhitung mulai tanggal 25 November – 25 Desember 2022.

Demikian surat ini dibuat, untuk dipergunakan sebagaimana mestinya.

*Nevun Minallah Wa Fathun Qorib Wassalamu 'alaikum*  
*warrahmatullahi wabarrakatus*

Samarinda, 25 November 2022 M  
30 Rabiul Akhir 1444 H



Ketua LPPM,

Paula Mariana Kustiawan, Ph.D.  
NIDN. 1114038901



Dokumentasi



## LEMBAR KONSULTASI (bimbingan)

Nama Mahasiswa : Siti Citra Camila  
 NIM : 1911102411028  
 Judul Penelitian : Perkembangan Dukungan Sosial Dengan Ansietas Pada Mahasiswa Di Universitas Muhammadiyah Kalimantan Timur  
 Nama Pembimbing : Ns. Dwi Rahmah Fitriani, M.Kep

NO	TANGGAL	KONSULTASI	HASIL KONSULTASI	PARAF
1	18 Juli 2022	Konsultasi mengenai awal skripsi	Melanjutkan ambil skripsi dan mulai melanjutkan proposal dan merencanakan jadwal ujian	h
2	19 Agustus 2022	Konsultasi mengenai Populasi	Populasi tetap dilanjutkan dengan melakukan mengirimkan surat ke BAA	h
3	21 Agustus 2022	Konsultasi proposal	Revisi mengenai judul yang terbalik dan mengenai kuesioner yang akan dipakai	h
4	23 Agustus 2022	Konsultasi Kuesioner	Kuesioner yang akan dipakai diganti menjadi STAI	h
5	25 Agustus 2022	Konsultasi Proposal	Revisi judul menghilangkan mahasiswa baru, latar belakang yang data nya terlalu lama, kerangka teori dan kerangka konsep direvisi, definisi operasional, dan kuesioner	h



6	28 Agustus 2022	Konsultasi kuesioner Ansietas dan dukungan sosial	Mencari jurnal bahasa Inggris dan bahasa Indonesia yang ada kuesioner didalamnya	h
7	30 Agustus 2022	Konsultasi rumus populasi dan kuesioner	Populasi masih dicari untuk jumlah besar dan kuesioner STAI diubah menjadi SAI	h
8	6 September 2022	Konsultasi proposal	Revisi bab 1 : kalimat di manfaat diubah Bab 2 : bagian kuesioner SAI ditambahkan Bab 3 : Definisi operasional, rumus slovin menggunakan 3%, tambahkan uji normalitas.	h
9	26 September 2022	Revisi hasil Seminar proposal	Mengenai DO dan analisa data serta Hasil revisi disesuaikan dengan revisi dosen penguji	h
10.	8 oktober 2022	Konsul mengenai prodi di pasar	Tidak menggunakan mahasiswa prodi yang ada di pasar	h
11.	17 Oktober 2022	Konsul mengenai kode etik dan penyebaran kuesioner	Penyebaran dilakukan secara offline dengan memberikan hadiah dari peneliti	h
13	21 November 2022	Data Tabulasi	Hasil Data Tabulasi ada beberapa yang belum selesai jadi di lanjutkan dulu	h
14	1 Desember 2022	Penkodingan	Olah terlebih dahulu sampai Uji bivariat	h

15	27 Desember 2022	Konsul hasil output SPSS	Data yang dibagi menjadi 3 Fakultas digabung menjadi 1 saja	↓
16	2 Januari 2023	konsul Bab III dan IV, V	Bab 3 Revisi soal penelitian & instrumen penelitian BAB 4 Revisi	↓

# SKR : Hubungan dukungan sosial dengan ansietas pada mahasiswa

*by* Siti Citra Camila

---

**Submission date:** 20-Jul-2023 09:03AM (UTC+0800)

**Submission ID:** 2133794093

**File name:** SKRIPSI\_FULL\_ACC.docx (1.07M)

**Word count:** 11525

**Character count:** 72646

## SKR : Hubungan dukungan sosial dengan ansietas pada mahasiswa

### ORIGINALITY REPORT

26%

SIMILARITY INDEX

26%

INTERNET SOURCES

7%

PUBLICATIONS

9%

STUDENT PAPERS

### PRIMARY SOURCES

1	<a href="https://dspace.umkt.ac.id">dspace.umkt.ac.id</a> Internet Source	4%
2	<a href="http://bppps.kemensos.go.id">bppps.kemensos.go.id</a> Internet Source	3%
3	<a href="https://repository.poltekkes-denpasar.ac.id">repository.poltekkes-denpasar.ac.id</a> Internet Source	2%
4	<a href="http://perawatqonaah.blogspot.com">perawatqonaah.blogspot.com</a> Internet Source	2%
5	Submitted to Universitas Sebelas Maret Student Paper	1%
6	<a href="https://eprints.mercubuana-yogya.ac.id">eprints.mercubuana-yogya.ac.id</a> Internet Source	1%
7	<a href="https://repository.uinjkt.ac.id">repository.uinjkt.ac.id</a> Internet Source	1%
8	<a href="http://mahesainstitute.web.id">mahesainstitute.web.id</a> Internet Source	1%
9	<a href="https://sinta.unud.ac.id">sinta.unud.ac.id</a> Internet Source	1%